

174204

174204



SECCION TECNICA	
CLASIFICACION I.P.C.	
CLASE F16	F23
SUBCLASE K	N

# MEMORIA DESCRIPTIVA

correspondiente a la solicitud de concesión de un.....

## MODELO DE UTILIDAD

SOLICITANTE: ORBAICETA S.A., de nacionalidad española

RESIDENCIA: Carr. Zaragoza, km.3.- CORDOVILLA

(PAMPLONA)

ENUNCIADO: "NUEVA VALVULA MULTIPLE"

Prioridad: Patente ..... n.º ..... del .....

174204



1 La presente memoria descriptiva tiene como fin la  
declaración del objeto sobre el que ha de recaer el privile-  
gio de explotación industrial y comercial exclusivo en el te-  
rritorio nacional de un Modelo de Utilidad, de acuerdo con la  
vigente Legislación, que, como el enunciado indica, se trata  
5 de "NUEVA VALVULA MULTIPLE".

En las estufas o elementos calefactores donde la regu-  
lación del poder calorífico se realiza en función del número  
de quemadores o placas calefactoras, existe el inconveniente  
de poseer unos mandos complejos y a la vez dificultosos para  
10 manejarlo una persona no experta o documentada en este tipo  
de elementos, y por lo tanto debe de obtenerse unos dispositi-  
vos tales que, faciliten o acomoden convenientemente los mandos  
de estos dispositivos calefactores.

15 El presente invento consiste en una válvula múltiple,  
la cual realiza una serie de combinaciones que son controla-  
das por dos teclas, pudiendo llevar a su vez, incorporado en  
este conjunto, el dispositivo mediante el cual se efectúa el  
encendido automático.

20 Esta válvula conforma dos cuerpos, siendo el primero  
el que lleva dispuesto la válvula de seguridad y la toma o  
entrada del gas a la válvula, siendo accionado este cuerpo  
mediante una tecla que a través de un vástago que rebasa o se  
introduce en la cavidad de este cuerpo, empujará a la válvula  
de seguridad en el momento de que ésta se pulse totalmente.

25 Sobre el segundo cuerpo que recibe el gas a través del  
cuerpo primero, posee un tren de válvulas que podrán obturar  
dos conductos de las tres salidas que posee, es decir, que una  
de ellas es salida libre.

30 El tren de válvulas queda compuesto por dos obturadores



-3-

174204

1 y un soporte o cruz de malta disponiéndose entre sí de la siguiente forma: Uno de los obturadores queda apoyado en la cruz de malta mediante un casquete que lleva dispuesto en su parte zaguera, y el segundo queda ligado al soporte o cruz de malta mediante un vástago que posee en su extremo un ensanchamiento, evitando su separación, claro está, llevando intercalado entre estos dos elementos un resorte, haciendo que adopte siempre la postura más separada posible entre el obturador y el soporte mencionado.

5  
10 Este tren de válvula queda alojado en el segundo cuerpo a la vez que se intercala un resorte entre el soporte y el cuerpo, haciendo que la válvula que se apoya sobre la cruz de malta obture el orificio que le corresponde; todo esto, es decir esta disposición, existe en el estado de reposo, es decir cuando la tecla correspondiente no ha sido accionada.

15  
20 En el momento de que el segundo obturador de este tren de válvulas obture su conducto, deberá ser desplazado todo el tren de válvulas mediante la tecla a través de su vástago que se introduce en la cavidad del segundo cuerpo, venciendo la resistencia que opone el resorte intercalado entre el cuerpo y el soporte y también el resorte intercalado entre dicho obturador y el soporte o cruz de malta. Como ya describiremos posteriormente, este tren de válvulas u obturadores tiene la posibilidad de adoptar una posición intermedia para permitir o liberar los dos orificios controlados por dichos obturadores.

25  
30 Dado que la tecla que controla o comanda a los obturadores, debe adoptar posiciones escalonadas, lleva dispuesta una pestaña que puede discurrir por unos escalones que lleva dispuestos un selector. Este selector puede desplazarse perpendicularmente con relación a la dirección de accionamiento de las teclas

174204



1 de tal forma que al accionarse la tecla del segundo cuerpo,  
su pestaña vaya enclavándose en los peldaños que posee al in-  
tercalarse un resorte entre este selector y el cuerpo de la  
5 válvula. En caso de querer hacer retornar a la tecla del se-  
gundo cuerpo, el extremo de ese selector posee una rampa debi-  
damente dispuesta para que, mediante una pestaña semejante a  
la que posee la tecla del segundo cuerpo, desplace contrarres-  
tando la fuerza que ejerce el muelle del selector.

10 Descrita suficientemente la naturaleza del invento en  
el plano adjunto hacemos una representación esquemática de su  
utilización, no siendo en absoluto limitativa y susceptible  
por ello de las modificaciones accesorias que no alteren las  
características esenciales.

15 La figura 1 nos muestra una sección en alzado del con-  
junto de la válvula donde apreciamos la disposición que guar-  
dan entre sí, habiéndose representado ésta en la posición de  
reposo, es decir, cuando tanto la válvula de seguridad como  
el tren de obturadores adoptan una posición determinada sin ser  
éstos accionados.

20 La figura 2 es una sección de la zona correspondiente  
al segundo cuerpo de la válvula, representándose en la fase  
en que la tecla ha impulsado al tren de obturadores en su pri-  
mer escalón, es decir, cuando éstos permiten el paso a través  
de los dos conductos a obturar.

25 La figura 3 es la misma zona de la válvula represen-  
tada en la figura 2 pero en la fase en que la tecla ha avan-  
zado otro escalón, es decir, cuando el obturador extremo cie-  
rra el conducto que debe obturar.

30 La figura 4 es una vista del tren de válvulas u obtura-  
dores, donde el soporte o cruz de malta ha sido seccionado pa



174204

1 ra apreciar claramente cómo van dispuestos entre sí los obturadores con relación a dicho soporte.

En estas figuras aparecen los siguientes elementos:

- 5
- 1.- Primer cuerpo
  - 2.- Válvula de seguridad
  - 3.- Obturador
  - 4.- Entrada de gas
  - 5.- Vástago
  - 6.- Tecla
  - 10 7.- Piezoeléctrico
  - 8.- Segundo cuerpo
  - 9.- Tecla
  - 10.- Vástago
  - 11.- Obturador
  - 15 12.- Salida de gas
  - 13.- Soporte o cruz de malta
  - 14.- Obturador
  - 15.- Resorte
  - 16.- Resorte
  - 20 17.- Salida
  - 18.- Salida libre
  - 19.- Selector
  - 20.- Ranura apeldañada
  - 21.- Resorte
  - 25 22.- Pestaña
  - 23.- Pestaña
  - 24.- Vástago.

30 Si partimos de la posición de reposo, es decir, cuando el obturador (3) de la válvula de seguridad (2), obtura la entrada principal (4) y en el cuerpo segundo el tren de vál-

174204



1 vulas queda desplazado en su posición más retrasada, es decir, cuando el obturador (11) cierra la salida de gas (12) y por lo tanto las teclas (6 y 9) están desaccionadas.

5 Al pulsarse la tecla (6) mediante su vástago (5), des-  
plaza al obturador(4) permitiendo el paso del gas del primer cuerpo al segundo a través del conducto que los une; asimismo esta tecla (6) puede accionar al piezoelemento (7) para producir el encendido automático, en estas condiciones tenemos ya fluido de gas en el segundo cuerpo, es decir, que pasa gas a través de la salida libre ( 18) y de la (17) controlada por el obturador (14),

10 Una vez excitada la válvula de seguridad (2), puede dejar de actuarse la tecla (6) dado que esta retiene a su obturador (4) permitiendo el paso de gas a través de dicha válvula.

15 En caso de modificar la relación o la salida de gas por cada una de las tres que posee el segundo cuerpo, es necesario pulsar la tecla (9) de la siguiente forma:

20 Si se pulsa suficientemente la tecla (9) para que la pestaña (22) se aloje en el primer escalón, ocurrirá que su vástago (10) desplaza al tren de válvulas mediante el obturador (11), haciendo que las tres salidas permitan el paso del gas pudiéndose apreciar este detalle más claramente en la fig. 2 donde se representa esta posición.

25 Si queremos obtener una nueva combinación en las salidas de los gases, pulsaremos nuevamente la tecla (9) hasta que su pestaña (22) se aloje en el segundo peldaño, ocurriendo que al ser desplazado en un grado mayor el tren de válvulas, el obturador (4) llega a posicionarse en el asiento de la válvula (17), quedando presionado este obturador al ser oprimido por

30



174204

1 el resorte (15), dado que, como puede apreciarse en la fig. 3, el vástago (24) que lo retenía en una posición desplazada con relación al soporte o cruz de malta (13) ha sufrido un desplazamiento o variación en cuanto a su posición.

5 Para conseguir estos escalonamientos de la tecla (9) el selector (19) ha de sufrir un desplazamiento transversal con relación al movimiento de la tecla (9), impulsado éste por el resorte (21) de tal forma que, al alcanzar la tecla (22) el próximo escalón, ésta es impulsada por el resorte (21) hasta que topen nuevamente estos escalones con la pestaña (22).  
10 En caso de querer obtener una posición ya preestablecida anteriormente, es decir, que se quiere retornar a la posición de reposo o a la intermedia, basta con pulsar la tecla (6) del primer cuerpo, dado que lleva dispuesta una pestaña (23) similar a la que posee la tecla del segundo cuerpo, con la particularidad de que ésta puede ejercer una presión sobre una superficie inclinada contrarrestando la fuerza del resorte (21) haciendo retornar el selector (19).

20 Descrita suficientemente la naturaleza del presente invento, así como su realización industrial, sólo cabe añadir que en su conjunto y partes constitutivas es posible introducir cambios de forma, materia y disposición, en cuanto tales alteraciones no supongan variación sustancial del mismo.

25 El solicitante, al amparo de los Convenios Internacionales sobre Propiedad Industrial, se reserva el derecho de extender esta demanda a los países extranjeros, si fuera posible, reivindicando la misma prioridad de la presente solicitud.

N O T A

30 El Modelo de Utilidad que se solicita como nuevo en España por veinte años, de acuerdo con la vigente Legislación



deberá recaer sobre "NUEVA VALVULA MULTIPLE", en todo de acuerdo con las siguientes:

REIVINDICACIONES

1ª.- Nueva válvula múltiple, caracterizada porque está constituida por dos cuerpos que se intercomunican, siendo uno de ellos el de paso general y el otro el de distribución, estando accionado cada uno de ellos por sendas teclas independientes; el cuerpo distribuidor lleva dispuestas tres salidas, una directa y las otras dos con posibilidad de ser obturadas por un tren de válvulas, dispuestas coaxialmente entre sí para ser comandadas por la misma tecla, la cual puede desplazarse escalonadamente al engatillarse en su selector.

2ª.- Nueva válvula múltiple, en todo de acuerdo con la anterior reivindicación, caracterizada porque el tren de válvulas lo constituyen dos obturadores separados por un soporte o cruz de malta, quedando uno apoyado, mientras que el otro queda ligado por un vástago ensanchado en su extremo a la vez que se intercala, entre el soporte y este obturador, un resorte; este tren queda posicionado en la cavidad por la acción de un resorte que empuja al soporte o cruz de malta, haciendo que el obturador apoyado cierre su salida, mientras que el otro obturador permite el paso de gas en su salida.

3ª.- Nueva válvula múltiple, en todo de acuerdo con las anteriores reivindicaciones, caracterizada porque al accionar la tecla que gobierna el cuerpo de distribución empuja al obturador apoyado en el soporte o cruz de malta, liberando dicho paso sin que se llegue a obturar la otra salida, dado que es necesario efectuar un segundo desplazamiento para hacer que el segundo obturador cierre esta salida.

4ª.- Nueva válvula múltiple, en todo de acuerdo con



-9-

174204

1 las anteriores reivindicaciones, caracterizada porque esta te  
cla tiene la posibilidad de desplazarse escalonadamente al ubi  
carse una pestaña en la cavidad apeldañada del selector coin-  
cidiendo estos peldaños con las dos posiciones descritas del  
5 tren de válvulas; este selector posee una rampa que coincide  
con una pestaña dispuesta en la tecla accionadora de la válvu-  
la de paso general, mediante la cual puede hacerse retornar  
al selector y como consecuencia a la tecla accionadora del tren  
de válvulas.

10

5ª.- "NUEVA VALVULA MULTIPLE".

Según queda sustancialmente descrita en la presente  
memoria que consta de nueve hojas mecanografiadas por una sola  
cara acompañada de sus correspondientes dibujos.

Madrid,

15 10 1971

El Agente Oficial.

MIGUEL FERNANDEZ - LOAYSA PINZON  
P. P.

20

25

30



Fig.1

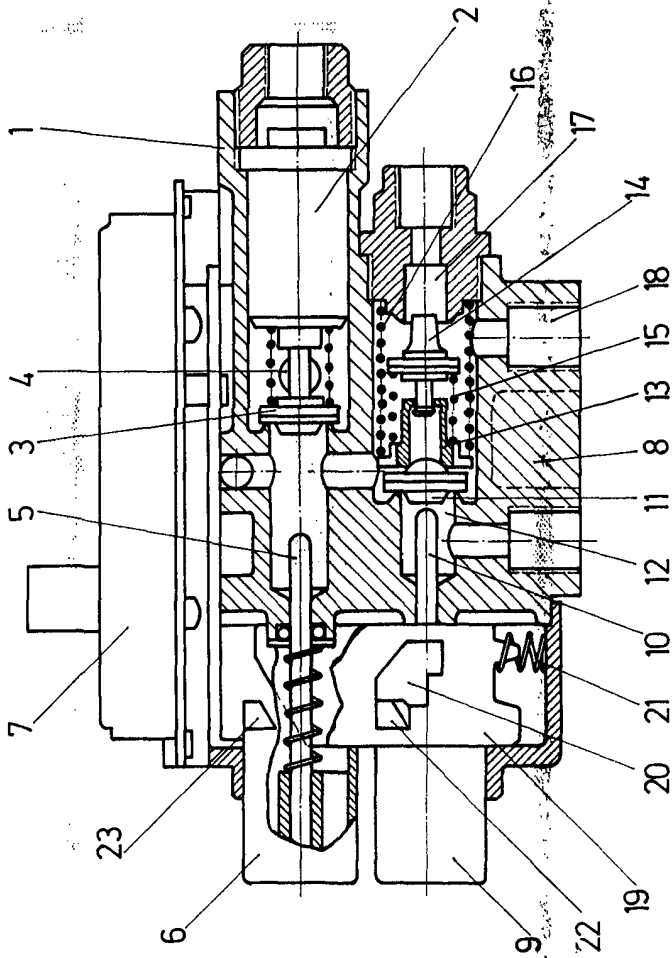

Fig.2

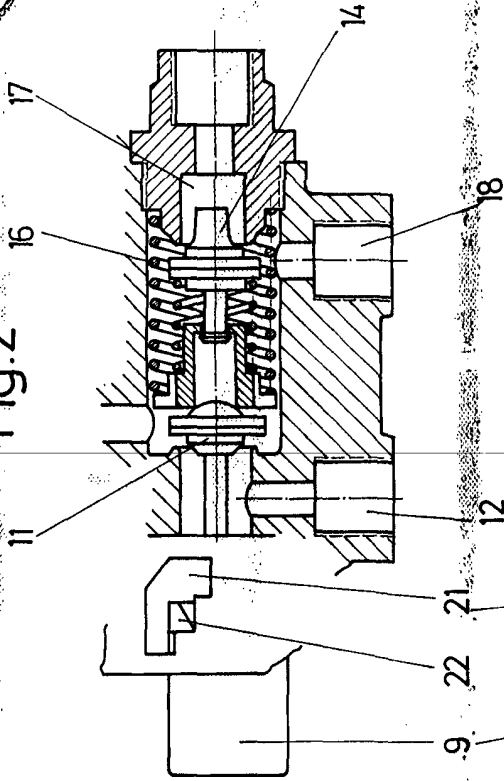

Fig.3

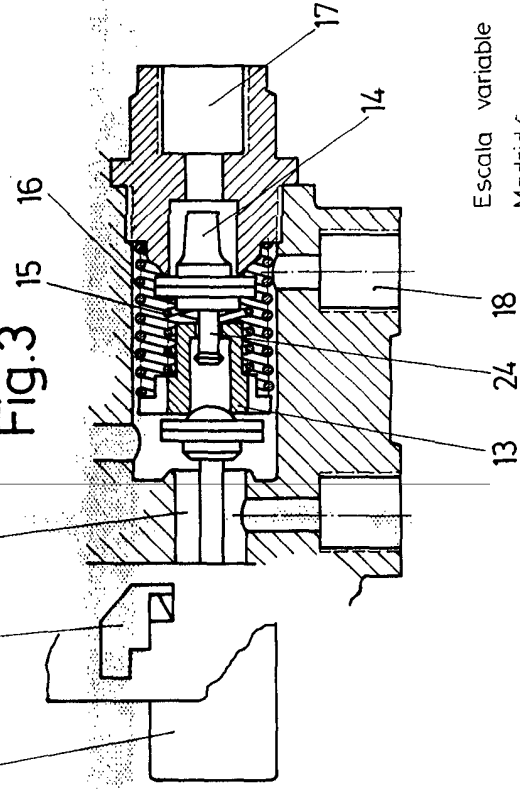
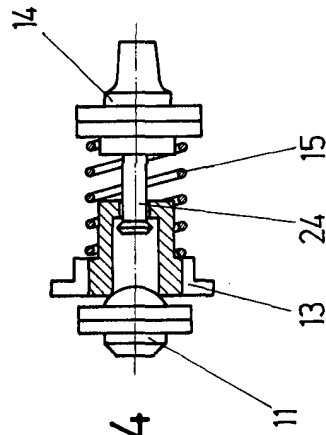

Fig.4



Escala variable

Madrid 4 DIC 1950

El Agente Oficial

MORIS FERNANDEZ - MADRID PUNTA  
P. P.

*[Handwritten signature]*