

6:10:73

174180



SECCION TECNICA
CLASIFICACION I. P. C.
CLASE <u>A47</u>
SUBCLASE <u>G</u>

174180

MODELO DE UTILIDAD

por 20 años

por "VASO APILABLE", a favor de PLÁSTICOS CELULÓSICOS, S.A., de nacionalidad española, domiciliada en BARCELONA - Murcia, nº 35.

=====

MEMORIA DESCRIPTIVA

El presente Modelo de utilidad se refiere a un vaso del tipo ligero, apto para ser fabricado de material sintético por procedimientos de moldeo y adecuado para su empleo en máquinas automáticas distribuidoras de bebidas refrescantes o calientes y otros productos alimenticios, siendo imprescindible en tales máquinas, tener la seguridad de que de una columna de vasos apilados por introducción de la parte de menor diámetro de cada uno de ellos en el interior del vaso inmediatamente inferior, no se producirá empotramiento de ambos, lo cual significaría dificultades en el momento de la entrega del vaso por el correspondiente mecanismo en orden a su llenado con el producto a distribuir.

Para evitar aquella acción indeseada, el vaso que se describirá posee en su interior y en la parte próxima al fondo, un reborde anular que servirá de apoyo para el reborde exterior del vaso situado encima de él, evitándose el empotramiento de



ambos elementos, con lo que se podrán separar con facilidad en el momento oportuno.

Para facilitar la explicación, se acompaña a la presente memoria una hoja de dibujos, en los que se ha representado, a título de ejemplo ilustrativo y no limitativo, un caso de realización de un vaso apilable, según los principios de las reivindicaciones:

En los dibujos:

La figura 1 es una sección meridiana de un vaso en el momento en que recibe el acoplamiento de un envase idéntico a él, indicándose con flechas la dirección del movimiento de introducción.

La figura 2 muestra, a mayor escala y en sección meridiana parcial, el acoplamiento por superposición de dos vasos idénticos del tipo descrito, apreciándose su forma de apilado.

Los elementos designados con números en los dibujos corresponden a las partes siguientes:

-1-, superficie lateral y troncocónica de un vaso de estructura laminar delgada, cuya base -2- es de plano perpendicular a su eje ideal, por lo menos en su parte periférica respecto al centro, que puede presentar una elevación -3-, de cualquier configuración; -4-, saliente anular derivado en la parte interna y contigua al fondo, definiendo una superficie cilíndrica, con un escalón superior -5- en el que se apoyará el borde -6-, de sección en forma de ángulo obtuso poco mayor que un ángulo recto, en la forma que se ve en la figura 2, donde se aprecia la realización de un apilado sin empotramiento entre las dos unidades representadas.

Dado el reducido coste de un vaso de las características descritas, motivado por la reducida cantidad de material necesario para su fabricación y la automatización de ésta, podrá

6:10:73

174180



- 3 -

prescindirse del vaso tras su utilización, no habiéndose previsto su recuperación.

Todo cuanto no afecte, altere, cambie o modifique la esencia del vaso descrito, será variable a los efectos del actual Modelo.

N O T A.

Se reivindica como objeto de este registro por Modelo de utilidad:

1.- Vaso apilable, del tipo destinado a su distribución por máquinas automáticas, caracterizado esencialmente por la provisión, en su superficie interna y adyacente a la base, de un entrante anular de configuración cilíndrica, determinante de una zona horizontal en forma de corona destinada al asiento del borde inferior de la base de un elemento idéntico, de periferia de plano perpendicular a su eje ideal.

Sean cuales fueren las circunstancias que concurren en la esencialidad del Modelo de utilidad, definido en la anterior reivindicación, cuyo objeto es:

2.- "VASO APILABLE".

Consta la presente memoria de tres hojas foliadas, mecanografiadas por una sola cara y de los dibujos unidos a la misma.

Barcelona, - 3 NOV. 1971

P.A. de PLÁSTICOS CELULÓSICOS, S.A.,

ALFONSO DURÁN

P. P.

Fdo.: Luis Durán Benajam

FIG.1

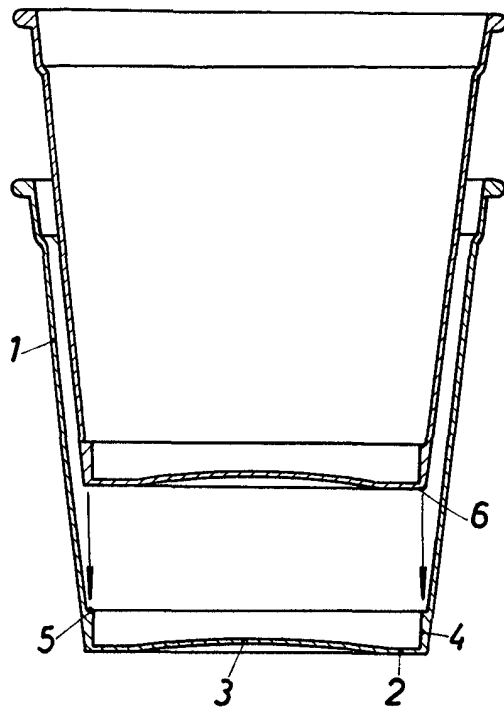
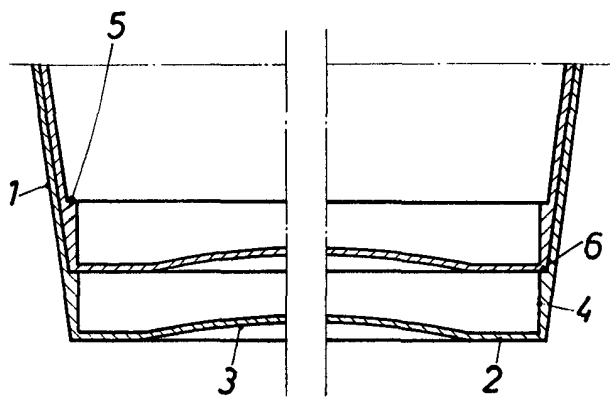

FIG.2



BARCELONA, 5 NOV. 1957
P.A.

ALFONSO DURÁN

P.P.

ESCALA VARIABLE

Fd. Luis Durán Banejam