

117744115612



174151
174151

CERTIFICADO DE ADICIÓN

a la patente número 169737

relativa a "Perfeccionamientos en la construcción de coches-silla para niños";

a favor de Don Juan AYMERICH Alseda, de nacionalidad española, residente en Barcelona, calle Diputación, número 465,

por:

"MEJORAS EN EL OBJETO DE LA PATENTE PRINCIPAL NUMERO 169737, CONCEDIDA POR "PERFECCIONAMIENTOS EN LA CONSTRUCCION DE COCHES-SILLA PARA NIÑOS"".

MEMORIA DESCRIPTIVA

1 En la patente principal se hace referencia a unos perfeccionamientos de construcción que tienden a la obtención



174151

de sillascoccha de poco volumen y peso y de fácil y completo plegado.

5 Por un primer Certificado de Adición, número 172319, a la dicha patente, se ha reivindicado, entre otros perfeccionamientos con relación a la antes aludida patente 169737, una modificación en el sistema de suspensión del asiento de la silla, y un modo de articulación de su respaldo. Nuevamente se han vuelto a modificar sin salirse de lo que constituye la esencialidad del objeto de la patente principal dichos extremos, de manera que en ciertos casos o aplicaciones puede representar ventajas.

15 Según las tales nuevas mejoras, se mantiene el sistema de suspensión expuesto en el Certificado de Adición número 172319, o sea asiento apoyado por delante en un travesaño que une los dos paralelogramos articulados laterales a los que se refiere la patente principal, y suspendido por su parte posterior de dos muelles que trabajan a extensión; pero en lugar de estar fijados dichos muelles a una varilla que une los brazos, lo están directamente a éstos, en la 20 inmediación de sus articulaciones con los montantes del manillar.

25 Por otra parte, el respaldo, que tal como se indica en la patente principal, se articula al asiento directamente o por intermedio de marcos, bastidores o piezas refuerzo, se provee de ganchos u otros dispositivos equivalentes, y la varilla de unión de brazos contra la que se apoyaba el respaldo, se sustituye por una varilla doblada en forma de cigüeñal, articulado a unas prolongaciones del marco del asiento acodadas o dobladas hacia



174151
174151

arriba, de manera que introducido el travesaño que constituye el fondo de la "U" del cigüeñal en los antes dichos ganchos, queda el respaldo en disposición para ir el niño sentado, y dejando en cambio libre el indicado travesaño o sea caído el cigüeñal, se apoya el respaldo contra los mástiles del mismo, quedando el mismo en disposición para llevar el niño tendido.

Para mejor comprender las mejoras objeto de este Certificado de Adición, es oportuno referirse a los dibujos adjuntos, que representan unos ejemplos de aplicación de los mismos, todo delimitado esquemáticamente; pero explícitamente se manifiesta, que a los efectos legales de este registro, podrá ser variable todo cuanto no altere, cambie o modifique la esencialidad de las dichas mejoras. Los referidos dibujos se limitan a las partes modificadas con relación a la patente principal, prescindiendo de dibujar las restantes, que subsisten fundamentalmente idénticas a las detalladas en dicha patente. La figura 1 es un alzado lateral, en corte por el plano de simetría, y la figura 2 un detalle del cigüeñal, a mayor escala. Se ha conservado en ellas la numeración de piezas de los dibujos de la patente principal y de su primer Certificado de Adición para los mismos o análogos elementos, se entiende al objeto de mejor seguir la referencia que se hace a estos expedientes.

Según consignado, de acuerdo con las mejoras que se reivindican, el asiento 21 se suspende de los muelles 36, en su parte posterior (mientras por delante apoya en el travesaño 5), cuyos muelles por un extremo 51 se fijan a los



174151

brazos 18^ª, en la inmediación de su articulación 17 con los montantes 11 del manillar, y por su otro extremo a las prolongaciones curvadas 53 de los largueros del marco del asiento, en 52^ª, a cuyas prolongaciones, en 54^ª, se articula el cigüeñal 55^ª, el travesaño 56 del cual se introduce en los ganchitos 57 del respaldo 23^ª, para mantener el dicho respaldo en posición de "sentado", según en línea continua muestra la figura 1^ª, y que supuesto libre "según las líneas de puntos de la propia figura 1^ª queda caído, pasando el respaldo 23 a apoyarse contra los muñones 61-61' del cigüeñal.

Descritas las mejoras objeto de este Certificado de Adición, resta ya solo consignar una vez más, que en la realización práctica de las mismas podrá variar todo cuanto revista caracter accesorio o circunstancial relativamente a lo que constituye la esencialidad de las mismas:

N O T A

SE REINVINDICA :

1 - Una mejora en el objeto de la patente principal número 169737, relativa a "Perfeccionamientos en la construcción de coches-silla para niños", según la cual, el asiento del coche-silla se monta apoyado o fijado por su parte delantera sobre un travesaño articulado o fijado a los dos sistemas articulados laterales, según se consigna en la reivindicación 5 de dicha patente prin-



174151

5 cipal, pero en lugar de hacerlo descansar por su parte posterior sobre otro travesaño, se suspende el mismo de dos muelles fijados por su otro extremo directamente en los propios brazos de la silla, en la inmediación de su articulación con los montantes del manillar.

2 Una mejora en el objeto de la propia patente principal, según la cual la varilla, que se cita en la misma, contra la que se apoya el respaldo articulado, tiene forma de cigüeñal y se articula en unas prolongaciones curvadas hacia arriba del marco del asiento, de manera que introduciendo el travesaño del fondo de la "U" del referido cigüeñal en unos correspondientes ganchitos o dispositivos equivalentes del respaldo, retiene a éste en posición de llevar el niño "sentado", y dejando suelto o libre el dicho travesaño, pasa a apoyarse el respaldo contra los muñones del cigüeñal, quedando el mismo en posición adecuada para llevar el niño "tendido".

3 Mejoras en el objeto de la patente principal número 169737, concedida por "Perfeccionamientos en la construcción de coches-silla para niños".

Consta la presente Memoria Descriptiva de seis hojas mecanografiadas, escritas por una so-



174151

la cara, numeradas del 1 al 6 y con sus li-
neas numeradas, a su vez, de cinco en cinco,
y de una hoja con dibujos, anexa.

Madrid, 3 de julio de 1946

P. A.

5

FIG. 1

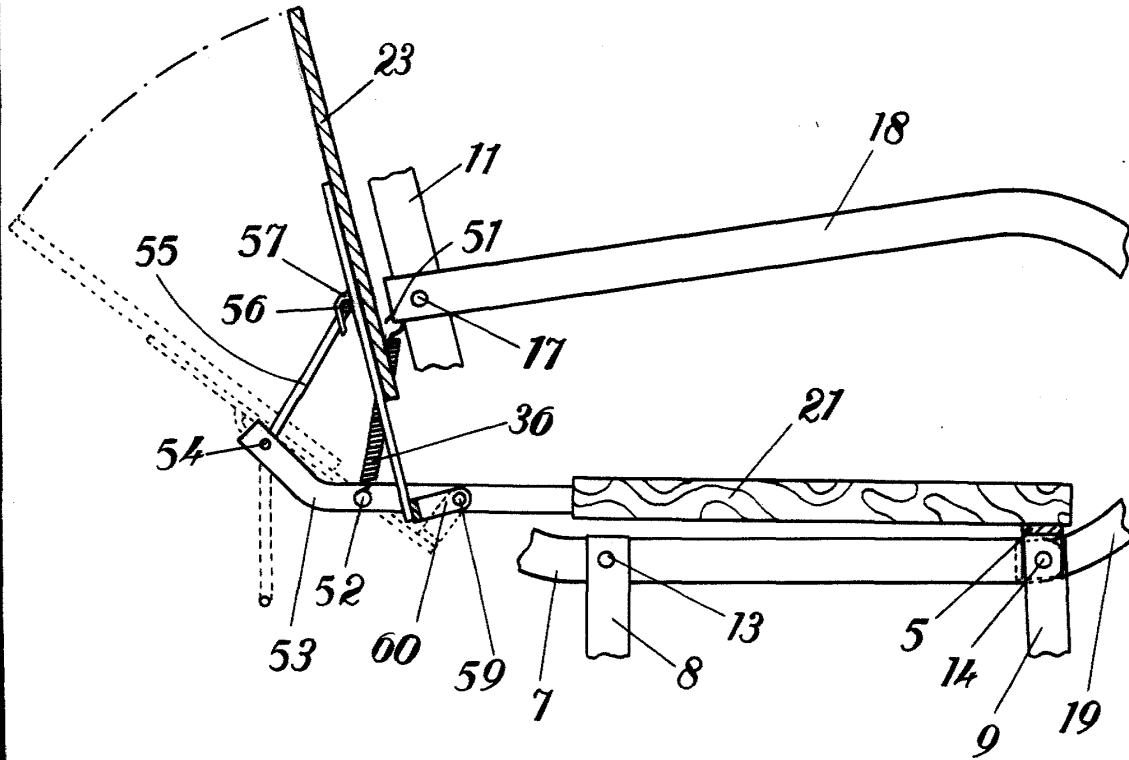
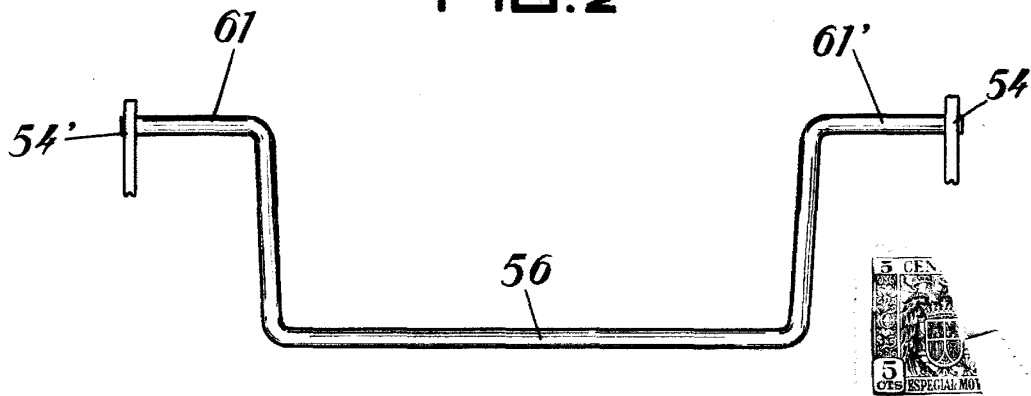

FIG. 2



Madrid, de julio de 1946
P.A.

Escala variable.