

174031



superiores de los diferentes pares, el cual presenta ventajas de importancia con relación a los mecanismos empleados usualmente.

5 Este mecanismo de presión carga con un solo peso los cuatro cilindros que presentan usualmente los juegos estiradores y además de permitir regular a voluntad las separaciones o ecartamientos de los cilindros, permite descargarlos todos a la vez y con rapidez.

10 El mecanismo de presión comprende dos silletas de presión independientes cada una de las cuales carga dos pares de cilindros consecutivos. De estas dos silletas de presión parten dos tirantes que se reúnen en la parte inferior del mecanismo por medio de una pieza de acoplamiento de la cual pende el peso que carga los cilindros y el tirante correspondiente a la parte anterior de la máquina lleva un gancho para poderlo
15 levantar con el dedo y descargar los dos cilindros. Al levantar este gancho y descargar los dos cilindros anteriores quedan también descargados los dos cilindros posteriores porque el peso deja de ejercer su acción. Se logra pues con este mecanismo, de una manera muy sencilla descargar todos los cilindros
20 estiradores de una máquina, sin tener que actuar sobre la silleta de los pares posteriores, que es mas difícilmente accesible.

25 En los planos adjuntos se representa como ejemplo un mecanismo estirador de una mechera, al cual se le ha aplicado el mecanismo de presión objeto de esta patente:

La figura 1 es un alzado del mecanismo en sección por un plano transversal a los ejes de los cilindros.

30 La figura 2 es una vista por encima, en la cual para simplificar el dibujo no se han representado los caballetes, y

Las figuras 3 y 4 son detalles a mayor escala, respectivamente en alzado y en vista por encima, de la articulación entre la silleta de presión y el tirante.

174031



- 3 -

El mecanismo estirador representado como ejemplo, comprende cuatro pares de cilindros consecutivos -1-2-3-4-, montados todos ellos en forma ya conocida, sobre el cacallete -5-. En la parte posterior hay del modo usual una barra -6- que lleva fijados los soportes -7- para las varillas -8- sobre las cuales van montados los soportes de gua -9- para los muones de los cilindros superiores de los diferentes pares.

En el ejemplo representado se supone que estos cilindros superiores van provistos de casquillos -10- con recubrimientos de caucho -11- dispuestos para estirar simultaneamente dos mechas paralelas y que el gua-mechas posterior esta constituido por una barra -12- que no tiene movimiento de vaiven, prevista para cada una de las mechas de un embudo -13-. Entre los diferentes pares de cilindros -1-2-3- se disponen reductores de mecha -14- constituidos por placas ligeras de galalita, celuloide u otro material a proposito, con ranuras para limitar el ancho de la mecha.

El mecanismo de presion objeto de esta patente comprende una silleta de presion anterior -15- que carga los dos cilindros superiores de los pares -1-2- y una silleta de presion posterior -16- que carga los cilindros superiores de los dos pares posteriores -3-4-. Cada una de estas dos silletas de presion tiene una escotadura -17- que forma cojinete para fijar su posicion con relacion a uno de los dos pares de cilindros y una parte plana -18- para cargar sobre el otro par de cilindros, de manera que se pueda variar a voluntad la separacion entre los dos pares de cilindros, quedando siempre la posicion de la silleta convenientemente fijada por la escotadura -17- y cargando siempre sin dificultad los dos pares de cilindros.

La silleta anterior -15- lleva articulado en -20- el tirante de presion -21- y la silleta posterior lleva articulado de un modo similar en el punto -22- un tirante de presion -23- curvado de un modo casi simetrico al -21- para pasar por



detrás de los cilindros posteriores -4-.

5 Cuando se varían las separaciones o "ecartamientos" entre los diferentes pares de cilindros, resulta también conveniente regular el punto de aplicación del esfuerzo que carga los cilindros, es decir el punto de articulación de los tirantes -21-23- sobre sus silletas respectivas -15-16-. Para facilitar esta regulación, en el mecanismo objeto de esta patente, se dispone esta articulación en una pieza corredera sobre la silleta y cuya posición puede fijarse por medio de un tornillo de presión. La silleta de presión por ejemplo la -15- (figuras 3 y 4) lleva fijada por medio de un tornillo de presión -35- una abrazadera -36- que es la que forma la articulación -20- con el tirante -21- y esta abrazadera -36- presenta un ojal -37- por el que pasa el tornillo de fijación -35- de manera que aflojando este tornillo puede correrse la abrazadera sobre la silleta de presión y variar así a voluntad la posición del punto de articulación de esta silleta con el tirante.

10 En la parte inferior, los dos tirantes de presión -21-23- se unen por medio de una pieza de acoplamiento -24- articulada en el punto -25- al extremo del tirante -21- y que prende en un gancho -26- formado en el extremo del tirante posterior -23-. De la parte central de esta pieza de acoplamiento -24- pende un gancho -27- del que cuelga el peso -28-.

15 El tirante anterior -21- tiene un gancho -30- dispuesto del modo usual para poderlo coger con el dedo y levantar la silleta de presión descargando así los cilindros.

20 De la disposición descrita resulta que un solo peso -28- carga convenientemente todos los cuatro pares de cilindros del mecanismo estirador y cuando por medio del gancho -30- se levanta el tirante de presión -21- y se descargan los dos cilindros anteriores, quedan también descargados automáticamente los dos cilindros posteriores porque el órgano de acoplamiento -24- descansa sobre la mesa -31- y anula así la acción del peso.

174031-8 JUN

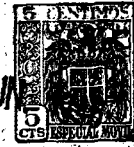

- 5 -

Se logra por lo tanto con este mecanismo descargar fácilmente y a la vez todos los cilindros de la máquina, sin necesidad de tener que maniobrar por la parte correspondiente a los cilindros posteriores. Cuando se aplica este mecanismo a una máquina que comprende solamente tres pares de cilindros, no se emplea la silleta anterior -15- sino que el tirante -21- se hace terminar por la parte superior en un gancho que carga sobre el cilindro anterior del modo usual.

N O T A

Se reivindica como objeto de esta patente:

10 1) Mecanismo de presión para máquinas de hilatura especialmente mecheras, que comprende dos silletas de presión independientes para cargar los cilindros superiores de los diferentes pares del mecanismo estirador, caracterizado porque cada una de estas silletas de presión está articulada a un tirante de presión, y los dos tirantes de presión están acoplados uno a otro por medio de una pieza de acoplamiento unida a los extremos inferiores de ambos tirantes, de cuya pieza de acoplamiento parte el gancho que sostiene el peso; de manera que con un solo peso se cargan simultáneamente las dos silletas de presión.

25 2) Mecanismo de presión según la reivindicación anterior, caracterizado porque la pieza inferior de acoplamiento de los dos tirantes de presión está articulada al extremo inferior de uno de los tirantes y prende en un gancho formado en el extremo inferior del otro tirante, de manera que pueda deshacerse fácilmente el acoplamiento cuando sea necesario.

30 3) Mecanismo de presión según las reivindicaciones anteriores, caracterizado porque la pieza de acoplamiento entre los extremos inferiores de los dos tirantes de presión, queda suficientemente próxima a la mesa que sostiene el mecanismo estirador, para que al descargar los cilindros anteriores, ésta pieza de acoplamiento se apoye sobre la mesa de la máquina y anule la acción del peso sobre el tirante de los cilindros posteriores, quedando así descargados todos los cilindros de la

174031-8 JUN



máquina.

4) Mecanismo de presión según las reivindicaciones anteriores, caracterizado porque la articulación de cada uno de los tirantes de presión con la silleta de presión correspondiente, está dispuesta en una pieza corredera sobre la silleta de presión, cuya posición se fija por un tornillo, de manera que se pueda regular a voluntad la posición del punto de articulación entre el tirante y la silleta.

5

5) Mecanismo de presión para máquinas de hilatura, especialmente mecheras.

10

Esta memoria consta de seis páginas, escritas por una sola cara.

BARCELONA, 8 JUN. 1948

P. A.



8 JUN

Fig. 1

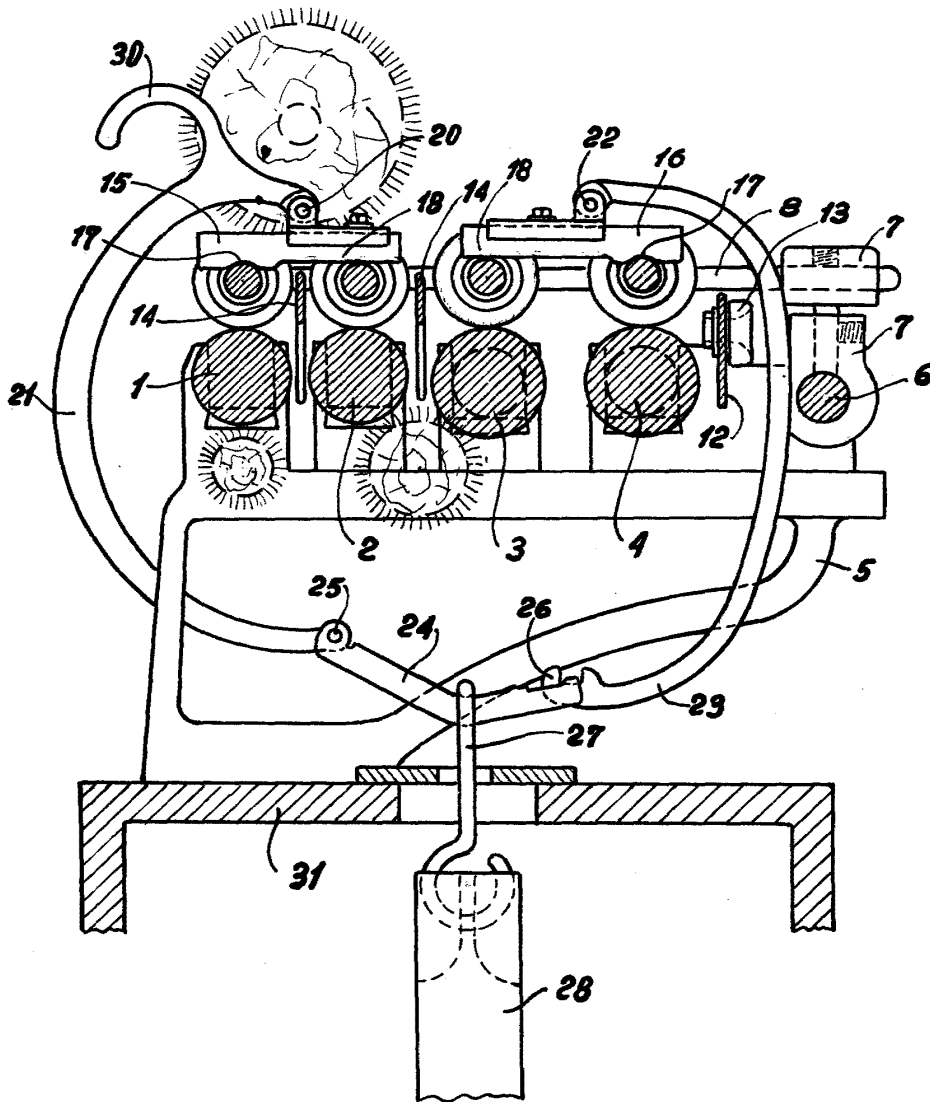
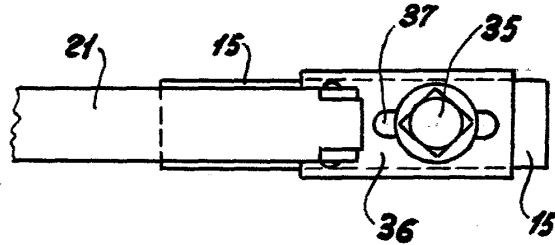

Fig. 4



N. H.



Fig. 2

174031

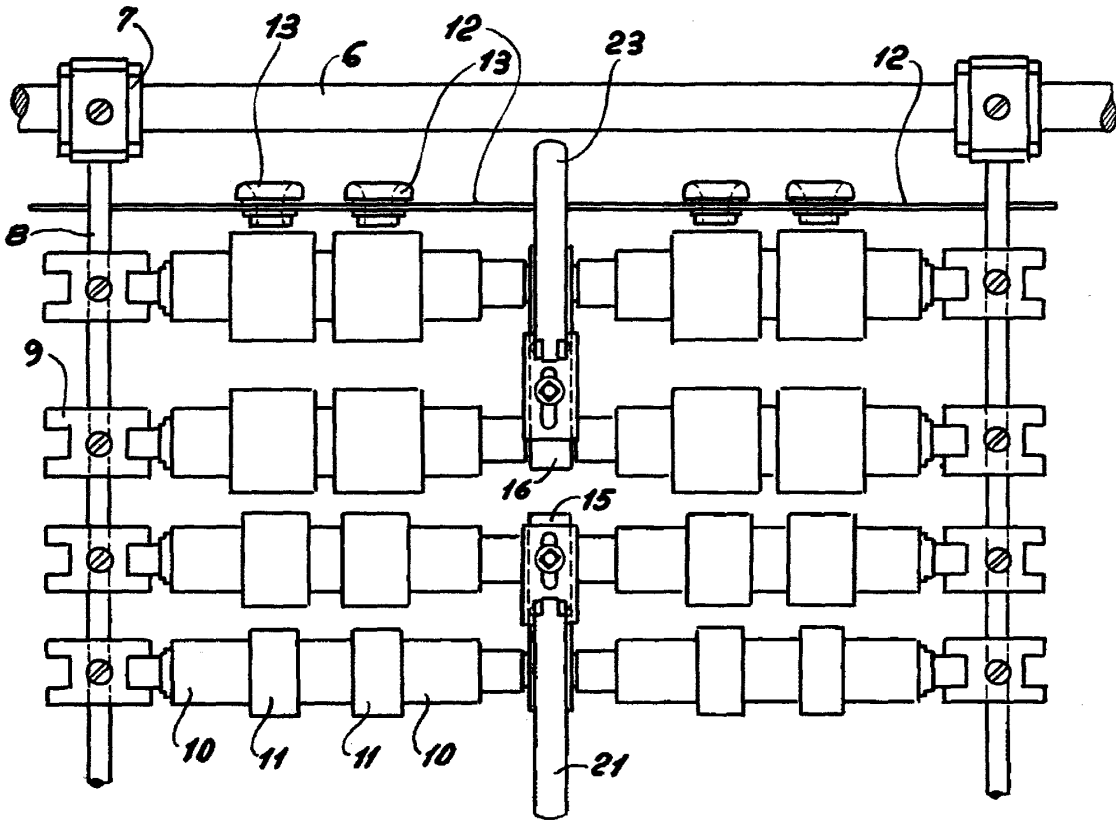
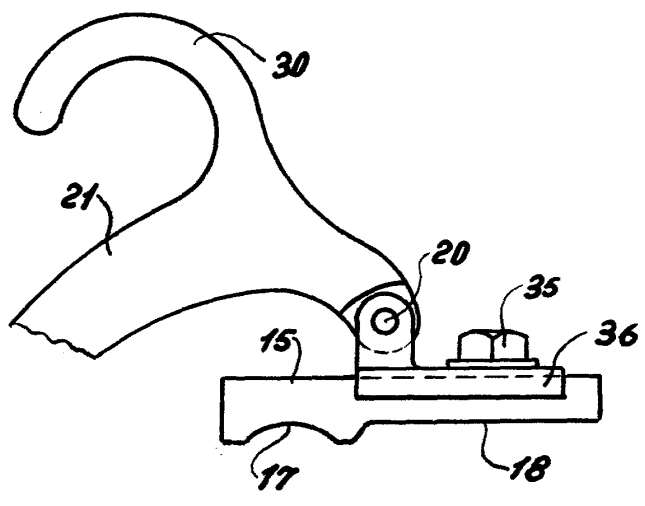

Fig. 3



T. 01
[Handwritten signature]