

24+11+72 (Microfilm)

173936



4

SECCION TECNICA
CLASIFICACION I. P. C.
CLASE A 24
SUBCLASE F

MEMORIA DESCRIPTIVA

DE UN MODELO DE UTILIDAD POR VEINTE AÑOS EN ESPAÑA
A FAVOR DE DON EDUARDO IBAÑEZ IRIBARREN, DE NACIO-
NALIDAD ESPAÑOLA, RESIDENTE EN BARCELONA, ~~Patentes~~
~~no 20 COIMBRA, 16~~

S o b r e

UN DISPOSITIVO DE PULSACION PARA ENCENDEDOR PLANO DE
BOLSILLO.

173936



5.- El presente modelo de utilidad hace referencia a un dispositivo de pulsación para encendedor plano de bolsillo, en el que concurren una serie de mejoras apreciables tanto en su configuración externa como en el desenvolvimiento de su mecanismo y misión que desempeña, con el fin de aportar al mismo un resultado industrial nuevo.

10.- Las enunciadas mejoras tienden particularmente a disminuir la posibilidad de desgaste de las articulaciones de la pulsación, mediante la solución de convertir en estática e inamovible a una de las partes de la cabeza mecánica de esta clase de encendedores a gas, dejando tan solo la movilidad del deslizamiento a la parte constitutiva del verdadero pulsador, que es la pieza que recibe la compresión digital del usuario.

15.- La característica de esta movilidad parcial, es la determinante de que dicho pulsador, libre y articulado por los dos extremos, moviéndose simultáneamente a las dos acciones fundamentales, como son el giro de la rueda productora de la chispa, y la elevación y apertura de la boquilla expulsora del gas inflamable, alcanzando un grado de sincronización invariable en su funcionamiento, que es donde radica su mayor ventaja.

20.- Como quiera que las mejoras del modelo se extienden a múltiples aspectos del mismo, y con el objeto de dar a conocer amplia y detalladamente su estructura, se procede seguidamente a describir un ejemplo de realización con la ayuda de su representación en las hojas de dibujos que se adjuntan.

25.- En ellos, la fg. 1 representa en perspectiva, el desglose de los principales elementos, donde puede

30.-



apreciarse que, el cuerpo depósito -5- presenta su cara superior formando una base -6- cuyo borde periférico -6a- crea el límite de penetración y contacto, por un lado, el inferior, de la petaca o envolvente externo -7-, y por el

5.- lado superior, de la pieza estática -8- que forma la parte inamovible de la caperuza superior cobertora del mecanismo.

Dicha pieza -8- se compone de un bastidor rectangular con sus largueros mayores, -9- puestos de canto verticalmente, en uno de cuyos extremos se hacen solidarios

10.- de una torreta -10- en forma de pirámide truncada la cual lleva en su cara superior, una perforación -11- centrada por donde se dá salida a la llama de encendido, La fijación de esta pieza sobre la base -6- del depósito, se efectua por engarce de dos pestañas -12- y -13- solidarias

15.- del borde lde la base; la primera de las cuales es fija, por donde se inicia el engarce, y la segunda es retractil por flexión por lo que cierra automáticamente, encajando ambas en las correspondiente colisas -12a- y -13a- de los

20.- bordes correlativos en la pieza -8- . El hueco interior restante entre los largueros -9- es el que ocupa el pulsador movil, que es la pieza -14- constituida por una tapa longitudinal, de superficie superior moleteada, y con dos bridas -15- en su lado orientado al interior, portadoras de los orificios terminales mediante los que articula

25.- a la pieza capuchon -16-, en tanto que con su otro extremo que tiene su cara posterior inclinada y con su canto inferior agudizado, presenta en los laterales, los orificios -17- por donde es calado y se articula por los extremos

30.- el eje pasador -18- correspondiente a la cabeza cilindrica



-19a- de la palanca -19-.

La base superior -6- del depósito es el plano nuclear donde se sitúan y distribuyen los elementos de la pulsación. Para su perfecto encuadre, la placa -6- presenta solidariamente dos paredes elevadas perpendicularmente que se inician en dos pestañas triangulares -20-, que establecen el soporte del dispositivo de ignición, formado por la rueda dentada -21-, sus correspondientes perno-eje 22 y casquillo de fricción -23-, mas la arandela soporte -24- comprendiendo también a la propia pieza capuchon -16- a la que impulsa en su basculación la indicada arandela -24- en función de trinquete, estando todo en dependencia del pasador comun -22-, mientras que la pieza capuchon presenta además, a cada lado, los orificios excéntricos al eje citado, en los cuales se articulan las huidas -15- del pulsador-14- por medio de los consiguientes topes roscables -25- que actúan como pequeños semiejes, mantenedores de dicha articulación.

Las descritas pestañas sustentadoras -20- se prolongan en unos tabiques trapeziales -26- que encasillan y protegen en su interior a una importante pieza auxiliar, como es la polea horquillada en tridente -27- que sirve para retener y dar guía al juego basculante que realiza la palanca 19. La zona media y plana de esta pieza -27- presenta el orificio oportuno por el que recibe al perno -28- complementado con su asentamiento -6b- en calidad de tuerca receptora (figs. 1 y 2) que por ser solidaria y formativa de la placa base -6- permite ejercer la consolidación del montaje. Con las patillas largas de su tridente, centra el emplazamiento de la citada palanca y con la patilla cen-



tral -27a- calada en el centro de la base de la palanca, la mantiene en el nivel justo para el desempeño de su movilidad.

5.- Esta palanca a que nos venimos refiriendo, es en realidad una pieza de nylon rectangular, cuyo borde superior es un casquillo transversal por cuya cavidad cilíndrica -18a- cala libremente el pasador -18- que articula sus puntas en los oportunos orificios -17- del pulsador como ya se ha descrito.

10.- Opuestamente, en los dos vértices inferiores, presenta a cada lado un breve vástago -29- ambos en función de semi-eje, que son los que realizan el punto de apoyo, para su oscilación estando encajados en la hendidura arqueada y cóncava -30- que presenta en los dos márgenes la placa base -6-. Así queda emplazada la palanca en posición elevada, en la que se mantiene por la atracción regresiva que ejerce sobre ella el resorte helicoidal -31- cuyos extremos enlazan respectivamente al orificio -32- de un relieve frontal que ostenta la palanca -19- en el centro de su cara frontal, y en una brida apéndice -33- inclinada hacia arriba que forma parte del troquelado de la pieza -27- ya descrita.

25.- Otro elemento fundamental, lo constituye otra pieza auxiliar como es la placa perforada -34- portadora de dos brazos iguales y paralelos -35- que avanzan ligeramente inclinados elevando sus extremos horizontales para mantenerlos perpendicularmente bajo la acción oscilante de la misma pieza pulsador. Por el orificio -34a- de la placa inicial, deja paso a la horquilla -36- (fig. 2) proyectora del gas actuando en el interior de la cavidad in-

30.-

173936



-6-

termedia -37- (Fig. 1) donde se aloja el dispositivo proyector del gas.

5.- La Fig. 2 en su dibujo de sección media longitudinal de la totalidad del encendedor, confirma la orden de montaje de todos los elementos analizados, mostrando complementariamente, la situación paralela del cuarpo -38- del proyector del gas, el conducto -39- de la columna porta piedra y el cuerpo de la valvula de recarga -40-, la posición y nivel de la horquilla tridente -27- y de la pieza elevadora -34-.

10.- Para la mejor comprensión de la relación activa entre dichas últimas piezas, se dibuja en la Fig. 3 un esquema de su funcionamiento.

15.- Al presionar el pulsador -14- éste arrastra a la pieza capuchón -16- a su posición baja, basculando ambos hasta la posición dibujada en línea de trazos, provocando la fricción con la piedra -41- que origina la chispa de encendido, al mismo tiempo que al descender el pulsador presiona sobre los terminales -35a- de la horquilla elevadora -34- que cumple así su misión de apertura de la salida del gas. Al cesar la compresión los dos elementos de mando efectúan la regresión a su punto de partida, bajo la retracción del resorte -31-.

20.- El agente impulsor de la rueda de fricción -21-+ Fig. 1, consiste en la acción de trinquete de la pestaña saliente -24a- que presenta calada la arandela -24- en la ranuración angular de la pieza capuchon -16-.

25.- Finalmente, la Fig. 4, dibuja en alzado la silueta del encendedor resultante, esquematizando en ella la localización de los medios de enlace automático -12- y -13-.

30.-



en la línea de contacto y unión entre el cuerpo del depósito -5- y la pieza inferior y estática del nuevo dispositivo pulsador.

- 5.- Todo lo expuesto en el ejemplo será llevado a la práctica con fidelidad a lo consignado sin mas variantes que las relativas a los detalles de dimensión, calidades y acabado que no por ello alteran ni modifican la esencialidad prevista.

N O T A

- 10.- En resumen, la presente solicitud recaerá sobre las siguientes reivindicaciones.
- 15.- 1ª.- Un dispositivo de pulsación para encendedor plano de bolsillo, que se caracteriza por comprender un depósito de forma prismática-rectangular cuya cara superior queda constituida en la base fija sobre la que se vincula la caperuza superior, de su misma longitud, estando compuesta de una torreta elevada en forma troncopiramidal; inamovible y fija, seguida de los largueros de un bastidor rectangular en cuyo espacio interno se instala el pulsador
- 20.- móvil, que se halla articulado por uno de sus extremos en un capuchon que recubre la rueda de ignición, mientras que por el otro extremo sigue articulado al eje-pasador de la cabeza cilíndrica de una palanca basculante y pendular invertida, cuya base se apoya en el asentamiento libre, existente en la indicada base fija y superior del indicado cuerpo depósito, cerrando el conjunto, la petaca envolvente inferior, que ajusta su embocadura superior acoplándose a los bordes de la repetida base fija.
- 25.- 2ª.- Un dispositivo de pulsación para encendedor plano de bolsillo según la reivindicación primera, caracterizado porque el depósito del gas presenta como tabique
- 30.-



superior una placa de bordes prominentes que señala la línea de demarcación entre su propio cuerpo, más el recubrimiento de la petaca exterior, con respecto a la parte alta o capuchón del encendedor, comprendiendo en la superficie de su cara superior con calidad de peana, los medios que permiten la sustentación de los elementos móviles formados por la prominencia en paralelo de dos pestañas destinadas a la sustentación y soporte de la rueda de ignición, de una parte, y de la otra la depresión cóncava de dos zonas, también paralelas y marginales, en las que se brinda asiento a la base de la palanca pendular del sistema, estando seguidas tales pestañas de una prolongación en forma de otras dos paredes paralelas entre sí que dan alojamiento y guía a un elemento auxiliar que, solidarizándose por atornillamiento en el emplazamiento adecuado de ésta placa de base, establece la guía y retención de la aludida palanca pendular.

3ª.- Un dispositivo de pulsación para encendedor plano de bolsillo, según las reivindicaciones anteriores caracterizado porque la parte superior de la placa base, está formada por la torreta estática y el cuerpo alargado del pulsador móvil, una de cuyas dos articulaciones la efectúa con la palanca basculante interna, que consiste en una placa rectangular en cuyo borde superior comprende un casquillo cilíndrico por el que cala el eje-pasador articulador, mientras que en el borde inferior y en ambos vértices extremos ostenta unos relieves de los que son solidarios dos vástagos, uno a cada lado, que sobresalen en la misma dirección paralela que el pasador superior, actuando como puéntos de apoyo y giro libre sobre las



referidas oquedades de la placa base, complementándose esta pieza palanca, con otra nervadura en relieve perforada para el enlace del resorte de regresión, con respecto la pieza auxiliar correspondiente.

- 5.- 4^a.- Un dispositivo de pulsación para encendedor plano de bolsillo según la reivindicación segunda, caracterizado porque la unión articular del pulsador móvil con la parte interna de la caperuza superior, se verifica por medio de un elemento intermedio, formado por un capuchón
- 10.- decobertura, que siendo basculante por su calado común con las pestañas sustentadoras de la rueda de fricción, lleva en sus dos paredes laterales inserción articular de los extremos de dos bridas solidarias del pulsador móvil mediante dos pernos menores que unifican su misión de guía y articulación, actuando dicho capuchon intermedio como
- 15.- útil de traslación en arco que determina el avance unilateral de la pieza pulsador.
- 20.- 5^a.- Un dispositivo de pulsación para encendedor plano de bolsillo según las reivindicaciones segunda y cuarta, caracterizado porque el capuchon intermedio lleva en su vértice superior curvado, una abertura amplia por la que dá engarce a la leva del perímetro externo de la arandela mixta, que en función de trinquete, imprime a la rueda de ignición su giro rotativo.
- 25.- 6^a.- Un dispositivo de pulsación para encendedor plano de bolsillo según la reivindicación tercera caracterizado porque la palanca se sirve de un elemento auxiliar, consiste en una placa plana que teniendo en su núcleo central un orificio de paso para el perno fijador, dispone
- 30.- de su cuerpo de tuerca roscable en el propio tabique del



473933 5 NOV

-10-

depósito, completándose con la prolongación en horizontal de tres brazos salientes, con los que cala y conduce a la citada palanca, en tanto que opuestamente presenta un apéndice ligeramente elevado, destinado a enlazar el extremo del resorte helicoidal que asegura la regresión a su punto de partida con posterioridad a la basculación.

5.-
7ª.- Un dispositivo de pulsación para encendedores plano de bolsillo, según las reivindicaciones anteriores caracterizado por comprender un elemento auxiliar consistente en una placa que se prolonga en dos brazos en forma horquillada, la cual es calada en su orificio central por la válvula de salida del gas, hallándose emplazada libremente de forma que dichos brazos oscilan bajo la perpendicular de los bordes de la pieza pulsador.

10.-
8ª.- UN DISPOSITIVO DE PULSACION PARA ENCENDEDOR PLANO DE BOLSILLO.

15.-
Según se describe en la presente memoria que consta de diez hojas escritas a máquina por una sola cara y dibujos.

20.-

Madrid a - 5 NOV. 1971

17 39 30

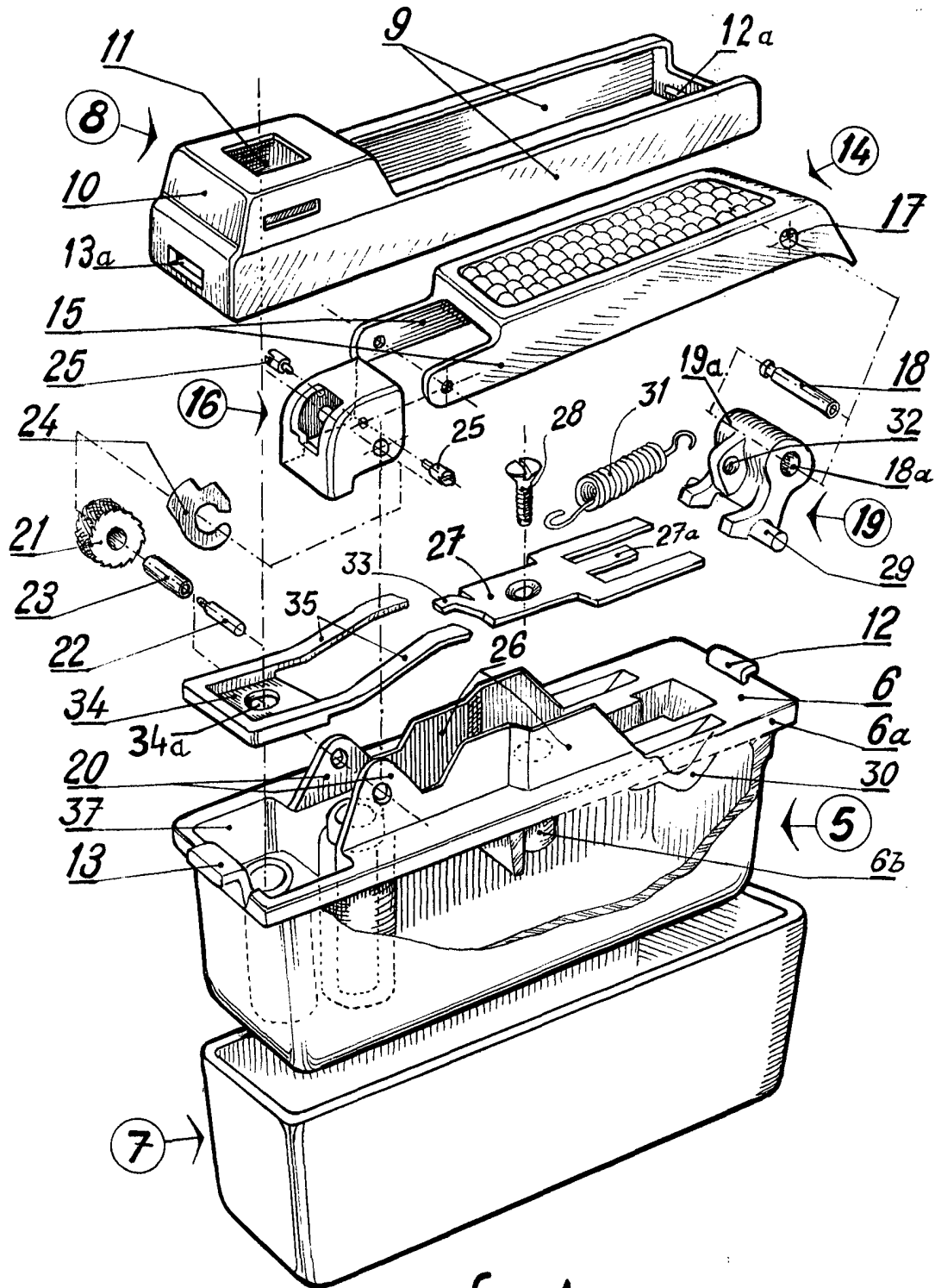
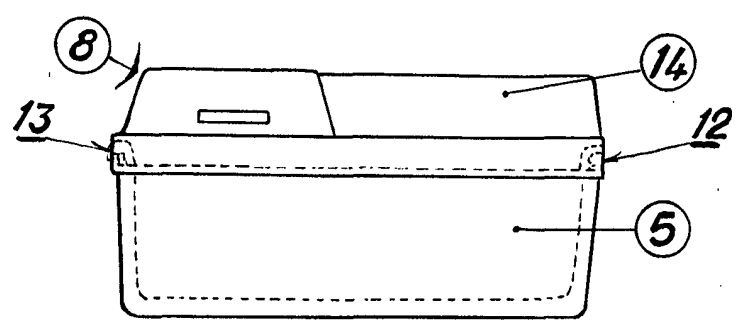
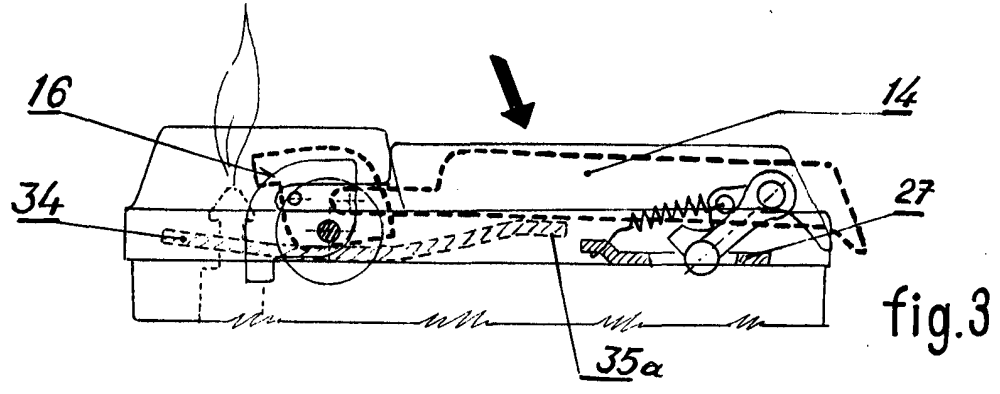
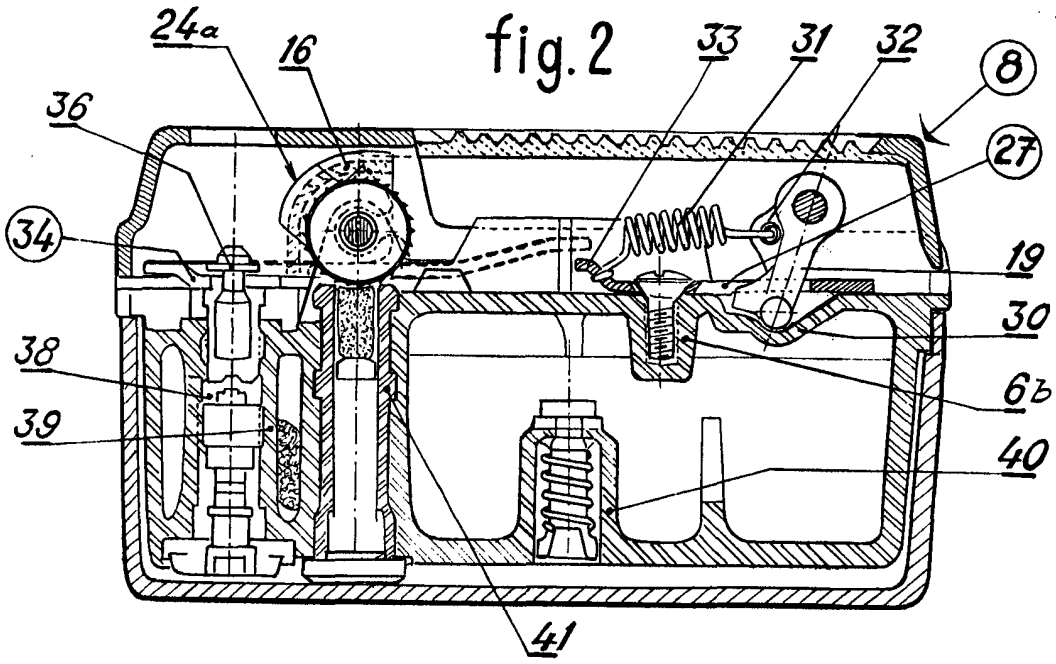

fig.1

Escala variable

173940



Escala variable