

20473

Nº 173.919  
\*\*\*\*\*

173919



1957

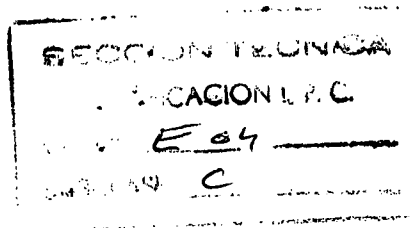

**M E M O R I A   D E S C R I P T I V A**

**PARA UNA PATENTE DE REGISTRO DE MODELO DE UTILIDAD POR VEINTE AÑOS EN ESPAÑA A FAVOR DE DOÑA MATILDE LOPEZ HUERTAS, DE NACIONALIDAD ESPAÑOLA, DOMICILIADA EN MADRID, Poligono C Nº 155 bº A, Morataleza**

**s o b r e :**

**" PIEZA PREFABRICADA APLICABLE EN LA CONSTRUCCION "**

**& & & & & &**

La presente patente de registro de modelo de utilidad recae sobre pieza prefabricada aplicable en la construcción.

Las características, variantes y ventajas del presente modelo de utilidad se desprenderán de la descripción que se hace a continuación, y que se refiere a una forma de realización que se facilita a manera de ejemplo no limitativa.

Em esta descripción se hace mención a los dibujos adjuntos, en los que :

la fig. 1ª representa una vista general dela pieza prefabricada aplicable en la cojstrucción, construida de acuerdo con los principios que informa este registro, y

la fig. 2ª es un corte en sección de la figura anterior, mostrando la disposición interior de la pieza que se protege.

De acuerdo con dichos dibujos la pieza (1) de forma prismática, dispone de

20:00:00

173919

- 2 -



1967

de tabique o tabiques (2), intermedios, con fondo cerrado o abierto y unos resaltes (3), que permiten acoplar unas piezas con otras, dando mayor rigidez a la unión.

Las aristas(4), interiores, van achaflanadas con el fin de obtener una mayor resistencia a la pieza (1).

Cuanto queda expuesto constituye un fiel reflejo de la presente patente de registro de modelo de utilidad, debiendo considerarse en sentido amplio, nunca en forma limitativa, siendo indiferentes las condiciones en que el modelo de utilidad se realice, en cuanto se refiere a tamaños, formas, proporciones y materiales empleados, siempre y cuando no se alteren ni modifiquen las características fundamentales que le tipifican.

**N O T A**

En resumen : la presente patente de registro de modelo de utilidad recae sobre las siguientes reivindicaciones :

1ª. - Pieza prefabricada aplicable en la construcción que se caracteriza por estar constituida por una pieza prismática, con tabique intermedio, estableciéndose su fondo, y con resaltes que permiten acoplar unas piezas con otras, logrando así mayor rigidez a su unión, cuyas aristas interiores van achaflanadas para dar mayor resistencia a la pieza.

2ª. - PIEZA PREFABRICADA APLICABLE EN LA CONSTRUCCION.

Según se describe en esta memoria que consta de dos hojas escritas a máquina por una sola cara y dibujos.

Madrid 29 de Julio de 1967

CARLOS FERNANDEZ CANDELA  
P. P.

GREGORIO DE LOME



FIG. 1.

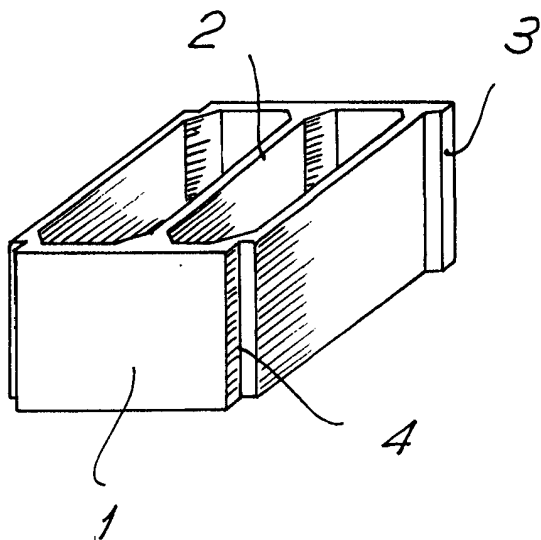
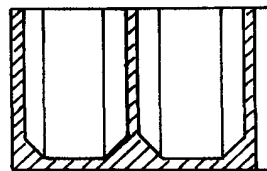

FIG. 2.



Madrid. 29 JUL 1967

CARLOS TERRANUNTA

ESCALA VARIABLE.