

12:11:72

173844

73 NO



SECCION	
CLASIFICACION	
CLASE	A63
GRUPO CLAS.	H

MEMORIA DESCRIPTIVA

que se acompaña

a la solicitud de

registro de un MODELO DE UTILIDAD, por

veinte años en España, a favor de CO-

MANO, S.A.R.L., de nacionalidad fran-

cesa, residente en 94 LA VARENNE

SAINT-HILAIRE -Seine- (FRANCIA), 33,

Avenue Michelet,

por:

"MAQUINA DE TREN ARMABLE DE JUGUETERIA"

- - - - -

12:11:72

173844

- 2 -



El presente registro de Modelo de Utilidad concierne, como su enunciado indica, a una máquina de tren armable de juguetería, de acuerdo con la descripción detallada que del mismo se realiza.

5. Este resultado industrial, mejora notablemente todo cuanto sobre el particular se conoce y utiliza actualmente, tanto por su sencillez constructiva, como de aplicación, resistencia, duración, completa exención de peligro, amenidad, estética y economía.
10. Para la debida ilustración de este objeto, se adjunta a la presente memoria descriptiva una hoja de planos, en la que, a título de ejemplo, se representan todas y cada una de las partes que lo forman y relación que guardan entre si.
15. En la citada hoja de dibujos,
LA FIGURA PRIMERA, es un despiece planificado de los elementos formativos de la máquina de tren cuyo registro se solicita.
LA FIGURA SEGUNDA, es la fase inicial de armado del juguete.
20. LA FIGURA TERCERA, es la fase de montaje final de la máquina.
En estas figuras y con el mismo valor en todas ellas, se aprecian las siguientes referencias:
25. 1.- Chasis del conjunto, formado por una lámina plegable por sus extremos.
2.- Cuerpo o estructura de contención de las correspondientes calderas de vapor, que se forma por curvado de la lámina correspondiente, y plegamiento de sus laterales, que queda superpuesto sobre el chasis -1-
- 30.



- 3.- Plano forntal de recubrimiento del cuerpo -2-.
- 4.- Defensa anterior de la máquina, constituida por un plano enrejado y plegado prismáticamente, fijado sobre el sector anterior del chasis general -1-.
5. 5.- Chimenea, formada por la estructuración cilíndrica de la lámina correspondiente.
- 6.- Tender de la máquina, constituido por el plegamiento de otra lámina y que se fija sobre la parte posterior del chasis -1-.
10. 7.- Cabina, formada por el plegamiento de otra lámina, montado sobre la parte media posterior del indicado chasis -1-.
- 8.- Pivotes y orificios, que enlazan a las láminas formativas del propio juguete.
15. 9.- Ejes pasantes a través de orificios previstos en los laterales del chasis -1-.
- 10.- Ruedas montadas sobre los extremos ensanchados anularmente de cada eje -9- y que facilitan el desplazamiento del juguete.
20. Este juguete será fabricado con los materiales más convenientes y en las formas y dimensiones más adecuadas no existiendo sobre el particular ninguna limitación.
- Descrita suficientemente la naturaleza del Modelo, se hace constar expresamente que cualquier modificación de detalles que se introduzca en el mismo, se considerará incluida dentro de esta protección, en tanto que no altere o modifique esencialmente su finalidad característica.
25. Por último, se declaran de novedad y utilidad las reivindicaciones consignadas en la siguiente

00172

173844



1º.- "MAQUINA DE TREN ARMABLE DE JUGUETERIA", caracterizada esencialmente porque comprende la disposición de varios planos laminares, que convenientemente curvados y plegados forman, respectivamente, el chasis general, la cabina, tender, cuerpo de caldera, zona anterior chimenea, y defensa, realizándose la unión de estos elementos asociados por medio de unos pivotes alojados en los correspondientes orificios, existiendo unos ejes pasantes en orificios del chasis, que reciben en sus extremos ensanchados anularmente a unas ruedas.

2º.- "MAQUINA DE TREN ARMABLE DE JUGUETERIA"

Todo según se indica en la presente memoria, que consta de cuatro páginas escritas a máquina y las hojas de planos que se acompañan.

Madrid, 3 NOV. 1971

JOSE MARIA DEL CORRAL,

FIG. 1

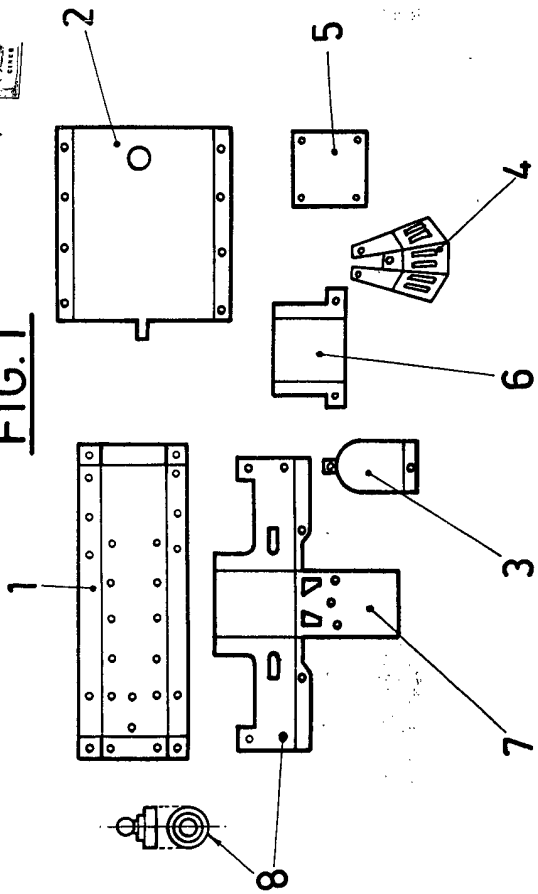

FIG. 3

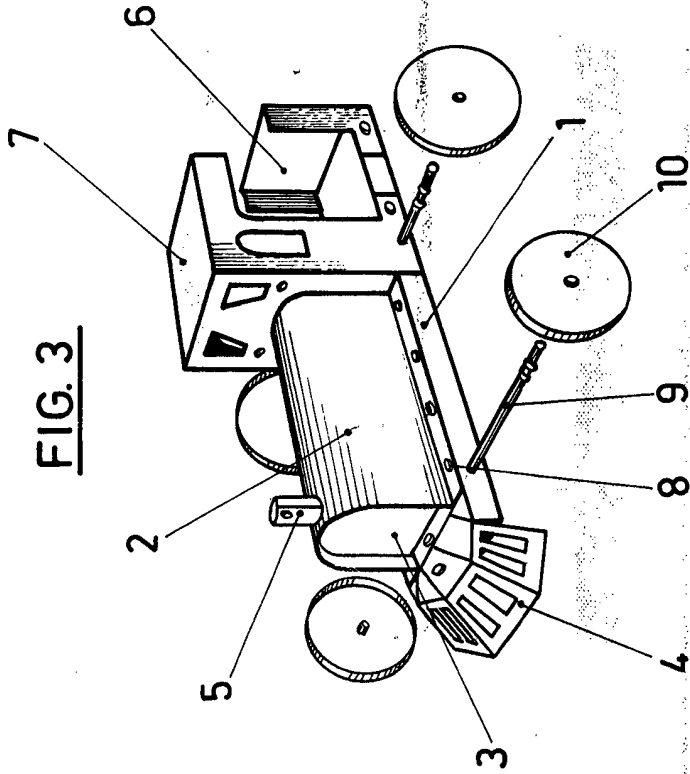
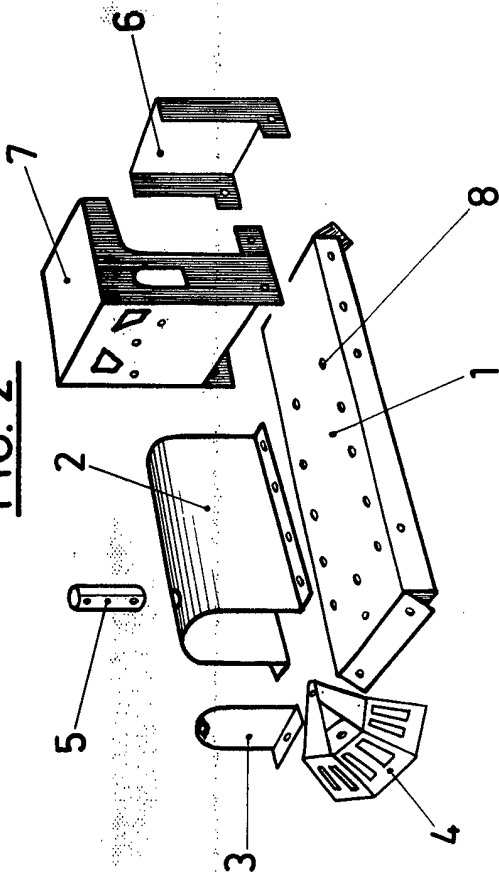

FIG. 2



Madrid, 3 de Noviembre de 1.971
JOSE MARIA DEL CORRAL DIAZ,