



do de acción manual por el niño que lo está manipulando, comprendiendo un muelle circundando una barra dentada, que se comprime al tirar de dicha barra, de modo que al dejarla libre, retrocede bruscamente, actuando sobre el juego de ruedas tractoras en virtud de la parte dentada que engrana con un piñón solidario del eje de las ruedas, alcanzando una gran velocidad de avance.

Este dispositivo de impulsión de vehículos de juguete, está formado por un cajetín guía para el deslizamiento de la barra dentada, cuyo cajetín, dispone de una parte alojable en el interior del vehículo, hasta un tope formado por una balona del propio cajetín, incorporándosele una regleta de fijación que impide su desprendimiento, llevando al propio tiempo, un t_eton que se aloja a presión en un orificio practicado en la carcasa del vehículo, cuya posición resulta perpendicular al alojamiento del propio cajetín en el vehículo.

La barra dentada deslizante alojada en el interior del cajetín y asimismo en el interior del vehículo, comprende un plano dentado que engrana en un piñón solidario del eje de las ruedas tractoras, resultando saliente por la parte posterior, en donde adopta la forma de tirador, al objeto de que su deslizamiento origine el giro de las ruedas, y por llevar dicha barra dentada un muelle helicoidal circundante, al accionar el tirador, se comprime dicho muelle, para que al soltarse el tirador, recuperando el muelle su posición de reposo, se imprima un giro rápido a las ruedas tractoras que lanzan al vehículo a gran velocidad y a gran distancia.

Para una mejor comprensión de las características generales anteriormente expuestas, se acompaña una lámina de dibujos, que nos muestra un caso gráfico de realización practica del

11-12-72

173627



dispositivo de impulsión de vehiculos de juguete objeto del presente registro, haciendo constar, que las figuras diseñadas en la mencionada lámina de dibujos, deberán ser examinadas en sentido amplio y general y sin carácter limitativo alguno, dada su condición eminentemente informativa, siendo su aplicación en toda clase de vehiculos terrestres, marítimos o aéreos de juguete.

Las figuras representadas en la hoja de dibujos que se acompaña, exponen como a continuación se determina:

Figura 1.- Planta inferior de un vehículo diseñado a trazos intermitentes con el dispositivo de impulsión incorporado, cuya parte correspondiente a la barra dentada circundada por el muelle, se encuentra alojada en el interior del propio vehículo, siendo saliente al exterior, el extremo en forma de tirador.

Figura 2.- Sección longitudinal A-B en alzado de la figura 1, con el acoplamiento del dispositivo al vehículo y su forma de fijación o encaje.

Siempre refiriéndonos a la hoja de dibujos adjunta, hay que hacer constar, que en sus distintas figuras, se han incorporado acotaciones numéricas relacionadas con las descripciones que se realizan a continuación, facilitando de éste modo su inmediata localización, siendo -1- la carrocería del vehículo, en cuyo plano inferior, se encuentra un escalón orificado -2-, donde se introduce ajustadamente la parte cilíndrica -3- del cajetín -4-, hasta el tope formado por la balona -5-, al propio que el tetón -6- solidario del cajetín -4-, se aloja a presión en un orificio practicado en la carrocería -1- del vehículo, quedando convenientemente fijado dicho cajetín al vehículo, con la incorporación de la regleta -7-, que se ajusta a pre-



si3n desde un lateral.

En el interior del cajet3n -4- y con posibilidad de deslizamiento, se aloja la barra o regleta -8-, que presenta en su plano inferior, el dentado -9-, para engranar con el pi-
5 ñ3n -10-, solidario del eje -11- de las ruedas tractoras -12-, encontr3ndose la barra o regleta -8-, dentada en su plano inferior, circundada por el muelle helicoidal -13-, que efectúa tope por un extremo, con el disco -14-, solidario de la propia regleta o barra -8-, mientras que por al otro extremo, hace to-
10 pe sobre un escal3n de la parte cil3ndrica -3- del cajet3n -4-, de modo que el desplazamiento de la barra o regleta -8-, implica la compresi3n del muelle.

La barra o regleta -8- en la parte saliente por el extremo posterior del veh3culo, adopta la forma de tirador -15-,
15 para ejercer la tracci3n adecuada comprimiendo el muelle -13-, dejando seguidamente el veh3culo en el suelo, para que el muelle -13- al recuperar su posici3n de reposo, haga retroceder la barra o regleta -8-, que por su dentado -9-, acciona el piñ3n -10- solidario del eje -11- de las ruedas tractoras, desplazando el veh3culo a gran velocidad y en un largo trecho, hasta
20 que el piñ3n -10-, deja de engranar sobre el dentado de la barra -8-, siguiendo el veh3culo su marcha por el impulso o inercia del avance, efectuando la barra o regleta -8-, tope sobre el cajet3n -4-, por medio de los tetones laterales -16-, al en-
25 contrarse el muelle totalmente en reposo.

Las ruedas tractoras -12-, estan situadas en la parte posterior del veh3culo mientras que anteriormente, se encuentran situadas otras ruedas -17-, que giran libremente en su eje -18-, montado a su vez, a la carrocer3a del veh3culo, siendo
30 do 3stas 3ltimas ruedas, solamente para apoyo y deslizamiento.



Estimando ampliamente descritas todas y cada una de las partes que constituyen éste dispositivo de impulsión de vehículos de juguete, solamente nos resta consignar la posibilidad de construirse en variedad de materiales, tamaños y formas, pudiendo igualmente introducirse en su constitución, aquellas variaciones de tipo constructivo que la práctica aconseje, siempre y cuando las mismas, no sean capaces de alterar los puntos esenciales, puestos de manifiesto en la siguiente

NOTA REIVINDICATORIA
=====

En el presente Modelo de Utilidad, se reivindican como no conocidos ni practicados en España, los siguientes puntos:

1º Dispositivo de impulsión de vehículos de juguete, caracterizado por comprender una barra alojada por su centro en un cajetín montado en la carrocería del vehículo, de modo que una de las mitades de la barra, se aloja dentro del propio vehículo y está dentada por el plano inferior, encontrándose circundada por un muelle helicoidal, que por un extremo hace tope sobre un disco solidario de la propia barra, mientras que por el extremo opuesto, efectúa tope sobre un escalón circular del cajetín que comporta la barra, presentando dicha barra en su parte saliente de la carrocería del vehículo, un extremo en forma de tirador con unos topes laterales que limitan la introducción de la barra en el interior del cajetín y en el interior del vehículo.

2º Dispositivo de impulsión de vehículos de juguete, caracterizado por que el cajetín que comporta la barra según la precedente reivindicación, comprende una parte anterior en forma cilíndrica, que se aloja ajustadamente en un orificio practicado en un escalonamiento inferior del vehículo, hasta

11-12-71

173627



- 6 -

un tope ordenado por una balona del propio cajetín, llevando al propio tiempo dicho cajetín en el plano enfrente a la carrocería del vehículo, un tetón saliente, que se aloja ajustada-
mente a presión en un orificio practicado en dicha carrocería,
5 quedando solidariamente fijado el cajetín a la carrocería, por medio de una pieza en forma rectangular, que se introduce a presión desde un lateral, en el escalonamiento inferior de la ca-
rrocería y presionando sobre la balona del cajetín, montandose en este cajetín, el eje de las ruedas tractoras, provisto del
10 piñón que engrana con el dentado inferior de la barra deslizan-
te.

3º "DISPOSITIVO DE IMPULSION DE VEHICULOS DE JUGUETE", de conformidad en un todo en lo esencial y fines industriales a lo descrito en la precedente memoria descriptiva y gráficamente representada en los adjuntos planos para su mejor comprensión.
15

Esta memoria consta de SEIS hojas escritas y mecanografiadas por una sola cara a doble espacio,

Valencia, 18 Octubre 1971

Por autorización de la interesada

JOSE LOPEZ CORTES
P.F.

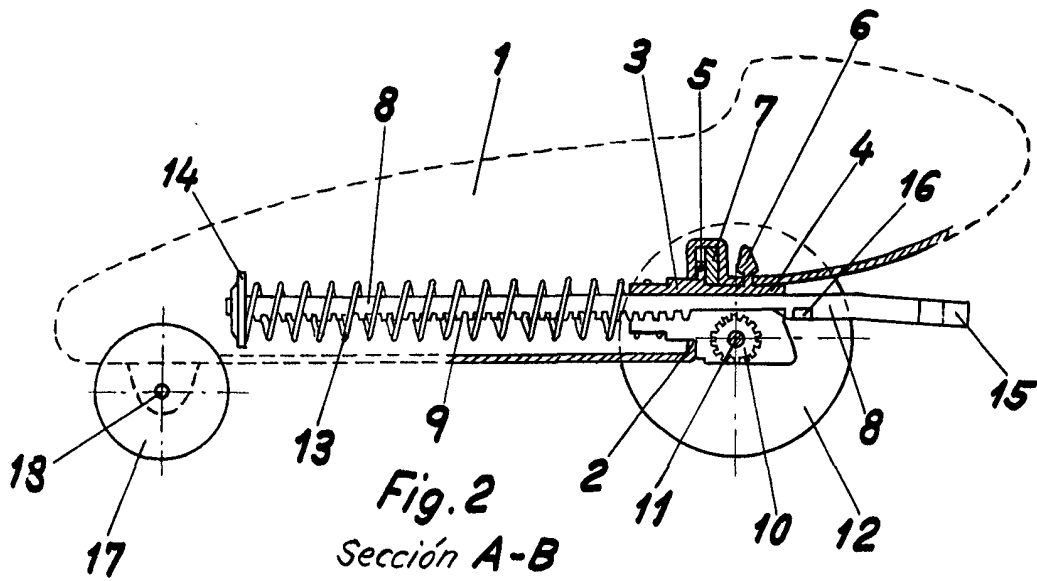
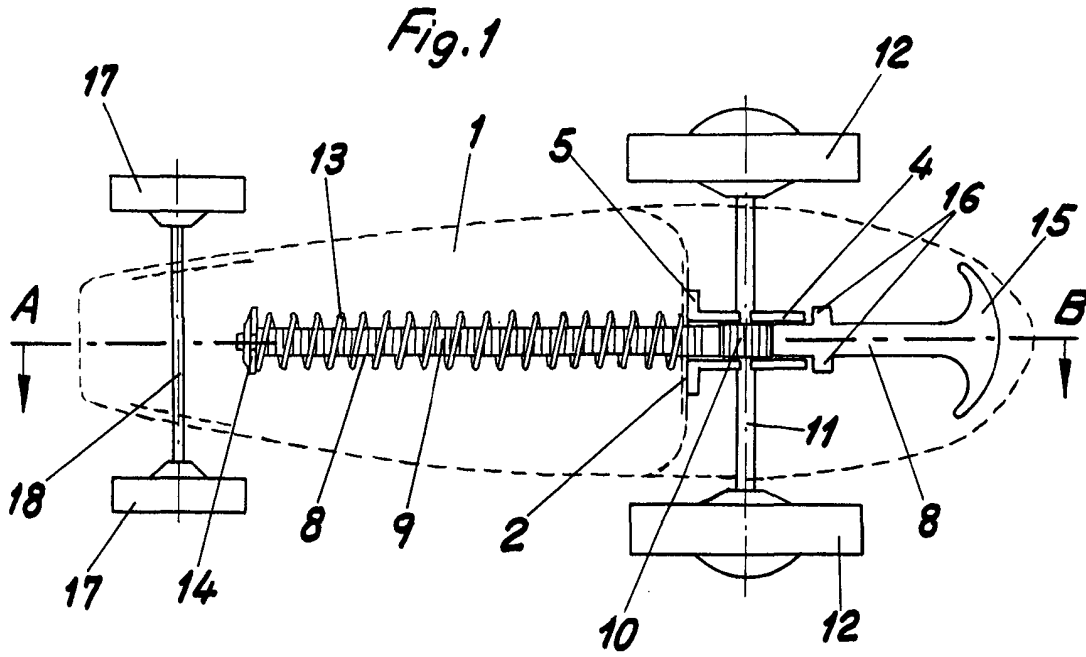

Escala variable

[Handwritten signature or notes]