

10:00

173558

14



A 24 SUBCLASE	173558
------------------	--------

MODELO DE UTILIDAD

por 20 años

por "CENICERO", a favor de D. Luis ZANOLETTY Martín, de nacionalidad española, domiciliado en BARCELONA, Trinxant, 144.

Y LA... DE...
=====

MEMORIA DESCRIPTIVA

El presente Modelo de utilidad se refiere a un cenicero que se caracteriza por su simplicidad de estructura, traducida en una gran economía de coste, y por su notable efecto de presentación, motivado por su realización a base de un material de aspecto y coloración atractivos.

El nuevo recipiente para ceniza y otros productos del fumar, se obtiene por plegado de una lámina de un material como el cartón, cartulina, plástico o similar, que tiene una de sus caras, por lo menos, metalizada, o sea recubierta por una fina lámina metálica, obtenida por superposición o por deposición anódica, por ejemplo. Unas líneas de doblado quedan realizadas en la misma operación de troquelado que da origen a la pieza con el perfil necesario para que, por plegado y flexión alrededor de aquellas líneas, se obtengan las diferentes partes del recipiente.

Para facilitar la explicación, se acompaña a la presente memoria una hoja de dibujos, en los que se ha representa-



do, a título de ejemplo ilustrativo y no limitativo, un caso de realización de un cenicero, según los principios de las reivindicaciones.

En los dibujos:

5. La figura 1 es una vista en perspectiva del recipiente en cuestión, con indicación de la situación de un plano II-II que da lugar a la sección transversal de la figura 2.

La figura 3 es una vista del desarrollo del cenicero cuando sus diferentes caras se hallan ocupando una posición coplanaria.

Los elementos designados con números en los dibujos corresponden a las partes siguientes:

-1-, zona central, cuadrada, cada uno de cuyos lados se deriva en una zona rectangular y alargada -2- y ésta en las -3- y -4-, de anchuras distintas, prolongadas finalmente en las solapas -5-, de forma rectangular y triangular, destinadas a su inserción en correspondientes hendiduras -6-, practicadas paralelamente y centradas respecto a cada uno de los lados del cuadrado, de manera que, por plegado de la figura mediante flexiones alrededor de las líneas de doblado que definen las caras descritas, se produzca la introducción de las solapas -5- en las hendiduras y la emergencia de las puntas triangulares de aquéllas por la parte externa de los lados del recipiente constituido, según el número -8- en la figura 1.

25. La superficie interna de la cara -1-, constitutiva del fondo del cenicero, poseerá ventajosamente inscripciones o motivos gráficos -7-, de aplicación decorativa o publicitaria.

Todo cuanto no afecte, altere, cambie o modifique la esencia del cenicero descrito, será variable a los efectos del actual Modelo.

N O T A.



- 3 - 173558



Se reivindica como objeto de este registro por Modelo de utilidad:

- 1.- Cenicero, caracterizado esencialmente por su formación a partir de una figura laminar y simétrica, obtenida por
5. troquelado de una pieza semirrígida de un material consistente, con una de sus caras, por lo menos, provista por un acabado resistente al fuego y de elevado efecto estético, con formación de múltiples zonas limitadas por líneas de doblado, que definen una zona cuadrada central, constitutiva del fondo del recipiente
10. y con sus lados prolongados en sendos grupos de tres zonas rectangulares, alargadas y sucesivas, la última de las cuales termina en una solapa de forma rectangular triangular, conjugada de una hendidura practicada paralelamente y centrada respecto al correspondiente lado del centro cuadrado, permitiendo todo ello
15. el plegado de la figura por flexión alrededor de las líneas de doblado y la introducción de las solapas terminales en las hendiduras de la base, con emergencia de las puntas triangulares de aquellas solapas por los lados del recipiente constituido.

20. Sean cuales fueren las circunstancias que concurren en la esencialidad del Modelo de utilidad, definido en la anterior reivindicación, cuyo objeto es:

2.- "CENICERO".

Consta la presente memoria de cuatro hojas foliadas, mecanografiadas por una sola cara y de los dibujos adjuntos a

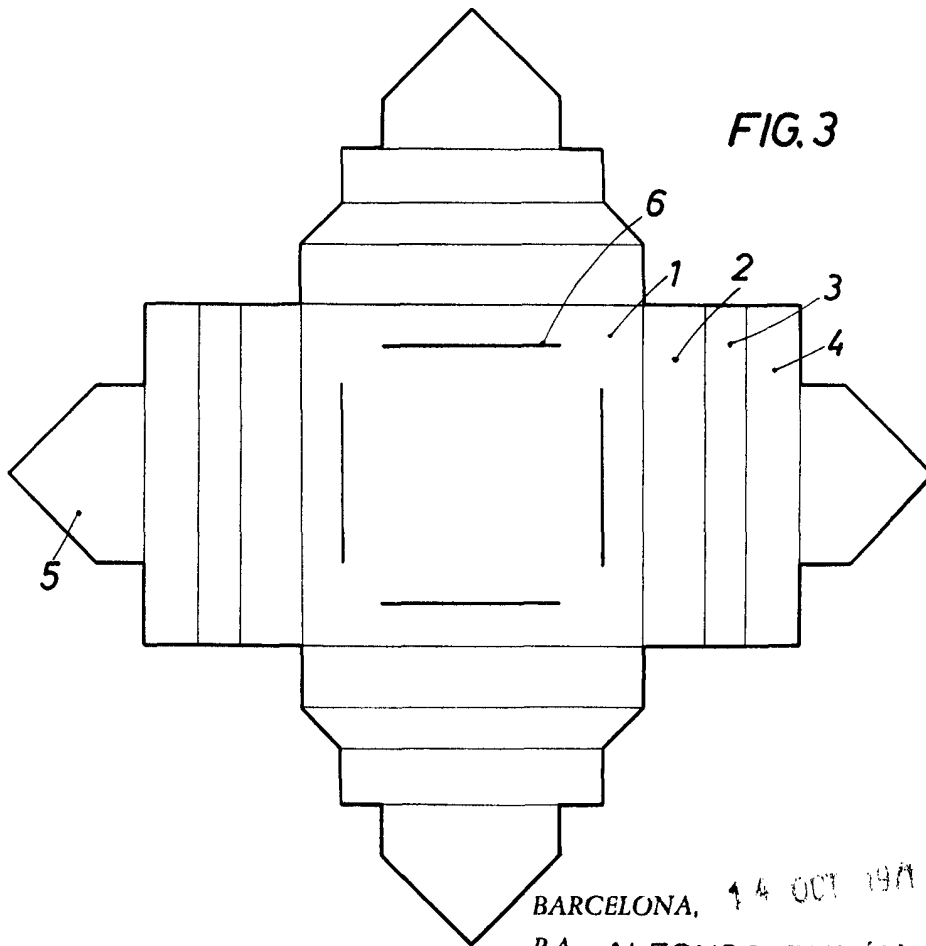
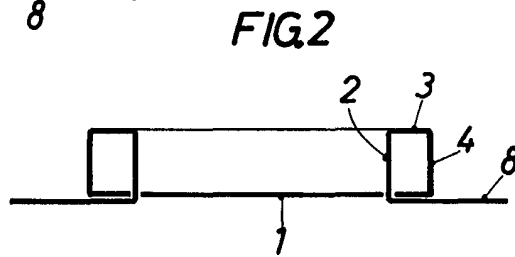
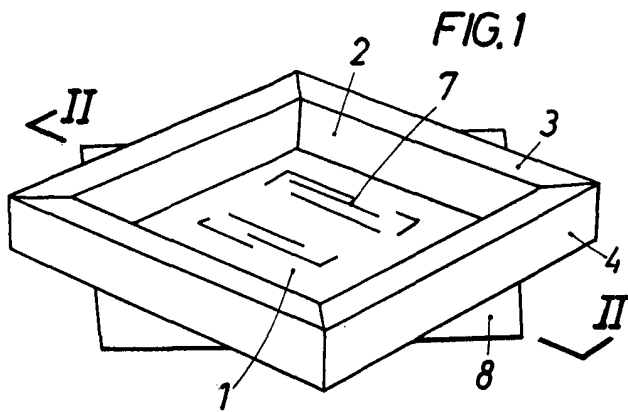
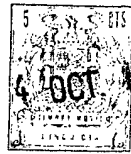

BARCELONA, 14 OCT 1971
P.A. ALFONSO DURÁN
P. P.

Luis Zanoletty
Edo: Luis Durán Benítez

ESCALA VARIABLE