

4-12-72



173521

SECCION TECNICA
CLASIFICACION I. P. C.
CLASE A47
SUBCLASE B

PATENTE
DE
MODELO DE UTILIDAD
por 20 años

a favor de Doña María Rosa AGUSTI LLAGOSTERA
residente en Barcelona, Conde Borrell, 118
por:

"MUEBLE DE FUNCION MULTIPLE".

MEMORIA DESCRIPTIVA

La presente patente de modelo de utilidad tiene como objeto un mueble de función múltiple, que, gracias a su facilidad de desplazamiento, se presta a una multitud de aplicaciones que no son posibles con los actuales muebles estáticos.

5. A los efectos propuestos, el mueble que motiva este registro consiste en un recipiente cilíndrico cuyo espacio interior queda ocupado por un tabique diametral portador de dos pa-las-repisa, en tanto que su boca superior queda cubierta por una semi-tapa que encaja y ajusta sobre el borde del recipiente principal, apareciendo fabricado el conjunto con materiales re-sino-plásticos convenientes y dotado de acabados en color, de notable pulimento y brillo.
- 10.



- Con objeto de que puedan apreciarse con mayor detalle las características que singularizan al mueble objeto de la presente demanda, a continuación se describe una forma preferida de realización práctica, la cual, a solo título de ejemplo no exclusivo ni limitativo, se relaciona con una hoja de dibujos que se acompaña y que contiene siete figuras, de las que:
5. La Fig. 1 es una vista perspectiva del recipiente principal.
10. La Fig. 2 muestra, también en perspectiva, el tabique portador de repisas que divide diametralmente al recipiente principal en dos cámaras independientes.
- La Fig. 3 es una vista perspectiva de la semitapa con que se completa el repetido recipiente principal.
15. La Fig. 4 muestra a la misma semitapa en distinta posición, ligeramente separada del recipiente a cubrir.
- Las Figs. 5 y 6 corresponden, respectivamente, a una vista de frente y otra lateral del conjunto del mueble.
20. Finalmente, la Fig. 7 muestra al recipiente principal con distinta posición del tabique diametral y con su semitapa supuesta separada.
- En todas las figuras indicadas se señalan con idéntica referencia las partes y piezas que se repiten en ellas.
- Según muestran dichas figuras, el mueble de función múltiple que motiva este modelo de utilidad consiste en un cuerpo cilíndrico hueco (1), fabricado preferiblemente con materiales resinoplásticos de características físicas convenientes, el cual, aparte de estar provisto de un juego de ruedas autoorientables (2) adecuadas para su desplazamiento, se presenta provisto de un fondo enterizo y de una escotadura abierta (3), que se encuentra situada aproximadamente a un tercio de su altura.
- 25.
- 30.



Este mueble de función múltiple se completa con un tabique central interior (4) que es de condición amovible, de espesor reducido y de una anchura y altura sensiblemente coincidentes con la altura y el diámetro interior del cuerpo principal (1), cuyo tabique (4) presenta una pala inferior (5), acodada a 90° y de forma coincidente con el semicírculo del fondo del cuerpo hueco (1), así como de otra pala superior (6), que, asimismo de contorno coincidente con el semicírculo del fondo del cuerpo hueco (1), aparece dependiente del tabique (4) a través de un doble pliegue (7) de determinada altura que lo une con el tabique intermedio (4).

El conjunto descrito dispone asimismo de una semitapa (8), que, fabricada con materiales similares al constitutivo del cuerpo principal (1), presenta una superficie plana semicircular, limitada por el doblado diametral (9) del propio cuerpo principal (1) y unida por su periferia semicircular a un rebordeado (10) en forma de moldura semitoral, que es concéntrica a una canal (11) dispuesta dimensionalmente para encajar en el borde (12) de la boca del aludido cuerpo principal (1).

En la forma descrita se consigue un mueble de función múltiple que, unitariamente o en combinación con otros similares, ofrece su utilización para contener prendas de vestir, periódicos, libros, flores y objetos diversos, en tanto que la plataforma interior (6) se destina para recibir llaves, joyas, guantes, monederos y análogos, así como la plataforma superior (8) queda apta para recibir y sostener el teléfono, un aparato de radio o un televisor.

La descripción que antecede se refiere únicamente a una forma preferida de ejecución de un mueble de función múltiple objeto de este registro y se comprendera que pueden introducirse todas aquellas variaciones de detalle, fabricación y acabados que no al-

4:12:72

173521



terén las características esenciales, las cuales se resumen a continuación.

N O T A

R E I V I N D I C A C I O N E S

- 5. Se reivindica como objeto de la presente Patente de Modelo de Utilidad:
 - 1ª.-Mueble de función múltiple, que se caracteriza esencialmente por consistir en un cuerpo cilíndrico hueco provisto de un juego de ruedas autoorientables y dotado de un fondo enterizo, así como de una escotadura abierta a un tercio de la altura de la pared del propio cuerpo y de un tabique amovible que ajusta en toda su altura con el diámetro interior de dicho cuerpo, sobresaliendo de este tabique diametral una pala inferior de contorno coincidente con la semicircunferencia de fondo del recipiente, y otra pala superior análoga que obra de repisa interior del mueble al quedar separada del borde de este mediante un doble pliegue que la une con el referido tabique, viniendo completado el conjunto del mueble con una semitapa plana semicircular cuyo contorno en arco está limitado por una moldura semitoral convexa concéntrica a una canal dispuesta dimensionalmente para encajar y ajustar en el borde oponente o boca del aludido cuerpo cilíndrico hueco principal.

2ª.-MUEBLE DE FUNCION MULTIPLE.

Sean cuales fueren las circunstancias que concurren con la esencialidad propia de la misma.

Consta la presente Memoria descriptiva de cinco páginas foliadas y mecanografiadas por una sola cara y va acompañada

4:12:72

- 5 - 173521



da de una hoja de dibujos aclarativos.

Madrid, 22 octubre 1971

P. A.

E. ESCOBAR
D. P.

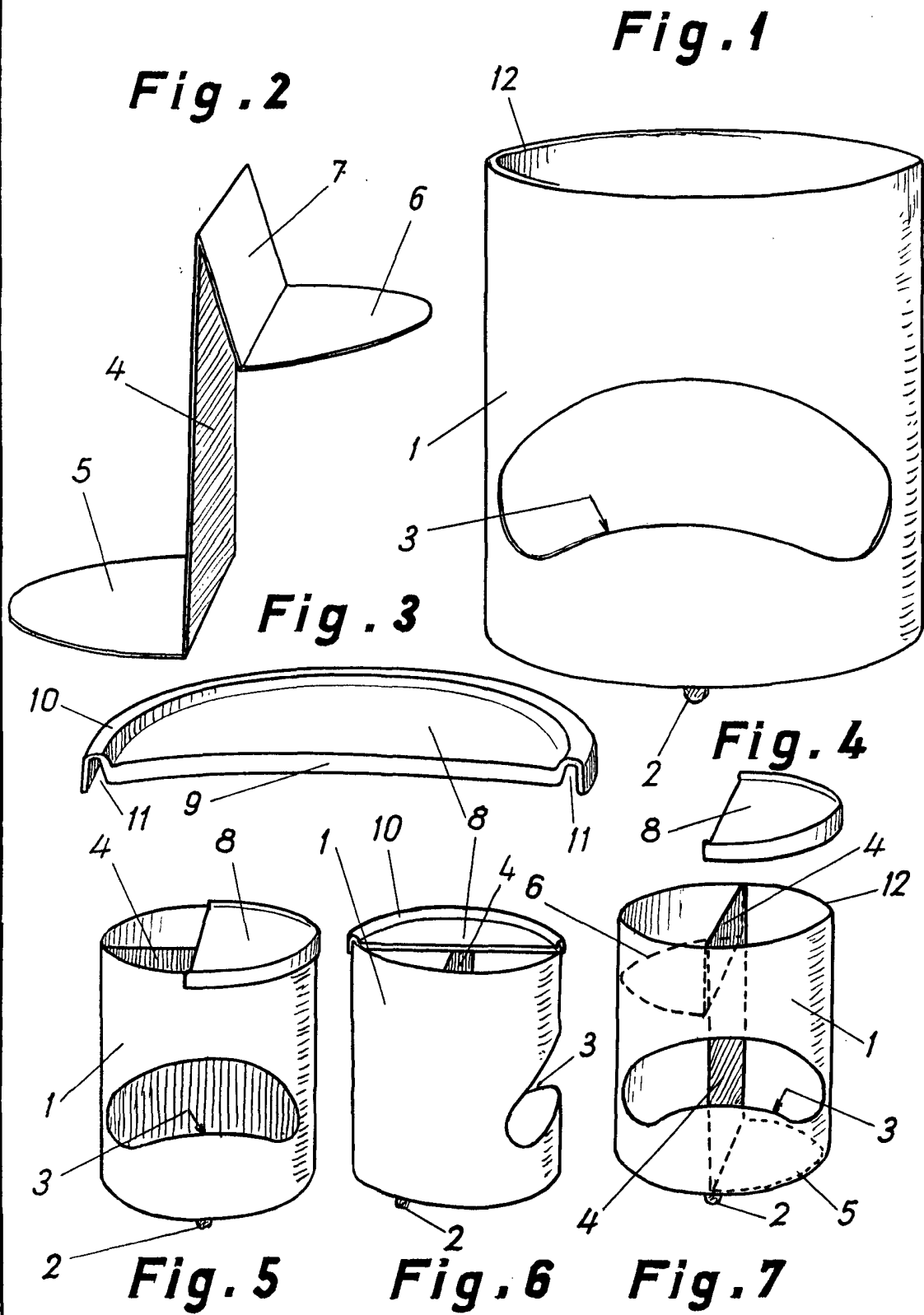

Escalas variables

Madrid, 22 Octubre 1971
p.a.