

173521



173521

PATENTE DE INVENCION

que por veinte años, para España y sus posesiones, se solicita como de la propia y nueva invención de DON JOSE ARGELAGA GAYA, de nacionalidad española, residente en BARCELONA, c/. Verdi, 38, por: "UN APARATO AUTOMATICO PARA JUEGO DE DADOS U OTROS JUEGOS DE SALÓN".-

-Memoria descriptiva-

Consiste dicho aparato en una caja o chasis, en cuyo interior lleva un sistema de carretes montados en un eje, los cuales se hacen girar por medio de unas palancas que impulsan unos engranes situados en el eje de los carretes y entre los mismos.

5

Estas palancas, se accionan al pulsar unos botones situados en el exterior del chasis, o presionando hacia abajo, una palanca general, colocada en la parte anterior del mismo.

Para mejor comprensión del objeto, y a título de ejemplo no limitativo, se acompaña una hoja de dibujos, en los cuales

10

173521



la fig. 1, muestra una vista dealzada en sección lateral,
en la que se indica que:

- 1.- es la caja o chasis en que va montado el aparato;
- 2 - carretes marcadores, en cuya superficie 2' lleva los
15 puntos o figuras del juego.
- 3 - eje de los carretes;
- 4 - engranaje de los mismos;
- 5 - palanca de accionamiento;
- 6 - ejes de las palancas 5;
- 20 7 - muelles de presión de estas palancas;
- 8 - extremo posterior de las palancas -5-;
- 9 - botón pulsados de las mismas
- 10 - pivote del botón, que al bajar este, presiona las pa-
lancas -5-;
- 25 11 - guías del botón -9-;
- 12 - pared interior de la caja para afirmar el extremo del
muelle -7-;
- 13 - guías de la pared -12- para las palancas -5-;
- 14 - salientes guías verticales para el extremo -8-, de
30 las palancas -5-;
- 15 - palanca general exterior, para accionar simultáneamen-
te todos los carretes;
- 16 - eje de esta palanca;
- 17 - brazos de la misma unidos a los extremos de la varilla
35 -18-;
- 18 - varilla que actua sobre la totalidad de las palancas
-5-;
- 19 - aberturas rectangulares de la parte superior del cha-
sis, para apreciar los números o figuras del carrete -2-, y
40 20 - aberturas laterales del frente del chasis o caja,
para juego de los brazos -17- de la palanca exterior -15-.

La Fig. 2, muestra una vista posterior del conjunto del

173521



1948

aparato, en la que se aprecia la acción de uno de los pivotes -10- sobre el extremo -8- de la palanca -5-, permaneciendo inactivas las demás.

La Fig. 3, es una vista completa del aparato, dispuesto para su uso.

El funcionamiento se desarrolla del modo siguiente:

Al pulsar cualquiera de los botones -9-, situados en el chasis -1-, baja por la canal -11-, y con el pivote -10- colocado en la parte inferior del citado botón, ejerce presión sobre el extremo -8- de la palanca -5- y el otro extremo actúa sobre las aletas de un pequeño engrane -4- situado en el eje -3-, entre los carretes -2- fijados al mismo eje.

Unos muelles -7- situados entre las palancas -5- en el eje -6- de éstas y cuyos extremos se afirman: uno a la pared -13- interior de la caja, y el otro al extremo -8- de las palancas citadas, asegura con su presión la vuelta de éstas a su situación primitiva, una vez ejercido el impulso sobre el engrane del eje de los carretes.

El mismo extremo de la palanca -5- al quedar en su posición de reposo, evita las oscilaciones del carrete -2- cuando este se ha detenido en sus giros, ya que se sitúa de tal modo entre los piñones del engrane -4- que impide sus movimientos mientras no vuelva a pulsarse el botón -9- correspondiente.

Los carretes marcadores -2- van provistos en su superficie -2'- de pultos de numeración análogo a los dados, pero esta puede sustituirse por figuras de poker, bacarrat, mahjong o cualquier otro juego, siendo ilimitada su utilización ya que, además de los citados juegos, puede utilizarse en los de parchesi y otros pasatiempos análogos.

Todo el dispositivo, va montado en una caja o chasis -1- de forma apropiada, en cuya parte anterior van situados los pulsadores -9- en número de cinco que puede variar si es ne-

173521



75 cesario . En su parte superior, lleva unas aberturas tectangu-
lares -19-, por las cuales se aprecia exactamente la numera-
ción o figuras del carrete -2-, cuando éste se detiene al rea-
lizar la jugada.

80 También en la parte anterior lleva una palanca -15- cuyos
brazos -17- pasan por unas aberturas laterales -20- y se unen
a una varilla -18- en el interior de la caja -1-. Al oprimir
esta palanca, gira sobre un eje -16- y la varilla citada ejer-
ce presión uniforme sobre todas y cada una de las palancas -5-
85 que en el interior, presionan los engrane -4- del eje -3- ha-
ciendolo girar y con él los carretes -2-, mientras que los bo-
tones -9- solo accionan el carrete correspondiente a cada uno
de ellos. Dentro de la caja, y en la pared anterior de la mis-
ma, unos salientes verticales -14- sirven de guia al extremo
-8- de las palancas interiores -5-.

90 La construcción del aparato se realizará con los materia-
les apropiados y la caja o chasis con cualquier clase de me-
tales o materias plásticas, cristal, madera, plesiglass, etc.,
sin que esto afectee a la esencialidad de la invención que se
solicita.

95 Descrito suficientemente el aparato, objeto de esta pa-
tente de invención propia y nueva del solicitante, la misma
recaerá sobre las siguientes

REIVINDICACIONES

100 1).- Un aparato para juego de dados automático, aplicable a
otros juegos de salón, caracterizado porque en el interior de
una caja de forma apropiada van montado el eje de un sistema
de carretes, que llevan marcados los signos correspondientes
al juego, los cuales se aprecian per unas abeturas situadas
en la parte superior de la caja; este sistema de carretes se
105 hace girar por medio de unas palancas unidas por otro eje;
el extremo de estas palancas actúa sobre las aletas de un pe



110 queño engrane colocado entre los carretes, pón las pa-
 lancas citadas en movimiento, independientemente unas de otras,
 al pulsar unos botones exteriores provistos en su parte inferior
 de un pivote que actúa sobre el extremo de las indicadas palan-
 cas.

115 2).-Por un aparato para juego de dados automático, aplicable
 a otros juegos de salón, caracterizado porque, unos muelles
 situados entre las palancas del eje de las mismas y, cuyos
 extremos se afirman en una pared interior del chasis y al
 extremo posterior de las palancas, aseguran la vuelta de las
 citadas a su situación primitiva, una vez ejercida la pre-
 sión sobre el engrane del eje de los carretes. El mismo ex-
 tremo de la palanca, al quedar en su fase de reposo, evita las
 120 oscilaciones del carrete cuando se detiene éste, ya que se
 sitúa de tal modo entre los piñones del engrane, que impide
 su movimiento.

125 3).-Por un aparato para juego de dados automático, aplicable
 a otros juegos de salón, caracterizado por una palanca con
 ejesituada al exterior de la caja, provista de dos brazos que
 se unen en el interior a los extremos de una varilla que, quan-
 do se aprime la palanca y gira ésta sobre su eje, ejerce una
 presión uniforme sobre todas y cada una de las palancas que
 presionan los engranes de los carretes, haciendolos girar to-
 130 dos simultáneamente.

4).- Por un aparato para juego de dados automático, aplicable
 a otros juegos de salón, caracterizado por constituir esencial-
 mente:

135 "UN APARATO AUTOMATICO PARA JUEGO DE DADOS U OTROS JUEGOS DE
 SALÓN".-

Consta la presente memoria descriptiva de cinco hojas
 numeradas y mecanografiadas por una sola cara, a los que se
 acompaña un plano para su mejor comprensión.-

Madrid, 9 de Mayo de 1.946.-

Edya

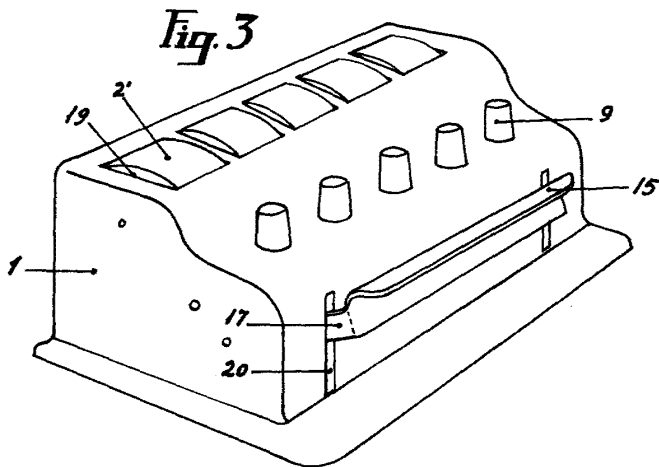
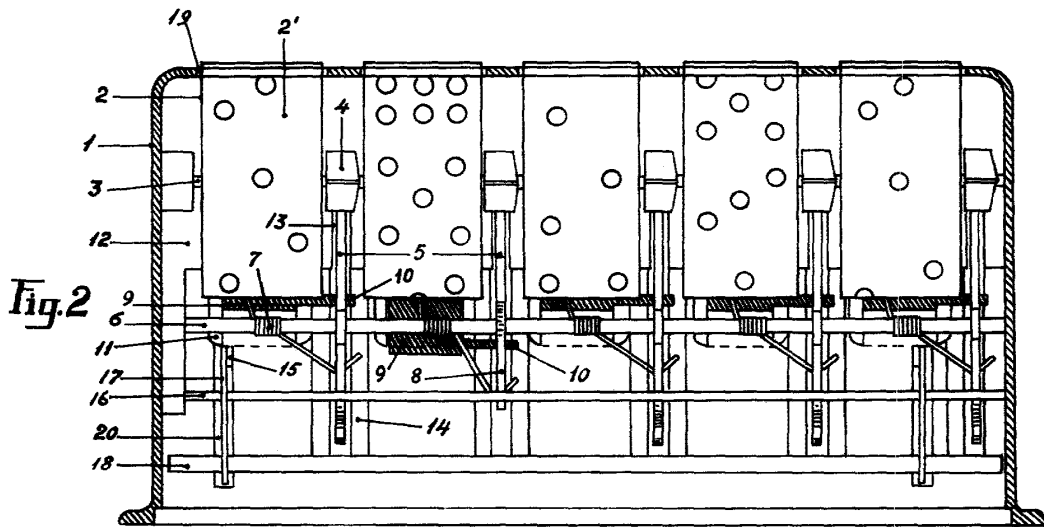
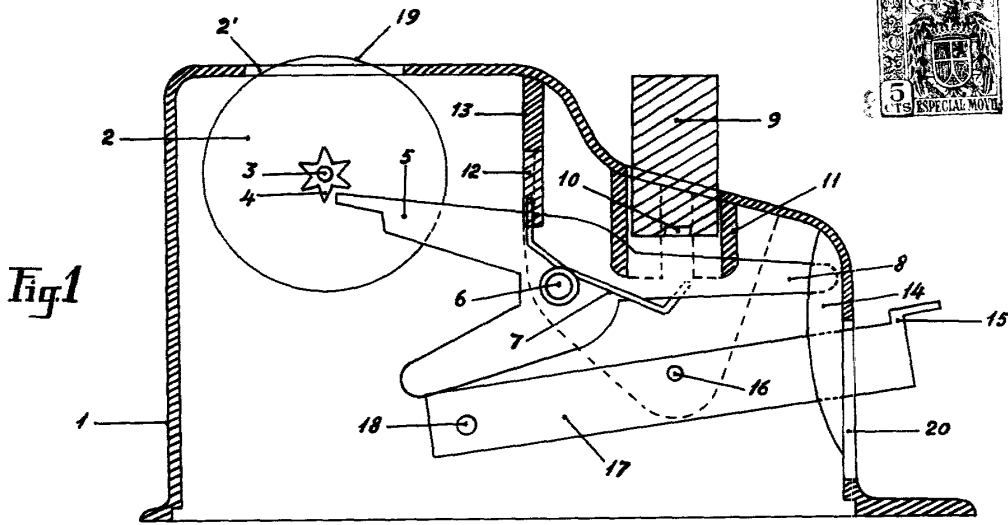

ESCALA VARIABLE
MADRID, MAYO, 1946