

74172

1735 10



CACIC  
Gol  
SUB. CAS. C

MODELO DE UTILIDAD  
por VEINTE años

en España, a favor de Don EUGENIO RICO MEDINA,  
de nacionalidad española, establecido en GILDACA  
NO (Vizcaya) - c/ Capitán Aldecoa, número 14, el  
cual se refiere a:

"DISPOSITIVO DE APLOMADO DE PIES DE-  
RECHOS"

...oOo...

MEMORIA DESCRIPTIVA

El Modelo se refiere, conforme indica  
el enunciado a un nuevo dispositivo de aplomado  
para pies derechos, cuyo dispositivo puede ser -  
5.- aplicado a cualquier tipo de pies derechos, lo -  
mismo da que están aislados como mastiles, o for-  
mar parte de una estructura por ejemplo marcos -  
de puerta.

10.- El dispositivo consta de dos partes, -  
una inferior que se coloca en la base de la co-  
lumna que se quiere aplomar, y que sirve para con-  
comodidad hacer los movimientos precisos para lo-  
grar la vertical.



5.-

La parte superior, es una pieza a modo de brida que abraza al conjunto pero que dispone de una ranura por donde libremente se puede desplazar dos plumadas, de suerte que simultáneamente se pueden ver y por lo tanto controlar dos de las caras del pie derecho.

10.-

Una vez se haya comprendido con mayor claridad el conjunto del Modelo, otros detalles y características del mismo, se irán poniendo de manifiesto en el transcurso de la descripción que se da a continuación, en la que se exponen los detalles mas particulares del Modelo, como, asimismo, de los medios que para su puesta en práctica pueden emplearse. Estos detalles se dan a título de ejemplo, haciendo referencia a un caso posible de realización práctica, pero el Modelo, no queda limitado, exactamente, a los detalles que aquí se exponen, debiendo ser considerada, por tanto, esta descripción, desde un punto de vista ilustrativo y sin limitaciones de ninguna clase.

15.-

20.-

25.-

Una idea más amplia de la invención, la proporciona la descripción siguiente en la que se hace referencia a la lámina de dibujo ilustrativo que a esta memoria se acompaña, y en la que de manera un tanto esquemática y exclusivamente por vía de ejemplo, se representan los detalles preferidos por el invento.

30.-

En estos dibujos, se usan marcas de referencia semejantes, para indicar piezas, conjun

74972

173510



-3-

5.-

tos o partes, que se corresponden en las distintas vistas presentadas, cuyas piezas, detalle y organización se definen de una manera específica en el transcurso de esta memoria, y después, se concretan en las notas reivindicatorias finales.

10.-

La figura 1ª, es una vista del dispositivo que se coloca en la parte superior y que cuenta con medios de guía para el desplazamiento de las plomadas.

15.-

La figura 2ª es un detalle del dispositivo que se coloca en la parte inferior, que tiene un tornillo a modo de brida de fijación y otros tornillos de nivelación.

20.-

La figura 3ª muestra un detalle de una de las aplicaciones, se ha mostrado un cerco de puerta que se ha de poner aplomo.

25.-

Comentando estos dibujos se hace la aclaración de que, mediante el número -1- se señala el travesaño del soporte superior, donde se encuentra el tornillo de fijación -6- que tiene como finalidad fijar el citado soporte a la parte superior del pie derecho que se quiere aplomar. El número -2- indica los elementos que, junto al -1-, forman una especie de abrazadera. Entre los dos elementos -2-, queda una ranura -3-, por donde libremente se pueden mover las plomadas o si se quiere los elementos -7- de donde se desprenden los hilos -8- de las mismas.

30.-

El número -4- corresponde a un puente

7+11+72

173510



-4-

cillo de unión de los extremos de las piezas -2-, pero dejando paso a las piezas -7- de las plomadas, de suerte que este puentecillo da rigidez al conjunto formado, pero dejando el libre paso a dichas piezas -7-.

5.-

Con el número -5- se señala una placa de apoyo para el tornillo de apriete -6- el cual fija el soporte en la parte superior.

10.-

Conforme queda indicado el número -7- corresponde a las piezas que suspenden los extremos de los hilos -8- de las plomadas -9- y que se mueven sobre la ranura -3- sin poder desprenderse. Las plomadas en cuestión pueden verse y deben colocarse en dos de las caras perpendiculares del pie -10- que se quiere aplomar.

15.-

El número -11- indica el pie o parte de apoyo de la unidad -10- que se quiere aplomar, siendo -12- los apoyos sobre el suelo de los tornillos -13- de nivelación. El número -14- indica los elementos angulares que sirven a modo de escuadras de apoyo, siendo -15- el tornillo de fijación del conjunto del dispositivo de apoyo, sobre la parte inferior del elemento que se quiere aplomar.

20.-

25.-

El número -16- es una chapa de apoyo del tornillo -15- y -17- un travesaño que une las dos piezas -14- de forma permanente.

Se comprenderá fácilmente, después de observar los dibujos y la descripción precedente

30.-



dicho elemento, apoyando sobre el suelo que cuenta con medios regulables de nivelación.

5.- 2ª.- Dispositivo de aplomado de pies derechos, que cuenta con un dispositivo a modo de brida para acoplar en la parte superior del elemento a aplomar, según nota 1ª, cuyo dispositivo está formado por tres brazos sucesivamente enlazados formando "C" uno de cuyos brazos está atravesado por un tornillo de presión comportando una placa para apoyar sobre el elemento, a montar caracterizándose además porque los otros dos brazos presenta una abertura longitudinal para la que desliza un par de piezas que suspenden sendas plomadas.

10.- 3ª.- Dispositivo de aplomado de pies derechos, que se caracteriza porque el dispositivo a situar en la parte inferior del elemento a instalar, está formado por tres brazos de sustentación, orientados en sentidos diferentes, y atravesados verticalmente por sendos tornillos de nivelación provistos de placas de apoyo sobre el suelo, caracterizándose además porque dos de estos brazos, enfrentados, tienen fijados verticalmente sendas ramas verticales que se mantienen recíprocamente paralelas y enlazados por un travesaño lateral, estando atravesada, por lo menos una de ellos por un tornillo de presión comportando una placa de asiento que apoya sobre un plano del elemento a instalar reteniéndolo -

15.-

20.-

25.-

30.-

7-11-72

173510



entre dichas ramas.

4ª.- " DISPOSITIVO DE APLOMADO DE PIES DERECHOS ".

Todo ello, conforme se describe y reivindica en la presente memoria que consta de SIETE HOJAS, escritas a máquina por una sola de sus caras y dibujos que la ilustra.

Madrid, veintidós de octubre de mil - novecientos setenta y uno.

E. GONZALEZ YACAS  
P. P.

173510

173510



Figura 1ª



Figura 2ª



Figura 3ª

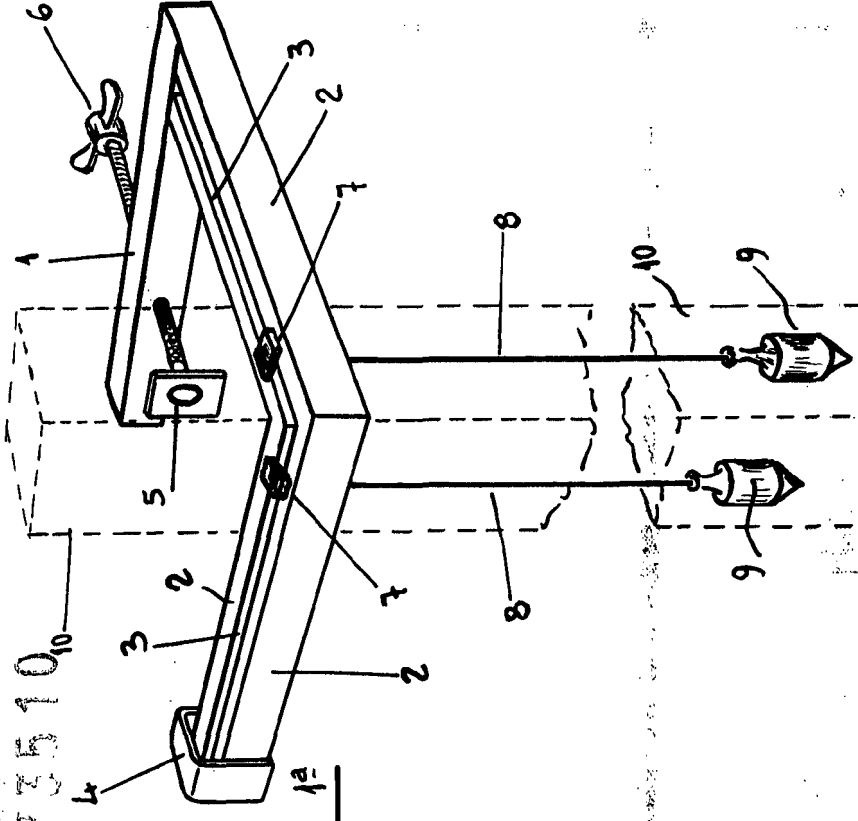
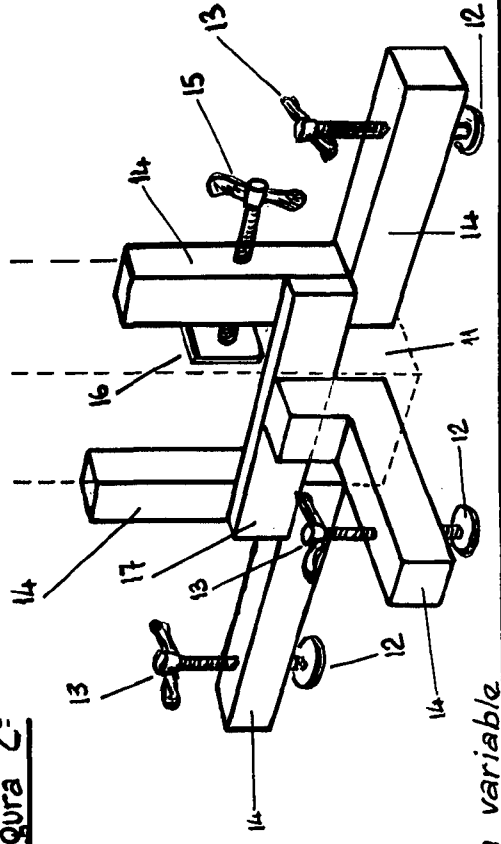
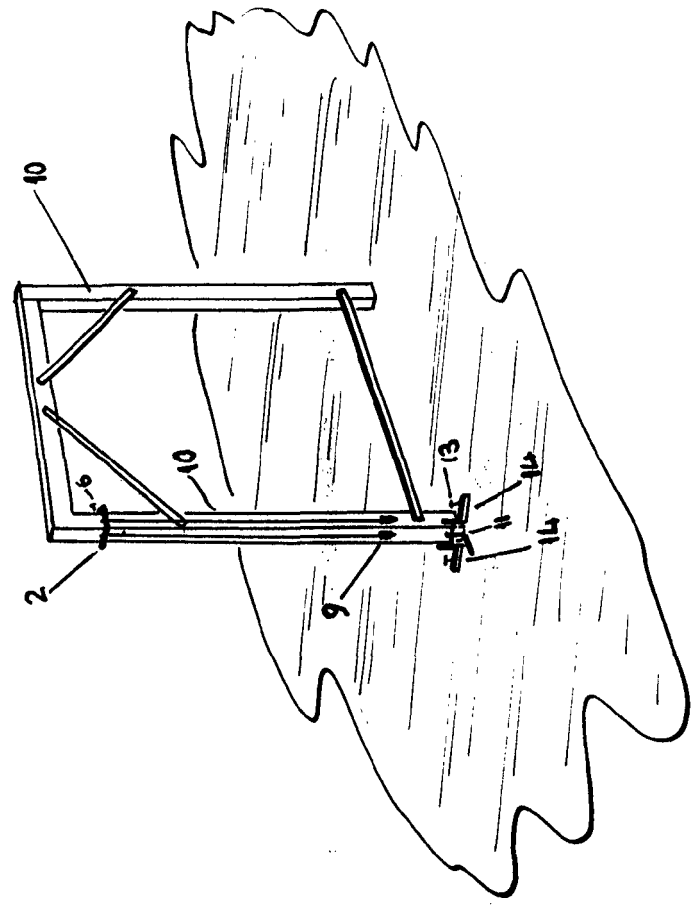

Madrid, 22 de octubre de 1971.

Escala variable