

73

20



173430

ASIENTO  
B62  
B

MODELO DE UTILIDAD

por 20 años

A favor de JANE, S.A., sociedad mercantil española,  
domiciliada en BARCELONA, Cartagena, 203. - - - -  
por: "ASIENTO PERFECCIONADO PARA COCHES INFANTILES".

MEMORIA DESCRIPTIVA

Se refiere el presente modelo de utilidad a  
un asiento perfeccionado, de aplicación expresa a coches  
infantiles, que aporta notables mejoras en cuanto a su  
5 estructura y utilidad en el conjunto.

En efecto, es sabido que, en la actualidad,  
las zonas de reposabrazos de los coches silla para  
niños, o bien son de carácter metálico perteneciendo al  
propio armazón lateral de base, o quedan simplemente  
10 cubiertas por alas o pestañas dobladas del asiento y



fijadas sobre sí mismas para sustentación independiente. En otros casos, la sustentación la realiza bien el propio armazón citado, o un bastidor complementario.

5 Para ambos casos se ha previsto una solución en cuanto a hacer más cómoda para el pequeño la zona reposabrazos, lo cual se logra estableciendo que cada uno de los laterales del asiento se prolongue en una aleta acolchada que, quedando en voladizo respecto de aquél, reposa directamente sobre los largueros del  
10 armazón lateral de base.

También para el caso de sustentación autónoma del asiento, queda prevista la existencia de medios o dispositivos de fijación entre dichas aletas y los correspondientes largueros del armazón.

15 Para facilitar la explicación más detallada, se acompaña una hoja de dibujos, en los que se ha representado un caso práctico de realización que se cita sólo a título de ejemplo no limitativo del alcance del presente modelo de utilidad.

20 En dichos dibujos:

La figura 1 es una vista en perspectiva del asiento en cuestión, acoplado a un coche-silla.

La figura 2 se corresponde con un alzado parcial del propio asiento, visto frontalmente.

25 Según tales figuras, el asiento perfeccionado para coches infantiles objeto del presente modelo de utilidad está compuesto por una base -1- prolongada en un respaldo -2-, así como en sendos laterales, opcionalmente constituidos por un alma rígida -3- recubierta  
30 por un acolchado -4-.



Es fundamental en el actual modelo, que cada uno de los citados laterales se prolongue en una aleta doblada en voladizo hacia afuera, también opcionalmente compuesta por un alma rígida -5- recubierta de acolchado -6-, y flexiblemente asociada respecto al lateral correspondiente, aun cuando podría formar pieza continua con él.

Con todo ello se logra que las zonas de reposabrazos del coche situadas sobre los largueros -7- del armazón lateral -8- de base, tengan carácter acolchado y resulten muy cómodos para el pequeño.

También se prevé, en los casos de sustentación autónoma del asiento, la existencia de medios de fijación tales como tornillos -9- y tuercas -10- entre los largueros -7- y el alma -5- de las aletas en voladizo.

El modelo, dentro de su esencialidad, puede ser llevado a la práctica en otras formas de realización que difieran sólo en detalle de la indicada únicamente a título de ejemplo a las cuales alcanzará igualmente la protección que se recaba. Podrá, pues, fabricarse el asiento perfeccionado para coches infantiles en cuestión en cualquier forma y tamaño, con los medios y accesorios más adecuados, por quedar todo ello comprendido en el espíritu de las siguientes reivindicaciones.

8:1:73

173430

200



N O T A

Se reivindica como objeto del presente modelo de utilidad:

1.- Asiento perfeccionado para coches infantiles, caracterizado esencialmente porque cada uno de sus laterales se prolonga en una aleta doblada en voladizo hacia afuera, que reposa directamente sobre los correspondientes largueros del armazón lateral de base, y que va recubierta de un acolchado para suavizar las zonas reposabrazos del coche.

2.- Asiento perfeccionado para coches infantiles, según la reivindicación anterior, caracterizado porque en el caso de sustentación autónoma del asiento respecto del coche, entre sus aletas en voladizo y los largueros del armazón lateral de base existen medios de fijación.

3.- ASIENTO PERFECCIONADO PARA COCHES INFANTILES.

Consta la presente memoria descriptiva de cuatro hojas mecanografiadas, foliadas, numeradas y escritas por una sola cara, acompañada de una lámina de dibujos.

Madrid, a 20 OCT. 1971

JANE, S.A.  
P.A.

MANUEL DE RAFAEL  
P. R.

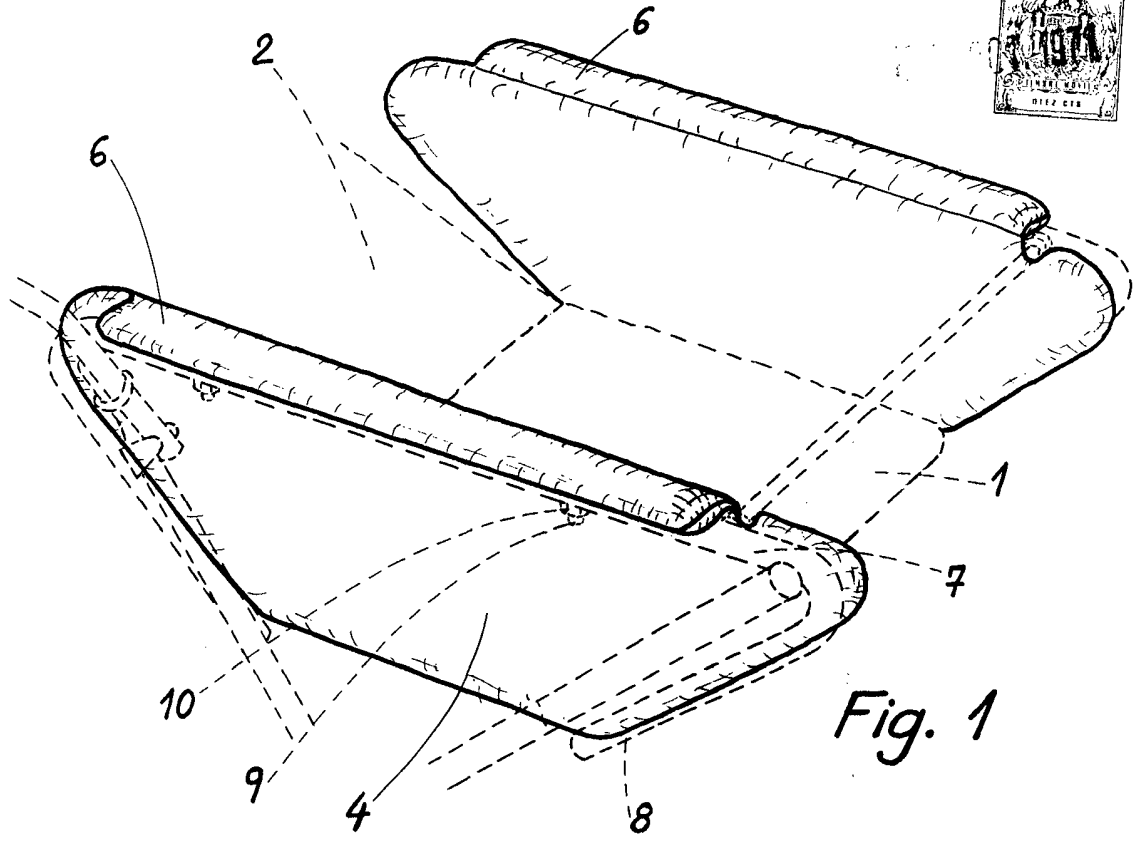

Fig. 1

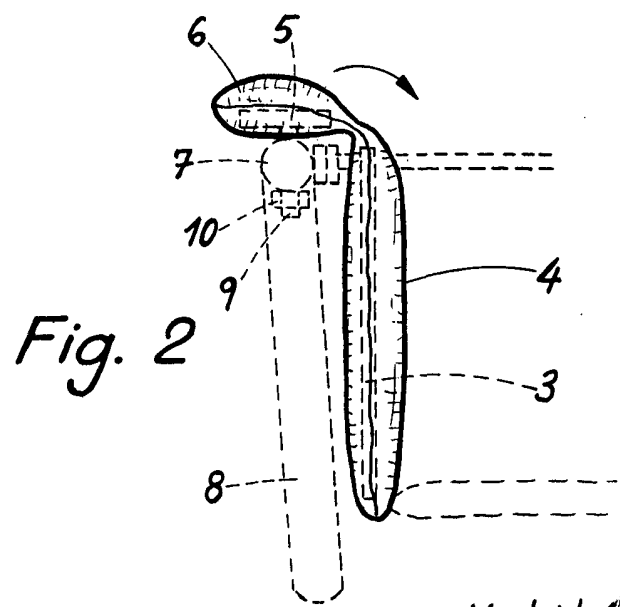

Fig. 2

Madrid 14 de Octubre de 1971

MANUEL DE MARTEL

P. R.