

173412

20



1917

MEMORIA DESCRIPTIVA

por

F42
B

un Modelo de Utilidad
por veinte años en España,

a favor de

D. Moisés Arciniega Blanco

residente en

MADRID
Barrio Salvador nº 16

por:

" TACO CONCENTRADOR MIXTO PARA CARTUCHOS DE CAZA "



10-2-73

173412

5 les películas o partículas por la fuerte adhesión a las paredes. Otras veces, según se ha comprobado, el taco de plástico quedaba atascado en el interior del cañón, lo que representaba un gran peligro para el próximo disparo, pues al estar obturado el cañón se aumentaban gravemente las presiones hasta el punto de exponerse a un reventón del cañón, máxime cuando no se puede ver si el taco ha salido o no, ya que la carga de perdigones siempre sale y el usuario no puede apreciar si el taco ha quedado dentro o ha salido.

10 Asimismo, el retroceso venía a ser mas fuerte que con los tacos normales, lo que representaba una molestia para los tiradores, muchos de los cuales rehusaron el utilizar los cartuchos así cargados, pues aparte de la molestia del golpe del retroceso, también representaba una dificultad para la efectividad de apuntar y dar en el blanco, principalmente cuando se repetían varios tiros sucesivos, habida cuenta que un fuerte retroceso representa el que se levante mucho el arma y el que el tirador, inconscientemente, tire del gatillo con prevención o miedo.

20 Para obviar tales inconvenientes, se ha ideado el taco mixto objeto de este registro, de manera que aún aprovechando la potencia del taco concentrador normal, se consigue una gran suavidad en el tiro y una perfecta conservación del arma.

25 Consiste esencialmente este taco mixto en que el recipiente contenedor de la carga de perdigones, ya conocido, se le une por la parte exterior del fondo, por medios apropiados tales como encolado, clavado, embutido o anclado, una almohadilla o disco de fieltro engrasado, de forma que

30 al recorrer el cañón del arma lo deje limpio de partículas,



- 3 -
173412

óxidos o impurezas, y lo engrase al mismo tiempo, a la par que dé mas suavidad al retroceso.

5 Asimismo, para aprovechar la obturación de los gases de la combustión de la pólvora, debajo del disco de fieltro o lana engrasado, se puede disponer, por medios apropiados -encolado, clavado o anclado-, una conocida aleta de expansión, de manera que el disco elástico engrasado quede en medio, es decir entre el recipiente contenedor de la carga y la aleta de expansión.

10 Naturalmente, el disco elástico intermedio puede estar fabricado en cualquier material fibroso e incluso de corcho. En esta misma idea, también se pueden alternar discos de lana o fieltro con otros de corcho o cartón, en porciones de poco grosor, adheridas a unidas entre sí por cualquier aglutinante o bien cogido todo el conjunto al recipiente contenedor y a la aleta de expansión, ya que lo que se trata de conseguir es una almohadilla intermedia de gran elasticidad y que limpie y engrase el cañón del arma, con las ventajas anteriormente reseñadas.

15 Dentro de las reivindicaciones que se establecen pueden fabricarse tacos concentradores mixtos para cartuchos de caza de las formas, tamaños y materiales que se juzguen adecuados, para la aplicación concreta de que se trate, sin que tales variaciones, así como las que puedan introducirse en detalles de su presentación y organización afecten a la esencialidad reivindicada, por lo que los tacos que se fabricuen, dentro de la idea general reseñada, con cualquiera de esas modificaciones, no serán sino variantes, igualmente comprendidas y protegidas por el presente registro.

20 En esta idea, las adjuntas figuras corresponden

30



173412

únicamente a una forma de ejecución, sin carácter alguno limitativo, que se presenta a título de ejemplo de realización para concretar cuanto se dice en esta memoria descriptiva.

5 La figura 1ª ilustra una vista frontal de un taco concentrador, con las tres piezas que le forman, aptas para ser adheridas.

10 La figura 2ª representa una vista frontal del taco, con medios de anclaje en punta de flecha para la unión de sus tres elementos.

La figura 3ª representa una vista frontal del taco, con unión por espárrago, de sus tres elementos.

15 La figura 4ª constituye una vista frontal del taco, con la parte central formada por discos de pequeño grosor, aptos para ser pegados.

La figura 5ª, análoga a la anterior, muestra una vista frontal del taco, con los discos atravesados por un espárrago para constituir un solo cuerpo con el conjunto total.

20 Con referencia a dichas figuras y a los números que sobre ellas designan las partes y detalles del taco representado, que interesan a los fines de esta memoria, su descripción es como sigue:

25 El taco concentrador está constituido por un recipiente contenedor -1-, con fondo cerrado, en cuyo interior irá la carga de perdigones -10-, a partir de cuyo fondo se une la pieza elástica -2- por cualquier medio adecuado, tal

173412

- 5 -

20 OCT 1973



10-1-73

5 como adhesivo -4- (figuras 1ª y 4ª), por anclado -5- (figura 2ª) o atornillado o clavado -6- (figuras 3ª y 5ª), yendo a continuación de esta pieza o almohadilla elástica -2- una aleta de compresión -3-, unida al conjunto por los medios antes señalados.

El cuerpo elástico central también puede estar hecho por varios discos alternados, tal y como se representa en las figuras 4ª y 5ª, donde se señalan en -7-, -8- y -9- discos de fieltro, corcho y fieltro o lana o cartón.

20 OCT.



10473

N O T A.-
=====

El presente Modelo de Utilidad comprende las siguientes reivindicaciones:

5 1ª.- Taco concentrador mixto para cartuchos de
caza, de los que comprenden un recipiente cilíndrico con
fondo cerrado, para la carga de perdigones, y aleta infe-
rior de expansión de los gases de la combustión de la pólvora,
10 caracterizado porque al fondo del recipiente contenedor de la carga de perdigones se le une, por su exterior, y por cualquier medio apropiado, principalmente pegado, anclado o atornillado, una almohadilla elástica de fieltro en
grasado, en forma de disco, por cuya cara inferior se unirá
la aleta expansora de gases, de manera que el cuerpo elástico quede en medio.

15 2ª.- Taco concentrador mixto para cartuchos de caza según lo reivindicado en el punto anterior, caracterizado porque el cuerpo central elástico puede estar hecho a base de varios discos de pequeño grosor alternándose en varios
20 materiales, tales como fieltro o lana y corcho o cartón, uniéndose entre sí y al conjunto por pegado, anclado, atornillado o clavado, para constituir un conjunto de un sólo cuerpo.

3ª.- Taco concentrador mixto para cartuchos de caza.
25 Según se establece y reivindica en la presente memoria descriptiva y se ilustra con los planos que a la misma se acompañan.

Consta esta memoria de seis hojas foliadas y escritas a máquina por una sola de sus caras.

Madrid, a 20 OCT. 1971



FIG. 1

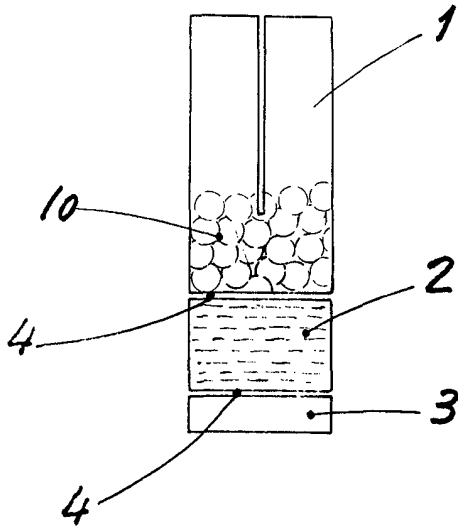

FIG. 4

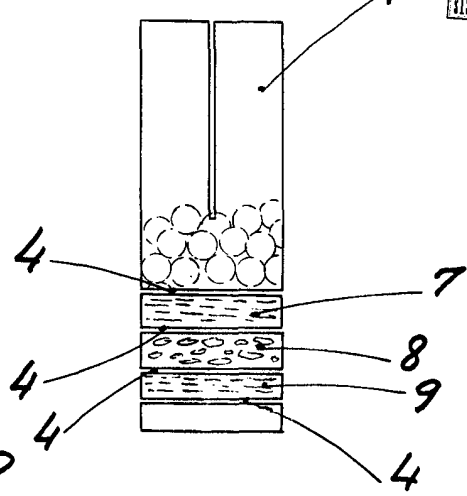

FIG. 2

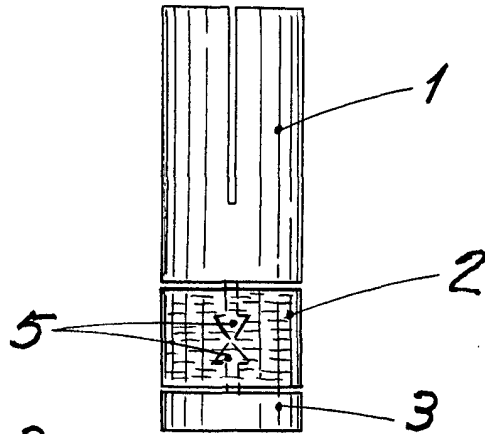

FIG. 3

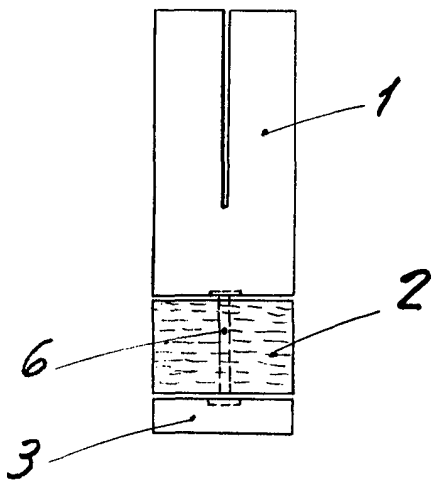
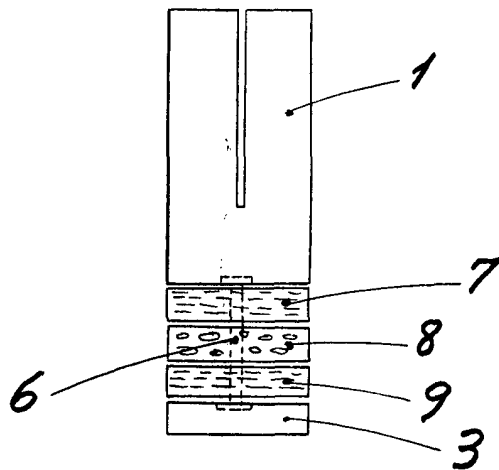

FIG. 5



Escala variable
Madrid: