

11-12-72

JE.

173400



- 9 OCT. 1971

REGISTRO  
LA SPCAGN  
N.º B 67  
CLASE B

MODELO DE UTILIDAD

=====

a favor de

INDUSTRIAS METALURGICAS MONCUNILL, S. A. de nacionalidad  
española domiciliada en Avda. Generalísimo, nº 5 VALLS  
(Tarragona)

por;

"Util descapsulador y abrelatas combinado".

-----

Descripción.

El presente modelo de utilidad tiene por objeto  
un útil que comprende en una sola pieza un descapsulador  
o abridor de tapones de los denominados corona y un abre-  
latas, reuniendo así en un solo elemento la posibilidad  
5 de dos operaciones distintas pero de frecuente necesidad

11:12:72

173400



- 2 -

en la economía doméstica, permitiendo con ello tener siempre a mano dos dispositivos de uso prácticamente constante y limitando las posibilidades de extravío que pueden producirse cuando se utilizan dispositivos específicos independientes.

5  
Esencialmente este útil combinado está constituido por una sola pieza estampada de plancha metálica, formando un cuerpo alargado de sección transversal en "C" de perfil rectangular, que le comunica la rigidez necesaria y un espesor conveniente para facilitar su manejo, determinando  
10 una porción central plana con dos paredes laterales que se prolongan en una parte del elemento en sendas aletas dirigidas hacia el interior.

15 Por uno de los extremos, la porción central plana se prolonga inferiormente según un ángulo en un acodamiento que termina en una pestaña, en relación con dicho acodamiento cada una de las paredes laterales presenta dos entrantes arqueados determinantes de una punta constituyendo la pestaña del acodamiento y las dos puntas un dispositivo  
20 descapsulador cuya acción combinada sobre la cara superior y el reborde de un tapón corona, permite la apertura del mismo.

25 Junto al extremo opuesto del dispositivo, una aleta forma una prolongación en diente de sierra dirigida hacia el interior y ligeramente inclinada respecto al resto de dicha aleta, de la cual queda separada por una muesca que abarca también parte de la correspondiente pared lateral, quedando al mismo tiempo interrumpida en esta parte la aleta del lado opuesto y rebajada en su altura la respectiva



pared lateral, constituyendo el conjunto de esta disposición un abrelatas del tipo de cortes parciales sucesivos.

El útil se completa con una corta prolongación estrechada en el extremo opuesto al acodamiento de la porción central plana, que puede ser utilizable como destornillador, y presentando asimismo en dicha porción plana al menos un taladro hexagonal para su utilización como llave de tuercas,

Para facilitar la explicación más detallada del elemento objeto del presente modelo de utilidad, se acompaña una hoja de dibujos en la que se ha representado un ejemplo de realización práctica del mismo.

La figura 1, es una vista en alzado lateral del elemento combinado.

La figura 2, es una vista en planta inferior de dicho elemento.

El útil descapsulador y abrelatas combinado objeto de este modelo de utilidad, consiste en una pieza alargada de plancha metálica estampada, que forma una porción central plana esencialmente rectangular -1-, con dos paredes laterales -la- y -lb- que en una parte del elemento se prolongan en sendas aletas dirigidas hacia el interior -lc- y -ld- respectivamente con sus bordes separados por una ranura, presentando dicho cuerpo una sección transversal en "C" de perfil rectangular.

En uno de sus extremos, la porción central plana -1- se prolonga inferiormente según un ángulo en un acodamiento -5- que termina en una pestaña -5a-, cada una de las paredes laterales -la- y -lb- presentan junto a

77372

173400

- 4 -

- 9 OCT.



este extremo y en relación con dicho acodamiento -5- dos  
entrantes arqueados -2- y -3- determinantes de una punta  
-4-, constituyendo la combinación de la pestaña -5a- del  
acodamiento -5- y las dos puntas -4- un descapsulador de  
5 tapones corona.

Junto al extremo opuesto del cuerpo del disposi-  
tivo, la aleta -ld- presenta una muesca -7- que se extiende  
en parte de la correspondiente pared lateral -lb- y la por-  
ción extrema de dicha aleta -ld- se prolonga hacia el in-  
10 terior en una punta en forma de diente de sierra -6- li-  
geramente inclinada hacia afuera, lo cual constituye un  
abrelatas, frente al cual la aleta opuesta -lc- está inte-  
rrumpida en -ll- al mismo tiempo, que la pared lateral  
-la- de este lado presenta un rebajo -12- que abarca apro-  
15 ximadamente la mitad de su altura.

Además el útil presenta en la porción central  
plana dos taladros hexagonales -9- y -10- susceptibles  
de actuar como llaves para tuercas y por último en el ex-  
tremo opuesto al acodamiento -5- la porción central plana  
20 -1- presenta una prolongación -8- de corta longitud y más  
estrecha que constituye un destornillador.

Debe entenderse que en su realización práctica este  
utensilio podrá adoptar todas aquellas variaciones de forma  
y de detalle que no alteren sus características esenciales.

25

N O T A  
=====

Se reivindica como objeto de este registro de mode-  
lo de utilidad:

1.- Util descapsulador y abrelatas combinado, ca-  
racterizado por consistir en un cuerpo alargado de plancha

11-92-72

173400



- 9 OCT. 1971

estampada de sección en "C" de perfil rectangular, formando una porción central plana con dos paredes laterales prolongadas en una parte del elemento en sendas aletas dirigidas hacia el interior, el cual presenta en uno de sus extremos una prolongación de la porción central plana según un ángulo inferiormente en un acodamiento que termina en una pestaña, la cual en combinación con sendas puntas próximas a dicho extremo en cada una de las paredes laterales constituye un descapsulador, mientras que en el extremo opuesto comprende una muesca que abarca una de las aletas y parte de la respectiva pared lateral, prolongándose a continuación dicha aleta en una punta en forma de diente de sierra constitutiva de un abrelatas, en correspondencia con el cual la aleta del lado opuesto está interrumpida y la pared lateral rebajada, presentando además la porción central plana en su zona central al menos un taladro hexagonal constitutivo de una llave para tuercas y en el extremo opuesto al acodamiento una corta prolongación estrechada constitutiva de un destornillador.

20                    2.- Útil descapsulador y abrelatas combinado.  
Esta memoria consta de cinco páginas escritas por una sola cara.

BARCELONA, 9 de Octubre de 1971.

P. A.

17310

179 JUL 1977



FIG. 1

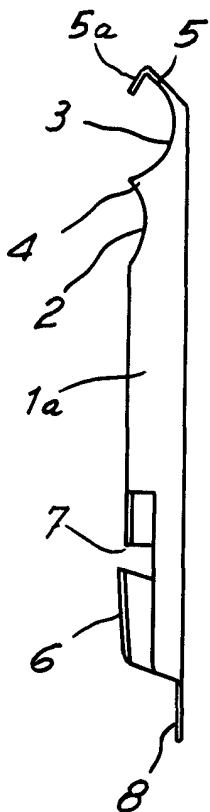
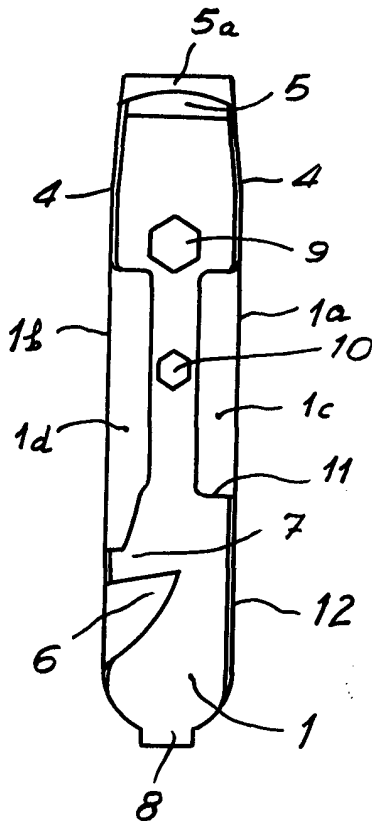

FIG. 2



INDUSTRIAS METALURGICAS MONCUNILL, S. A.  
*[Handwritten signature]*