

11:12:72

173375

- 2 -



5 Este Modelo, que se refiere a una cantonera perfeccionada, dotada de medios propios de suspensión, viene a mejorar las técnicas conocidas, aventajando a las convencionales, tal y como se enumera a lo largo de esta Memoria.

10 Efectivamente, se conocen varios tipos de cantoneras, rebordes o perfiles de este género en el mercado, pero entre ellos no existe ninguno que cumpla su función como la cantonera que ahora nos ocupa, no obstante su evidente sencillez, detalles estos que, además de hacerla considerablemente mas económica, le hacen acreedor a la obtención de los privilegios que, para los de su clase y condición, señala el citado Estatuto de la P.I.

15 Con el fin de ayudar al conocimiento del objeto de este Modelo, se acompaña a esta Memoria una hoja de planos, en plan orientativo o de ejemplo, en el que se insertan dos figuras, la primera representativa de un conjunto de dos de las citadas cantoneras logradas
20 de un solo golpe de troquel con aprovechamiento máximo de material, y, la segunda, constitutiva de la propia cantonera, ya provista del perfil o doblez superior correspondiente.

25 En estas figuras, y, con el mismo valor representativo en ambas, se aprecian las siguientes referencias:

1.- Cuerpo único, de chapa metálica, logrado, por parejas, mediante un solo golpe de troquel.

2.- Perfil o doblez que sirve para formar un espacio longitudinal en donde se incluyen los bordes superiores

173375



de las hojas del almanaque, calendario o similar, las cuales quedan a él unidas mediante puntos de presión.

5 3.- Puntos de presión para lograr la unión de la cantonera con los bordes de las hojas que compongan el conjunto del almanaque, calendario o similar.

10 4.- Colgador o suspensor propiamente dicho, el cual va dispuesto en la parte central inferior de la propia chapa metálica, siendo logrado sin otra operación posterior, es decir, al propio tiempo que el resto del conjunto, mediante un solo golpe o corte de troquel.

15 En el extremo final del canal curvo formado por dicho dispositivo de suspensión, es donde queda inserta la cabeza del clavo o análogo que servirá de colgador, sin posibilidad de caídas o desprendimientos del conjunto del calendario mientras no se maniobre en este sentido.

20 Descrietas por manera suficiente la finalidad del presente Modelo de Utilidad, sólo resta hacer constar que, cualquier modificación de detalle que se introduzca en el mismo, se considerará incluida dentro de esta protección, en tanto en cuanto no altere, cambie o modifique esencialmente su finalidad característica, pudiendo ser variable en tamaño y materiales.

N O T A

25 Por el Modelo de Utilidad a que se refiere la presente Memoria, se REIVINDICA:

1º.- Cantonera perfeccionada, dotada de medios propios de suspensión, caracterizada esencialmente porque,



su conjunto, es logrado por parejas mediante un sólo golpe o corte de troquel, poseyendo un perfil longitudinal ananalado superior y un dispositivo de suspensión, previsto en la parte central inferior, formada
5 por un corte que presenta entrantes y salientes y un canal curvo en cuyo extremo final queda inserta la cabeza o extremo del medio colgador.

2ª.-"Cantonera perfeccionada, dotada de medios propios de suspensión".

10 Todo ello según se ha descrito en la Memoria que antecede, ilustrado en el plano que se acompaña, y, a los fines que se han especificado, bien determinadamente.

15 Consta esta Memoria de cuatro hojas folio escritas a máquina por una sola cara, a dos espacios.

Madrid, 19 OCT. 1971

RAFAEL ROJO OLIVA.
p.a.

17337 FIG. 2



FIG. 1

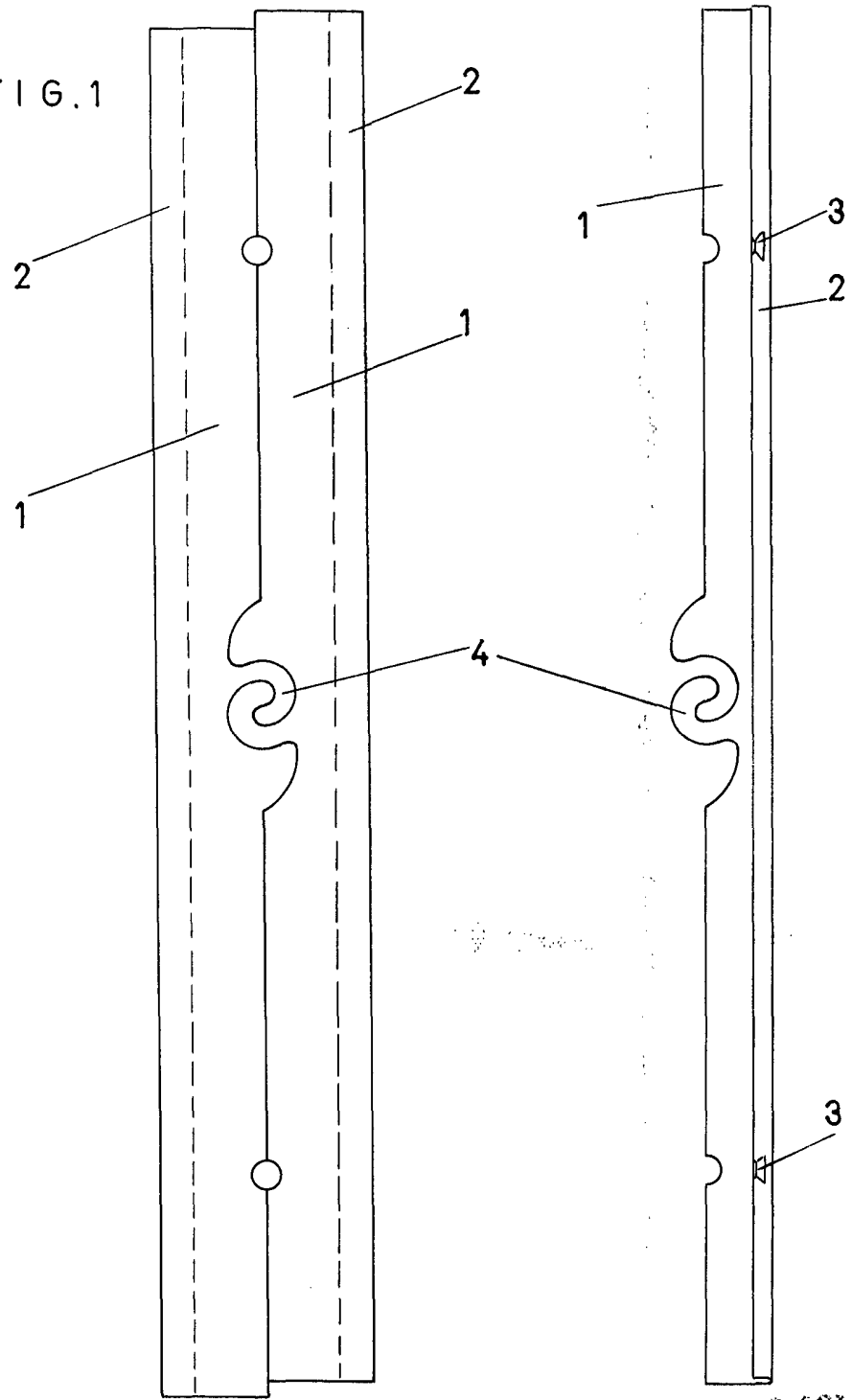

ESCALA VARIABLE

MADRID, 19 01-1971