

173361

29/AB/



173.361

173361

**MALA REPRODUCCION  
POR DEFECTO DEL ORIGINAL**

MEMORIA DESCRIPTIVA

de una Patente de Invención por 20 años

a nombre de

The General Electric Company Limited, re-  
sidente en London W.C.2., (Inglaterra) por  
"UNA COMBINACION DE CONDENSADOR-RESISTENCIA  
DEL TIPO APTO, CUANDO SE CONECTA A TRAVES  
DE UN TUBO DE DESCARGA".

==+==+==+==+==+==+==+==+==

5 La presente invención se refiere a los sistemas del tipo  
que comprende una lámpara de descarga eléctrica, un conmu-  
tador de puesta en funcionamiento susceptible de ser cerrado  
para poner en funcionamiento la lámpara pero que, normalmen-  
te, está abierto durante el funcionamiento de la lámpara, un  
condensador y una resistencia conectados eficazmente en se-  
rie a través del conmutador de puesta en funcionamiento, apto  
para suprimir la interferencia radiofónica derivante del fun-  
cionamiento de la descarga,. En tales combinaciones, el con-  
10 densador puede tener una capacidad de uno 0,05 mf. y la resis-  
tencia una resistencia de unos 100 ohmios.

15 La función principal de la mencionada resistencia es la  
de limitar la corriente de descarga del condensador que fluye  
entre los contactos del conmutador cuando el conmutador está  
cerrado. Por consiguiente, tiene que llevar una corriente  
apreciable tan sólo durante cortos intervalos es decir, duran-  
te la puesta en funcionamiento de la lámpara después de in-  
tervalos y puede ser de alambre que se recalentaría mucho



20 si tuviese que llevar continuamente corrientes como las  
que pasarían por él si el condensador estuviese cortocircui-  
tado de manera continua. En vista de la presencia de la im-  
pedancia estabilizadora en serie con la lámpara de descarga,  
esta corriente es generalmente del orden de 1 amperio. Sin  
embargo, los condensadores a veces se estropean y se corto-  
25 circuitan; entonces, la resistencia, de ser del alambre men-  
cionado, se recalientará mucho y no sólo podrá sufrir daños,  
sino que podrá provocar incendios.

Naturalmente, este peligro podrá evitarse montando en  
serie con la resistencia un alambre cortacircuito previsto  
30 para una corriente de fusión de, por ejemplo, 0.5 amperios.  
Sin embargo, aun cuando se conocen alambres fusibles de tan  
bajos valores de fusión, no convienen en estas circunstan-  
cias. Constituye el objeto de la invención la creación de  
un medio de protección más conveniente.

35 Ello se consigue, según la invención, conectando en se-  
rie con la mencionada resistencia de un sistema del tipo es-  
pecificado, un elemento fácilmente fusible que, si se em-  
please como un alambre fusible ordinario, tendría un valor  
de fusión (por ejemplo, 1 amperio) considerablemente mayor  
40 que la corriente que recalientaría la resistencia, y dispo-  
niéndose en tan íntimo contacto térmico con la resistencia  
que es susceptible de ser calentado a su punto de fusión por  
la corriente que pasa por él y por el calor que le comunica  
la resistencia antes de que ésta se encuentre peligrosamen-  
te recalentada.

45 No se hace aquí reivindicación alguna general de un  
elemento fusible en serie - y en íntimo contacto- con una re-  
sistencia de la que recibe calor de manera que se funde con  
una corriente considerablemente inferior a la que lo fundi-  
50 ría si no recibiera calor de la mencionada resistencia.

Se describirá ahora a título de ejemplo una forma de

= 3 =

173361

29 APR

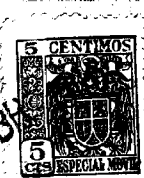

realización de la invención conveniente para una lámpara de 80 vatios que funciona sobre una red de 200-250 voltios, con referencia al dibujo adjunto, en el cual:

55 La fig. 1 muestra la construcción de la combinación de condensador-resistencia fusible, y la fig.2 muestra cómo está montada en el circuito.

60 En la fig. 1, el condensador 1 es del tipo de espiral con aislamiento de papel, de una capacitancia de 0.05 mf. La resistencia 2, cuya resistencia es de 100 ohmios, es de alambre de resistencia aislado con algodón de calibre standard 35 enrollado sobre la superficie aislante exterior del condensador. Uno de sus extremos está conectado en 3 a un conductor terminal 4, mientras que el otro extremo está conectado en 5 a un alambre 6 de plomo 36 SWG enrollado libremente sobre la resistencia. El otro extremo del alambre 6 está conectado en 7 a una placa del condensador 1; la otra placa del condensador está conectada en 8 a un conductor 9. La entera combinación es colocada en una envoltura 10, llena de cera, a la que se ajusta perfectamente. El alambre 6 graduado como fusible de la manera corriente, tendría un valor de fusión de aproximadamente 1 amperio, pero, debido al calor que recibe de la mencionada resistencia, se funde cuando la corriente que pasa por él es de unos 0.5 amperios.

75 En la fig. 2, la lámpara 11, que tienen electrodos 12, 13, que se muestran directamente calentados, es alimentada por la fuente <sup>de</sup> 14 corriente alterna a través del inductor estabilizador 15. Los electrodos están conectados entre sí por el conmutador térmico de incandescencia 16 que, cuando se cierra, deja que la corriente de calentamiento pase por los electrodos 12, 13. Al abrirse, un impulso de inducción empieza la descarga si los electrodos están suficientemente calientes. Los conductores 4,9 están conectados a través del conmutador 16.



173361

Hoja única.

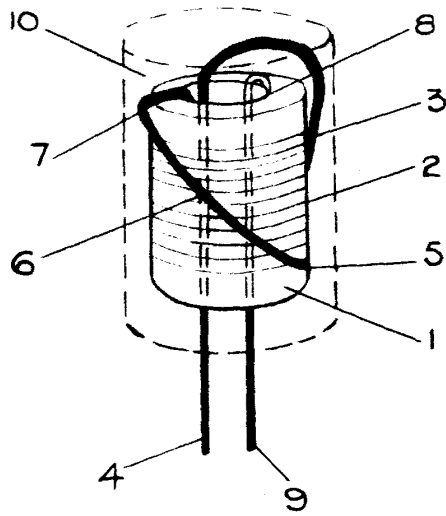
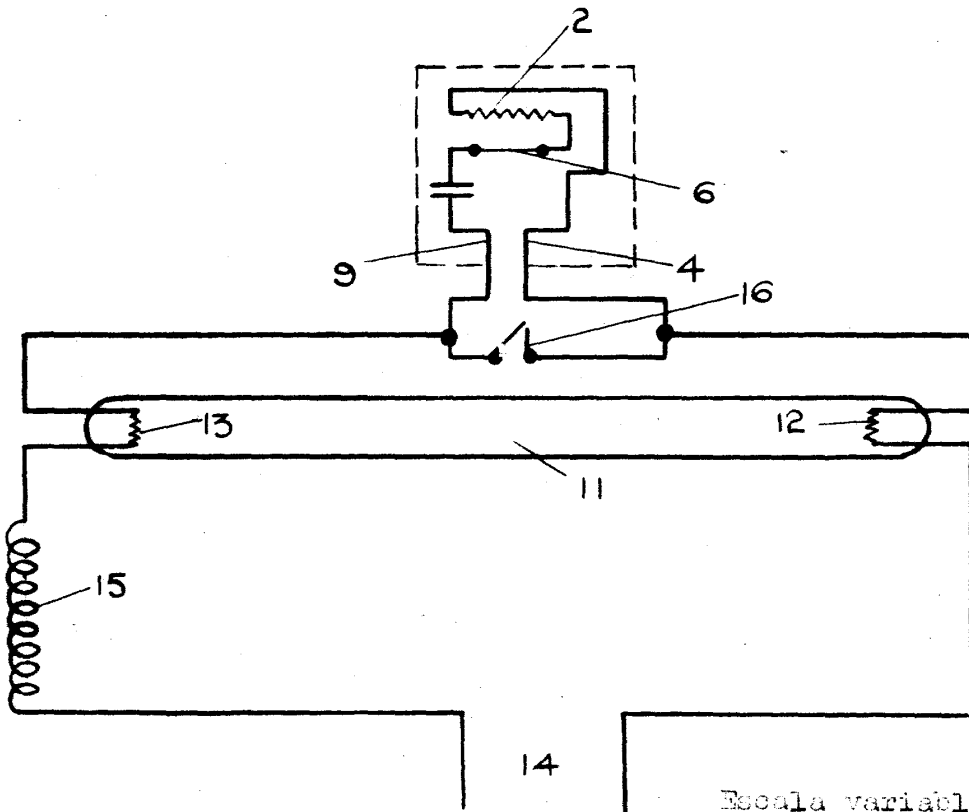

FIG. 1.



Escala variable:  
por: The General Electric Company Limited.

FIG. 2.

*R. Sanchez*