

173359

173359



**MEMORIA DESCRIPTIVA**  
que se acompaña a una solicitud de un  
**MODELO DE UTILIDAD**

que se solicita por veinte años en España, a favor de D.  
José Luis García, de nacionalidad española, domiciliado  
en Madrid.- Guzman el Bueno, 34

**P O R**

**JUEGO DE LA RANA PLEGABLE**

=====

El presente registro de Modelo de Utilidad, concierne como su enunciado indica a un juego de la rana plegable de acuerdo con la descripción detallada que del mismo se realiza, debiendo de interpretarse siempre este concepto en su más amplio sentido y nunca en limitativo.

El juego de la rana es de sobra conocido, pero el mismo presenta una escasa difusión debido al gran volumen del mueble que lo comporta, lo que la circunscribe a ser utilizada en lugares determinados tales como salones de juego tertulias, etc.

Con este nuevo modelo de la rana se logra circunscribir el mismo al interior de un pequeño maletín, conservando todos los elementos comunes a este juego, lo que determina



773359

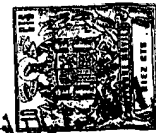

15

una gran facilidad para su transporte, así como un reducido espacio para su almacenaje tanto en las viviendas como por parte del comerciante, pudiendo ser utilizada en el interior de los hogares, así como en los desplazamientos a excursiones.

20

Además, el juego presenta como novedad aprovechando la superficie interior de la tapa del maletín al ser abierta, un cajón suplementario que se incorpora sobre la misma en las fases del juego, el cual comporta una tapa delantera ranurada para la admisión de los tejos que hasta ellas lleguen.

25

Para la debida comprensión de este objeto se adjunta a la presente memoria descriptiva, una hoja de planos en la que a título de ejemplo se representan todas y cada una de las partes y relación que guardan entre sí.

30

En la citada hoja de dibujos queda representado:  
FIGURA PRIMERA.— Muestra una perspectiva del juego en disposición de ser utilizado.

FIGURA SEGUNDA.— Corresponde a una vista del maletín receptor del juego cerrado.

35

FIGURA TERCERA.— Muestra al citado maletín al ser abierto, comportando la base receptora del propio juego invertida, la cual posteriormente será posicionada correctamente para la práctica del mismo.

FIGURA CUARTA.— Corresponde a la chapa base metálica que comporta los elementos del propio juego.

40

FIGURA QUINTA.— Es una perspectiva del maletín abierto apreciándose sus cajenas interiores para la recepción de los tejos en las fases del juego.

FIGURA SEXTA.— Corresponde al cajón que se incorpo



ra en la cara interna de la tapa del maletín, apreciado en  
45 dos posiciones; abierto y cerrado.

En estas figuras han sido referenciadas las siguientes partes principales:

Maletín o carcasa -1- receptora del juego, el cual -  
presenta una tapa -2- llevando al mismo incorporado un asa  
50 -4- para transporte del conjunto, y unos cierres convencio-  
nales -3- para el cierre de la citada tapa, la cual bascula  
en virtud de unas escuadras curvas -5- soldadas por un ex-  
tremo a la misma, y por el otro alojadas en un taladro -8-  
que presenta una pestaña periférica -7- situada junto al bor-  
de superior del maletín -1- en el interior de cuyos taladros  
55 se deslizarán permitiendo la apertura de la tapa limitándose  
dicha apertura al estar los extremos inferiores -6- de las  
escuadras -5- acodados, impidiendo así su salida de sus tala-  
dros receptores -8- al hacer tope en estos.

La citada pestaña periférica -7- servirá como base de  
60 encaje y apoyo, a una chapa metálica -9- portadora de los -  
clásicos elementos -11- del juego de la rana, la cual compor-  
tará unos cajeados laterales -10- coincidiendo con la posi-  
ción de las escuadras -5- que permitirán el libre giro de es-  
tas.  
65

El interior del maletín -1- comporta unas divisiones  
interiores -12- formadas por los tabiques -12'-, las cuales  
corresponderán con los diferentes elementos del juego dis-  
puestos en la chapa soporte -9-, de forma que los tejos al  
70 ser introducidos en estos, caerán en la división interior -  
correspondiente a la dificultad de la jugada, las cuales se  
rán recogidas posteriormente y contabilizadas previo el le-  
vantamiento de la citada chapa soporte.



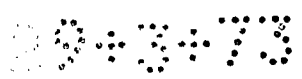

173359



105

110

115

120

125

130

19.- Juego de la rana plegable, caracterizado por-  
que está formado por un maletín sensiblemente cuadrangu-  
lar dotado de asa para su transporte y de medios de cie-  
rre para el mismo, el cual cuenta interiormente con una  
base de chapa que apoya en una pestaña periférica inter-  
na que el mismo presenta, la cual comporta atornillada la  
correspondiente rana así como los puentes metálicos usa-  
dos en este juego, estando taladrada en los lugares usua-  
les para el paso de los tejos utilizados en el juego, pre-  
sentándose esta base en la no utilización del juego inver-  
tida con sus elementos hacia abajo los cuales quedarán si-  
tuados entre los cajones receptores de los tejos situados  
en la base del maletín, comportando así mismo en los ci-  
tados cajones el molino giratorio que irá superpuesto en  
la fase del juego en unas abrazaderas que permitirán el  
giro de su eje, así como los tejos correspondientes, en-  
contrándose articulada la tapa del maletín con el cuerpo  
base a través de unas escuadras curvas fijadas a aquella  
y deslizantes en el interior de sendos taladros practica-  
dos en la pestaña periférica interior del maletín estable-  
ciéndose así el juego necesario para la abertura y cierre  
de la tapa, así como para su posicionado en la fase de u-  
tilización del juego al llegar la tapa a su punto de máxi-  
ma apertura permitida al hacer tope las escuadras por sus  
extremas acodadas inferiores en sus taladros receptores,  
procediéndose seguidamente a invertir la chapa metálica  
portadora del propio juego situándolo en posición para ser  
utilizado.

20.- Juego de la rana plegable, caracterizado por-  
que la tapa interiormente presenta una pletina soldada que

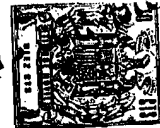

135

servirá de punto de anclaje a un cajón dotado de puerta de lantera con ranurado longitudinal utilizado en las fases del juego para la recepción de tejos a través de dichas ranuras quedando depositadas en su interior y siendo desalojadas al abrirse la puerta embisagrada al mismo, siendo desmontado este y albergado en uno de los cajones del maletín al procederse a suspender el juego.

**3a.- JUEGO DE LA RANA PLEGABLE.**

Todo ello tal y como se describe en el cuerpo de la presente memoria y se reivindica en su nota.

Esta memoria consta de seis hojas foliadas y mecanografiadas por una sola de sus caras y a dos espaldas.

Madrid, 19 OCT. 1971

POR AUTORIZACION DEL SOLICITANTE.

*José Luis Rodríguez Pomatta*  
v. r.

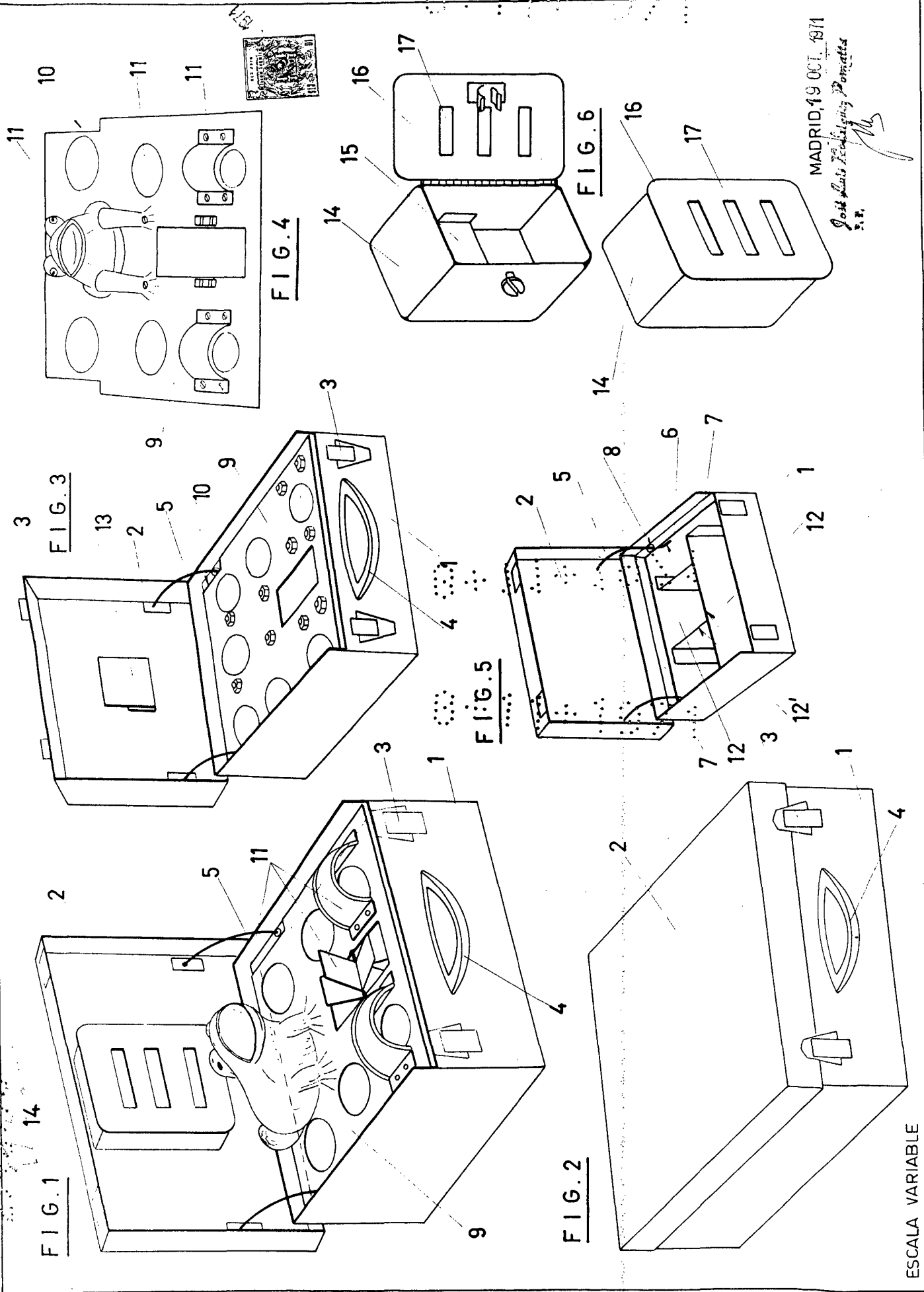

MADRID, 19 OCT. 1971

Jose Luis Garcia  
S. R.