

EXPEDIENTE: MODELO DE UTILIDAD

Titular: D. MANUEL JORDAN SARTI

Nacionalidad: Española

Domicilio: VALENCIA - C/. Eixarchs, nº 12

Objeto: "BASTIDOR PERFECCIONADO"

Prioridad:

MEMORIA DESCRIPTIVA

5

En el cuerpo de la presente Memoria Descrip-
tiva y con la ayuda del plano adjunto, vamos a descri-
bir las características que ofrece un nuevo tipo de bas-
tidor para bordar, que ofrece notables ventajas, y por
ello reúne las condiciones de utilidad y novedad que
exige el vigente Estatuto-Ley de Propiedad Industrial,
para dispensar a su titular el privilegio de su exclu-
siva fabricación y venta.

10

El bastidor cuya descripción vamos a realizar
ofrece una sencilla estructura, y su constitución metá-
lica es de una gran ligereza y a la vez solidez, siendo



perfectamente graduable, en cuanto a la anchura o luz del espacio de trabajo, para poder realizar sobre él cualquier tipo de trabajo de bordado manual, sea cual sea su longitud, puesto que consiente disponer una banda de tela de cualquier longitud e ir trabajando sobre ella. Al mismo tiempo, su caracter desmontable y reducible a un espacio mínimo, permite un embalaje muy pequeño, siendo ello otra de sus ventajas, siendo el posterior montaje de una gran sencillez y facilidad, sin precisar conocimientos mecánicos especializados.

Para facilitar la comprensión de las características que vamos a describir, hemos estimado oportuno acompañar una lámina de dibujos, en la que con el carácter de ejemplo hemos reproducido un caso práctico de realización, con la natural salvedad de que estos gráficos, por aquel carácter deberán ser considerados en su más amplio sentido y sin limitación alguna.

La figura 1ª nos muestra en perspectiva al bastidor montado y en disposición de uso, mientras que la figura 2ª nos ofrece un detalle del dispositivo utilizado para la fijación de lo que pudiéramos llamar ejes bobinadores del tejido para bordar y del tejido bordado.

Haciendo referencia a las precitadas figuras, vemos que este bastidor cuenta como soporte, con los pies verticales -1- y -2-, con sus largueros inferiores o bases -3- y -4-, perfectamente paralelos éstos y aquellos dos a dos, y que están vinculados entre sí, por dos largueros o travesaños -5- y -6-, solidarios por un extremo en un pié y en el otro quedan sujetos mediante las



45 tuercas de palomilla -7-, pudiendo acercarse o separar los dos pies estrechando o ensanchando el bastidor, a conveniencia del usuario, maniobrando sobre estos largue-
ros, a la vez que actuando sobre los ejes bobinadores
-8- y -9-, que con los largueros -10- y -11-, forman el bastidor.

50 Los expresados ejes bobinadores (ver detalle figura 2ª), atraviesan el larguero -10- llevando en la parte externa sendas tuercas de palomilla -12-, y en el larguero -11- atraviesa a la vez a unos manguitos -13- solidarios de aquel larguero, concluyendo los ejes en sendos mandos -14-, de forma que aflojando en estos ejes las tuercas -12-, permite el giro de aquellos en el sentido señalado por las flechas -14-, de forma que el tejido vaya siendo cedido por el eje -8-, y arrollándose simultáneamente en el eje -9- para dejar centrado la porción de tejido -15- que haya de bordarse, y una vez conseguido el centrado de dicho tejido, se procederá al apriete de las tuercas -12- para dejar fijados a los
55 ejes bobinadores, pero habiendo tensado previamente al tejido para facilitar el trabajo al usuario.

60 Los largueros -10- y -11-, y por sus puntos medios, se solidarizan sobre los extremos superiores con los pies verticales -1- y -2-, mediante las palomillas
65 -16- y -17-, que son a la vez los ejes de inclinación del bastidor, y mediante cuya maniobra el usuario podrá dotar al bastidor de la inclinación que le resulte más cómoda o bien dejarlo totalmente horizontal.

Con -18- y -19-, designamos a las porciones de



70 tejido, que convenientemente vinculadas a los ejes bobina-
dores, constituirán la base de unión del tejido -15-
sobre el que ha de bordarse.

Con -20-, finalmente designamos a una lámpara
articulable y extensible que se montará sobre los lar-
75 gueros -10- ú -11-, para dotar de iluminación suficien-
te y próxima al trabajo a realizar. Esta lámpara, po-
drá ser de cualquier estructura que la haga conveniente-
mente utilizable, sin reivindicarse a título privativo.

Suficientemente descritas las características
80 e innovaciones que ofrece este nuevo bastidor, sólo nos
resta manifestar que serán variables las circunstancias
de materiales, tamaños y formas; así como otros deta-
lles de carácter accesorio, siempre y cuando ello no
afecte a su esencialidad, puesta de manifiesto en la si-
85 guiente

N O T A
= = = =

Los puntos que se reivindican en el presente
Modelo de Utilidad, son:

12.- Bastidor perfeccionado, que se caracte-
90 riza por constar de dos pies verticales y paralelos
asentados sobre dos largueros horizontales y paralelos
que constituyen la base de asiento sobre el suelo, y
cuyos pies están vinculados por dos travesaños horizon-
tales y paralelos, situados en el mismo plano, y dotados
95 en un extremo de sendas palomillas-tuercas de apriete
para determinar la proximidad o separación de ambos pies
y con ello la mayor o menor anchura del bastidor, y cu-



100 yos pies, en su extremo superior, están vinculados por
medio de palomillas de apriete y fijación, con dos lar-
gueros, paralelos entre sí, que forman el bastidor con
sendos ejes bobinadores, cuyos ejes atraviesan uno de
105 los largueros y concluyen en sendas palomillas, y sus
otros extremos atraviesan el otro larguero y sendos
manguitos solidarios de dichos largueros por su parte
externa, concluyendo estos ejes con unos mandos para
conseguir su giro para el arrollado del tejido, dispo-
niendo ambos ejes de sendas porciones de tejido en las
que se montarán los lados del tejido a bordar, siendo
facultativa la situación en los largueros del bastidor
110 de una lámpara extensible y articulada. Y

2º.- "BASTIDOR PERFECCIONADO", de conformidad
en un todo en lo esencial y fines industriales a lo des-
crito en la precedente Memoria Descriptiva y gráficamen-
te representado en las figuras del plano adjunto, para
115 su mejor comprensión.

Esta memoria consta de CINCO hojas, mecanogra-
fiadas por una sola cara y a doble espacio en 115 líneas.

Valencia, a 7 de Octubre de 1971
Por autorización del interesado.

Juan López



FIG. 1

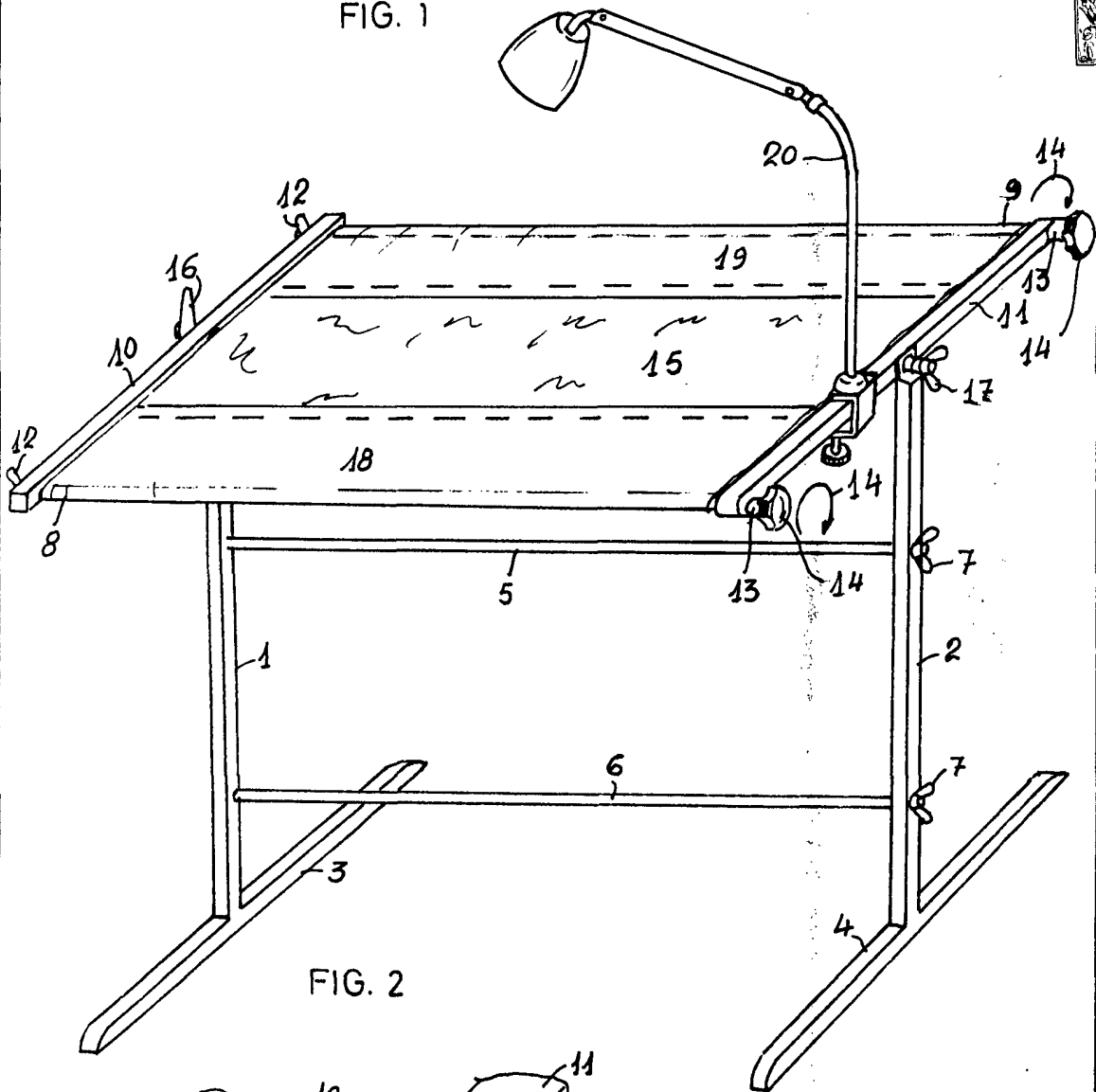
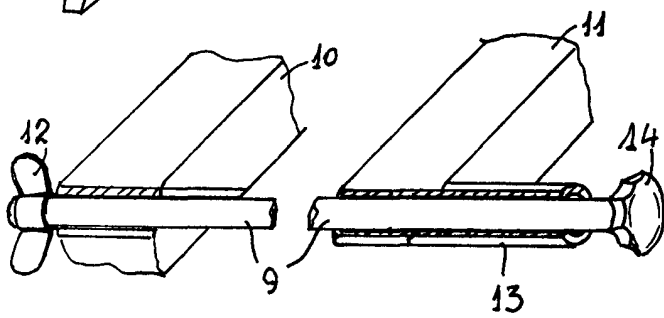

FIG. 2



escala variable

valencia octubre 1971
p.a

Manuel Jordán