

173049



SECCION	12
CLASIFICACION	
CLASE	A45
SUBCLASE	d

Don Federico Ferrer Vidal, de nacionalidad española, establecido en Badalona (Provincia de Barcelona), Pasaje Sagrada Familia n^os. 6/8, solicita registrar un Modelo de Utilidad, por 20 años, para España y sus Provincias de Ultramar, que se refiere a: "ESPEJO DE BOLSILLO, CON PINZA PORTALAPIZ LABIAL".

La presente solicitud de Modelo de Utilidad lo constituye un espejo de bolsillo que lleva incorporada una pinza para sujetar el portalápiz para el maquillaje de los labios, el cual se diferencia de los dispositivos similares, conocidos en nuestro mercado para el mismo objeto, por el hecho de que la propia pinza forma el brazo de articulación y unión de la misma al marco del espejo y de la plancha que la constituye se ha obtenido, por estampación, una aleta curvada, con una lengüeta de cierre en su extremo, para fijar la pinza al canto del marco del espejo opuesto a la unión articulada.

Otra particularidad de este espejo con pinza portalápiz labial, radica en el hecho de que la pinza constituye el mango de sujeción del espejo durante la operación de maquillaje y la bisagra que articula la pinza al marco del espejo lleva prevista una lengüeta de tope para limitar el giro de dicha articulación.

La unidad de utilización formada por el espejo y la pinza portadora del lápiz de carmín ocupa un espacio muy reducido y por lo tanto es adecuada para llevar el tubo de lápiz y el espejo devidamente acoplados y unidos, sin que puedan extraviar-



se en el interior del bolso.

En los dibujos adjuntos, que constituyen parte integrante de la presente memoria descriptiva, se ha representado, a título de ejemplo ilustrativo, pero sin que tengan un valor limitativo estricto, una realización práctica del nuevo espejo con pinza portalápiz labial, objeto del Modelo que se registra.

Dichos dibujos muestran:

Fig. 1.- Vista en perspectiva del conjunto del espejo y de la pinza portalápiz incorporada al mismo, estando la pinza en posición abierta, o sea para poder ser utilizado comodamente el espejo.

Fig. 2.- Vista en planta del espejo y la pinza articulada al mismo, estando ésta abatida sobre el espejo y retenida por el dispositivo de cierre que lo sujeta al marco del espejo.

Refiriéndonos concretamente a los citados dibujos pasamos seguidamente a describir, con mayor detalla, las particularidades de constitución y funcionalidad del conjunto integrado por el espejo y el portalápiz de labios articulado al mismo.

Tal como se aprecia por la perspectiva de Fig. 1 y la vista en planta de Fig. 2, el espejo -1-, que puede afectar diferentes formas y tener dimensiones varias, siendo no obstante, de tamaño reducido, está contorneado por un marco -2- del que sobresale lateralmente una prolongación -2'- que constituye, después de doblada, la parte central del juego de bisagra -3- que une dicho marco a la pinza sujetadora -4-, portadora del lápiz de labios -L-.

La citada pinza -4- que tiene forma de media caña, presenta una prolongación bifurcada que complementa la articulación -3- sobre un pasador común, en colaboración con tramo central formado por la lengüeta doblada -2'- que sobresale del marco -2-.

1001272

173049



55 De la propia pinza -4- es sacada, por estampación, una aleta arqueada -5-, que termina en punta truncada por una lengüeta de cierre -6-, que se acopla sobre el canto del marco -2- del espejo -1- en posición opuesta al juego de bisagra -3-.

60 El giro de la articulación, constituida por el juego de bisagra entre la pinza -4- y el marco -2- del espejo -1-, según se ha descrito, queda limitado, en su apertura, por una pequeña aleta -7- sacada de la prolongación posterior de la propia pinza, la cual limita dicho giro para que el espejo quede en posición de utilización y libre de todo entorpecimiento de la pinza, que sirve, a modo de mango, para emplear el espejo durante la operación de maquillaje de los labios.

65 Para reducir el peso de la pinza y en cierto modo ahorrar material en su fabricación, se ha practicado sobre el cuerpo semicircular de la misma, una ventana -8-, que al mismo tiempo constituye un adorno en la cara frontal de la pinza y a través de la cual resulta visible la parte del lápiz de labios sujeta por la referida pinza.

70 La forma del espejo, así como la ornamentación de la pinza y su propia forma, en lo que no es funcional, pueden variar, pueden variar, al igual que otros accesorios decorativos del dorso del espejo, siempre que no se altere la funcionalidad del sistema de articulación y de cierre de la pinza portalápiz labial, sobre dos lados opuestos del marco del espejo.

75 EL Modelo de Utilidad, por: "ESPEJO DE BOLSILLO, CON PINZA PORTALAPIZ LABIAL", cuyo privilegio de explotación en España y sus Provincias de Ultramar, se solicita por un periodo de 20 años, deberá recaer sobre las particularidades que se concretan en las siguientes,

80 REIVINDICACIONES
1ª.-"ESPEJO DE BOLSILLO, CON PINZA PORTALAPIZ LABIAL", caracterizado por el hecho de que el espejo, que puede afectar cualquier forma con tal de que sea de tamaño reducido, está contor-



85 neado por un marco, del que sobresale, lateralmente, una pro-
longación que constituye, después de doblada, la parte central
del juego de bisagra que une dicho marco con la pinza sujeta-
dora del lápiz para los labios, la cual afecta forma de media
caña y presenta una prolongación bifurcada que complementa
90 la articulación a bisagra sobre un pasador.

2ª.-"ESPEJO DE BOLSILLO, CON PINZA PORTALAPIZ LABIAL", según
la 1ª reivindicación, caracterizado por el hecho de que de la
propia pinza es sacada una aleta arqueada, que termina en
punta truncada por una lengüeta de cierre, que se acopla sobre
95 el canto del marco del espejo, en posición opuesta al juego
de bisagra, para establecer el cierre de la pinza, después de
abatirla contra el espejo.

3ª.-"ESPEJO DE BOLSILLO, CON PINZA PORTALAPIZ LABIAL", según
las precedentes reivindicaciones, caracterizado por el hecho
de que el juego de articulación a bisagra entre el espejo y
100 la pinza tiene limitado su giro hacia la posición de apertura
por una pequeña aleta, constituida por una prolongación poste-
rior de la pinza, a fin de dejar el espejo libre y poder utili-
zar la pinza como mango o sujetador del espejo.

105 4ª.-"ESPEJO DE BOLSILLO, CON PINZA PORTALAPIZ LABIAL".- Tal
como se ha descrito y demostrado en los dibujos adjuntos.

Consta de cuatro hojas foliadas y mecanografiadas por
una sola cara.

Barcelona a 20 SEP. 1971

P.A. de Dpn Federico Ferrer Vidal.-

JUAN B. RENTER RIBALTA

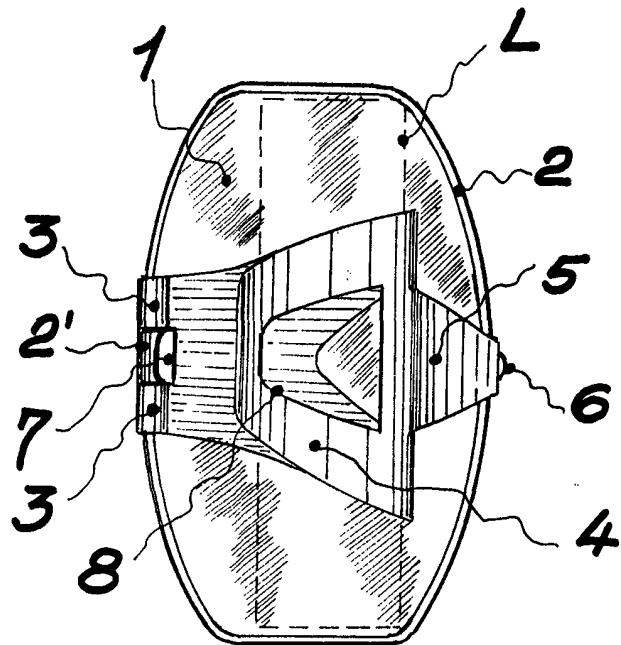
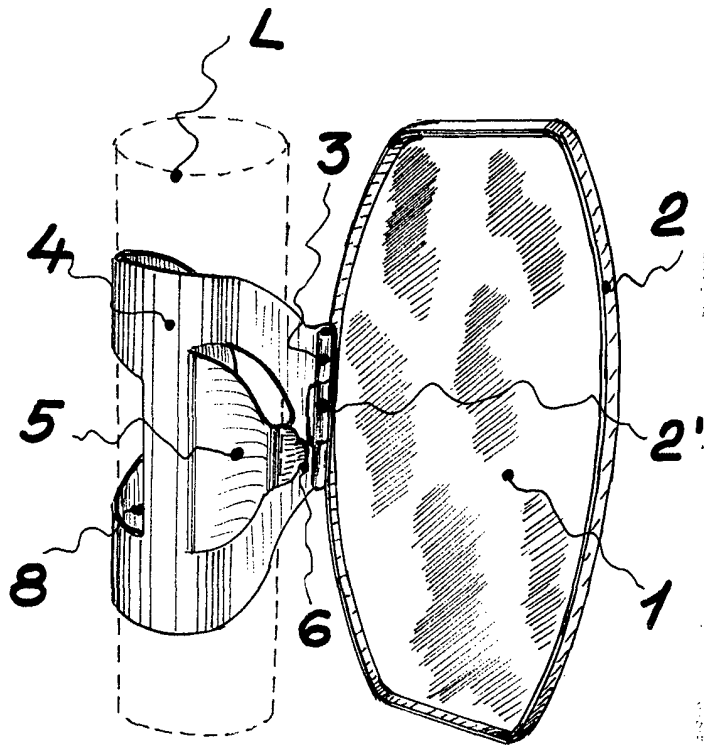

Barcelona 21 de Septiembre 1971

P.A. *[Signature]*

Juan B. Renter Aidauro

Escala variable