

A/1.

172995



1971

MEMORIA DESCRIPTIVA

— UN MODELO DE UTILIDAD.

DURACION: VEINTE AÑOS

OBJETO: "ENVASE PARA TARTAS"

Solicitante: D. Luis SUÑER Sanchís,

Residencia: ALCIRA (Valencia) Col. Montealegre, s/n.

Nacionalidad: española.

172995



La presente descripción se refiere, como su enunciado indica, a un envase especialmente concebido para recepción, conservación y transporte de tartas preferentemente he-
ladas.

5 La esencialidad de la invención consiste en un recipiente exterior de tapa desplazable, realizado en un material atérmico, preferentemente de materia plástica expandida, idónea para proteger el contenido de la temperatura exterior; en el interior de este recipiente se aloja un receptáculo
10 que encaja perfectamente, realizado en materia plástica laminar, prevista para contener la tarta y que puede ser considerado como molde para su confección, con lo que el manipulado, de elaboración de aquélla se realiza con superiores garantías de higiene, ya que una vez confeccionada pasa al
15 recipiente exterior directamente.

 Una característica particularmente importante, es el hecho de que el fondo del receptáculo portador de la tarta existe un amplio orificio central cubierto por una lámina de cartón parafinado que cubre el fondo por la parte interior, de forma que la tarta descansa en él; de esta manera,
20 una vez que el receptáculo de la tarta se ha sacado del recipiente exterior, basta introducir la mano a través del orificio del fondo para empujar la tarta por medio de la lámina de cartón que actúa a modo de émbolo hasta extraerla totalmente

25 El envase que se preconiza resulta de excepcional utilidad tanto para la conservación de la tarta como para su transporte y final extracción en el momento de degustarla; asimismo, ofrece unas máximas garantías de higiene al poder ser moldeadas en los propios receptáculos contenedores
30 mente dichos.

172995



35 A continuación se hará una descripción completa del aludido Modelo, con referencia a los planos que se acompañan, en los cuales se representa, a simple título de ejemplo, no limitativo, una forma preferente de realización susceptible de todas aquellas modificaciones de detalle que no alteren fundamentalmente sus características esenciales.

En dicho plano:

La figura 1, muestra una sección diametral I-I del receptáculo interior.

40 La figura 2, una vista en alzado.

La figura 3, una planta.

Las figuras 4 y 5, muestran respectivamente dos fases de extracción del contenido del receptáculo.

45 La figura 6, muestra una sección diametral del envase exterior, con la tapa ligeramente desplazada.

Según queda representado en los dibujos, el objeto que se preconiza comprende un receptáculo (1) de forma troncocónica invertida, realizado en materia laminar, preferentemente plástica, dotada de un reborde superior (2) que presenta un escalonamiento periférico (3) para formar una estrecha pestaña circular, la pared presenta una ondulación siguiendo las generatrices del cuerpo del receptáculo (1) y en el fondo un rehundido circular central con unas prolongaciones radiales (4), de forma que la porción circular (5) central quede vacía, si bien cubierta con una lámina de cartón parafinado (6) interior que actúa a modo de fondo móvil.

55 El receptáculo (1) puede servir de elemento de molde de una tarta (7), preferentemente helada, susceptible de ser extraída mediante el empuje de la lámina interior (6),
60 producido con la mano a través del espacio abierto (5), se-



gún puede apreciarse en las figuras 4 y 5, ya que la mencionada lámina (6) queda situada entre el fondo del receptáculo (1) y la base de la tarta (7).

65 Dicho receptáculo (1), conteniendo la tarta (7), se aloja en el interior de una caja o recipiente (8), cuyo interior adopta una forma semejante a la externa del receptáculo (1), según puede apreciarse en la figura 6, al objeto de que encaje perfectamente si bien la pestaña externa (3) del reborde queda apoyada en el borde interno del reborde
70 (9) de la caja, de forma que al ser cerrada por la tapa (10) quede presionada por el escalonamiento interior (11) que produce el cierre, con lo que el receptáculo (1) queda completamente asegurado mientras que el recipiente (8) esté cerrado.

75 La materia constitutiva de la caja o recipiente exterior (8) se ha previsto sea de naturaleza atérmica, como por ejemplo materia plástica expandida, al objeto de proporcionar al contenido una protección contra la temperatura ambiente, de forma que su conservación sea garantizada durante un gran espacio de tiempo, manteniendo íntegras las propiedades naturales de la tarta.

80 El apoyo del receptáculo (1) sobre el fondo de la caja (8) se realiza por medio de los rehundidos (4), evitando que se puedan adherir ambos fondos.

85 La forma, dimensiones y materiales podrán ser variables y en general cuanto sea accesorio o secundario, siempre que no altere, cambie o modifique la esencialidad del objeto que se describe.

90 Los términos en que queda redactada esta Memoria son ciertos y fiel reflejo del objeto descrito debiéndose to



mar con carácter amplio y nunca en forma limitativa.

N O T A :

=====

EL MODELO DE UTILIDAD que se solicita deberá recaer, precisamente, sobre las particularidades características de las siguientes reivindicaciones:

95

1). Envase para tartas, caracterizado porque comprende dos receptáculos, uno exterior de materia atérmica, y otro interno laminar previsto para moldear y contener la tarta, el cual se introduce libremente, si bien ajustándose, en el exterior apoyando sobre el fondo y borde superior de éste a través de una pestaña prevista en el borde del interior la cual queda aprisionada por la tapa de cierre del receptáculo exterior.

100

105

2). Envase para tartas, según la anterior reivindicación, caracterizado porque el receptáculo laminar, previsto para ser alojado en el interior del receptáculo exterior, adopta una forma troncocónica invertida convencional, dotado de un reborde superior que presenta un escalonamiento periférico para formar una estrecha pestaña circular destinada a apoyar en el borde interno de la embocadura del recipiente exterior, con el propósito de que sea presionada por el escalonamiento interno de cierre de la tapa; en el fondo del recipiente interno contenedor de la tarta, existe un rehundido circular central con unas prolongaciones radiales externas, mientras que el rehundido circular limita un espacio vacío central, cubierto por una lámina preferen-

110

115

172995

4



120 temente parafinada prevista en el interior del receptáculo a modo de fondo móvil intercalado entre aquél y la tarta, con la misión de servir de elemento de extracción al ser empujado a través del hueco central del fondo del recipiente interior, una vez sacado del recipiente exterior.

125 3). Envase para tartas, según anteriores reivindicaciones, caracterizado porque el interior de la caja o recipiente externo protector, de materia atérmica, adopta una forma semejante a la externa del recipiente que ha de recibir, al objeto de que encaje perfectamente, apoyando en el fondo por medio de los rehundidos de su base, mientras que la pestaña periférica del reborde asienta sobre el borde interno de la embocadura del recipiente exterior para ser presionado por el escalonamiento interior previsto en la tapa de cierre.

130 4). "ENVASE PARA TARTAS".

Todo ello según queda expuesto en la presente Memoria que consta de seis hojas foliadas y mecanografiadas por una sola cara y una hoja de dibujos que con la misma se acompaña.

MADRID, 4 OCT. 1971

P.A.

Modesto Polo
P.P.

172095

LUIS SUÑER SANCHIS

3410473

3000 6

172095

HOJA UNICA



FIG. 1ª

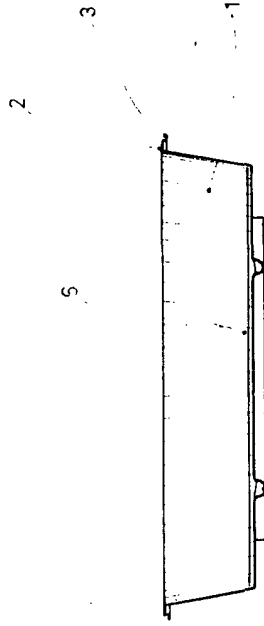

FIG. 2ª

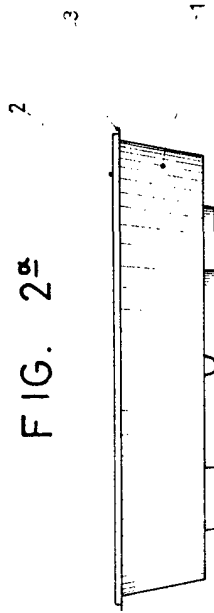

FIG. 3ª

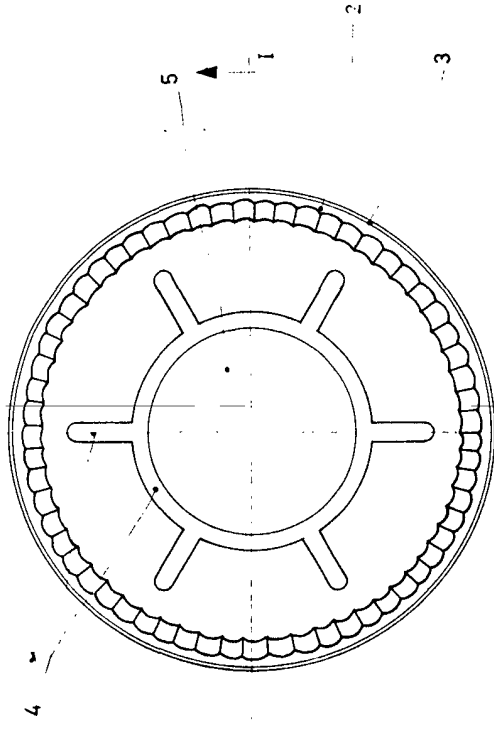

FIG. 6ª

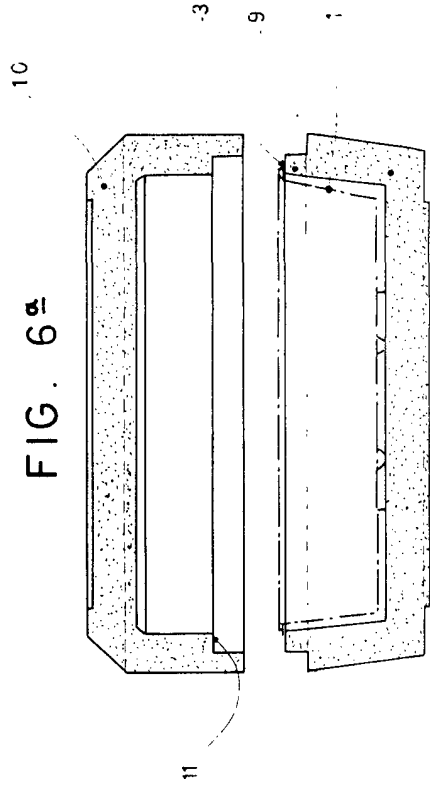

FIG. 5ª

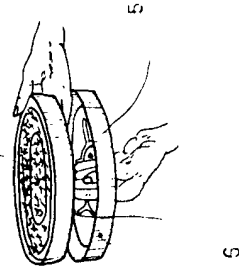
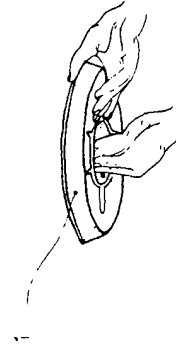

FIG. 4ª



ESCALA VARIABLE

Madrid 4 OCT. 1971

Madrid
R.R. VILLALBA