



172698

11



M O D E L O  
D E

SECCION TECNICA

CLASIFICACION I. P. C.

CLASE A 63

SUBCLASE H

U T I L I D A D

a favor de INDUSTRIAS Y DISTRIBUCIONES INFANTILES, S. A.  
-INDISA-, entidad española, domiciliada en Barcelona, calle  
Fontanella -12, por "SONAJERO".

- . -

MEMORIA DESCRIPTIVA

La presente invención se refiere a un sonajero de características totalmente nuevas y originales, que lo hacen sumamente sencillo, sin perder por ello el interés que estos juguetes despiertan en el bebé.

5. Son conocidos los sonajeros formados por una serie de bolas huecas ensartadas por un hilo elástico, que contienen pequeños gránulos en su interior, mientras que los extremos del hilo elástico están dotados de medios de retención entre las barandillas de una silla para bebés.

10. No cabe duda que este sonajero llama poderosamente



te la atención del niño, pero es preciso reconocer que ofrece ciertos inconvenientes, como es la facilidad con que el hilo elástico se rompe, e incluso las propias bolas al golpear unas contra otras.

5. Para evitar estos inconvenientes se ha ideado el sonajero objeto de la invención, mucho más simple y resistente que los conocidos.

10. Este sonajero está formado por una tira monopieza de naturaleza flexible, cuyos extremos presentan sendos tramos doblados en zig-zag, que le dotan de elasticidad, y finalizan en respectivos ganchos de retención. Entre los dos tramos en zig-zag, la tira forma una sucesión de cubetas en forma de casquete esférico, cerradas por tapas complementarias, preferiblemente transparentes, dotadas de un dispositivo de ajuste a presión en la boca de las cazoletas. En el interior de las mismas se encuentran los gránulos usuales en este tipo de juguetes.

15. Para la mejor comprensión de cuanto queda descrito en la presente memoria, se acompaña un dibujo en el que, tan solo a título de ejemplo, se representa un caso práctico de realización del objeto de la invención.

20. En dichos dibujos, la figura 1 es una vista en perspectiva del sonajero; la figura 2 es un detalle a mayor escala y en sección longitudinal de uno de los extremos del sonajero y una de las cubetas cerrada; y la figura 3 es una vista similar a la anterior, en la que aparecen dos cubetas con las tapas separadas.

25. El sonajero descrito consta en el aludido dibujo

30+10+72

- 3 - 172698



11 S

5. de una tira monopieza de referencia general -1-, cuyos extremos presentan sendos tramos -2- en zig-zag, que les confieren elasticidad, y que finalizan en sendos ganchos -3- de retención del conjunto. Entre los dos tramos -2- la tira forma una sucesión de cubetas semiesféricas -4- con una valona radial externa -5-, separadas por pequeños cuellos intermedios -6-. El borde de las cubetas está dotado de un nervio interno -7- y debajo de él sobresalen cuatro dientes -8-.

10. En la boca de las cubetas -4- encajan a presión los bordes respectivos de otras tantas tapas transparentes y semiesféricas -9-, dotadas de un diente -10- externo alrededor de su borde, destinado a retenerse a presión contra el nervio -7-. En el interior de las cubetas -4- están alojados una multitud de gránulos -11-.

15. De todo lo descrito se desprende que el sonajero en cuestión es muy simple, toda vez que consta de una tira monopieza -1- y de las tapas -9-, por lo que el coste del mismo es muy reducido. Otra ventaja estriba en el hecho de que puede prescindirse del hilo elástico que suelen llevar este tipo de sonajeros, de forma que resulta más duradero. Su colocación no ofrece ninguna dificultad, ya que los tramos -2- le confieren la suficiente elasticidad y los ganchos permiten anclarlo entre los dos laterales de la silla del bebé.

20.

25. Serán independientes del objeto de la invención, los materiales empleados en la construcción de las distintas piezas que componen el sonajero, formas y dimensiones de las mismas y cuantos detalles accesorios puedan presentarse, siempre y cuando no afecten a su esencialidad.

30-10-72

- 4 -  
172698



118

NOTA

Se reivindica como objeto del presente modelo de utilidad:

5. 1. Sonajero, caracterizado esencialmente por el hecho de que consta de una tira monopieza de naturaleza flexible, dotada de dos tramos extremos en zig-zag, que le confieren elasticidad, y terminados en sendos ganchos de sustentación del sonajero, cuya tira presenta entre los dos tramos en zig-zag, una sucesión de cubetas dotadas de medios de encaje para unas tapas complementarias, cuyas cubetas
10. contienen los gránulos usuales en este tipo de juguete.

2. Sonajero.

La presente memoria descriptiva consta de cuatro hojas foliadas escritas a máquina por una sola cara.

Barcelona, 11 de septiembre de 1971

INDUSTRIAS Y DISTRIBUCIONES  
INFANTILES, S. A. - INDISA

p.a. L. PONTE

172698



FIG. 1

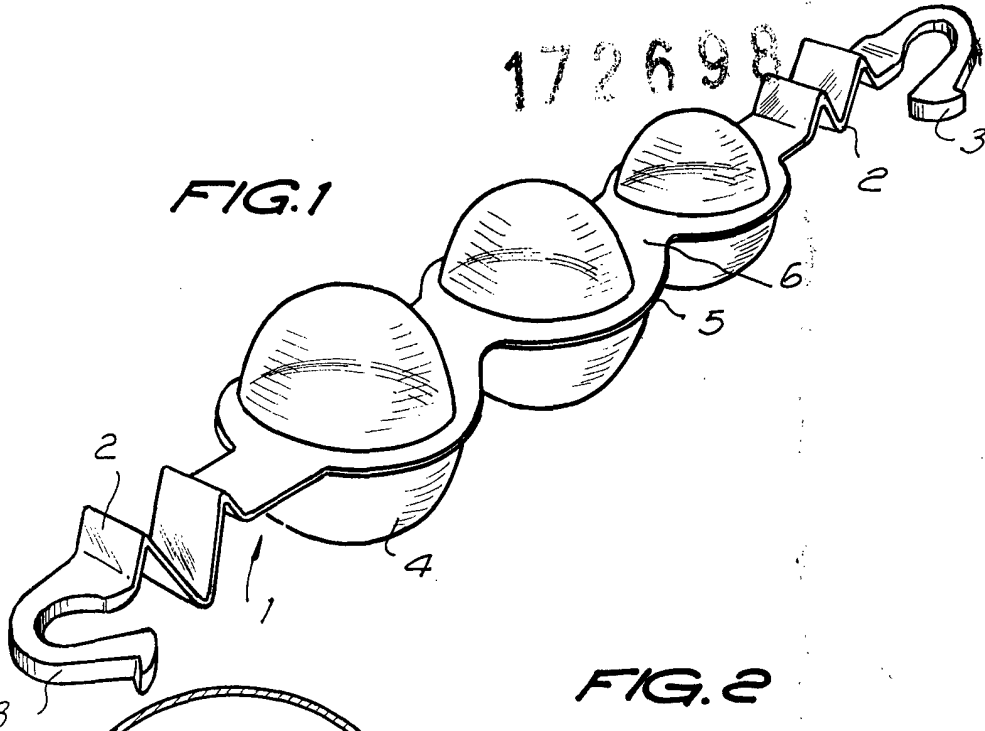

FIG. 2

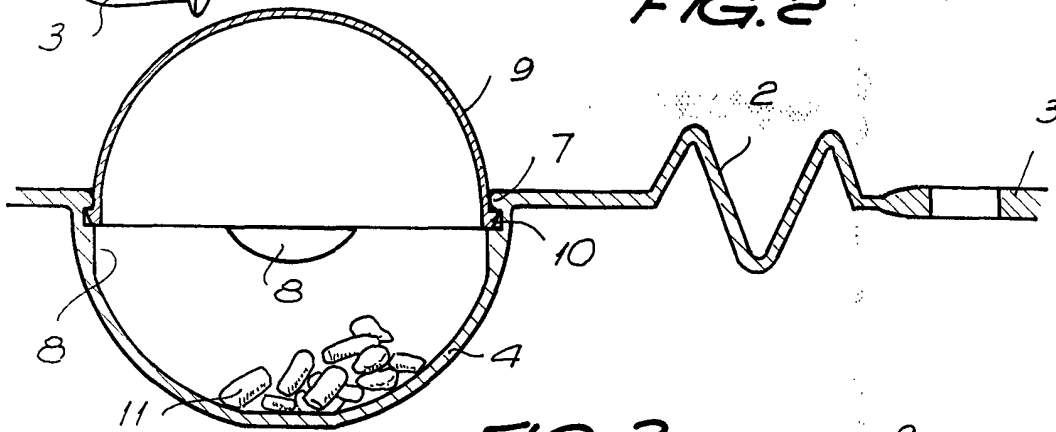
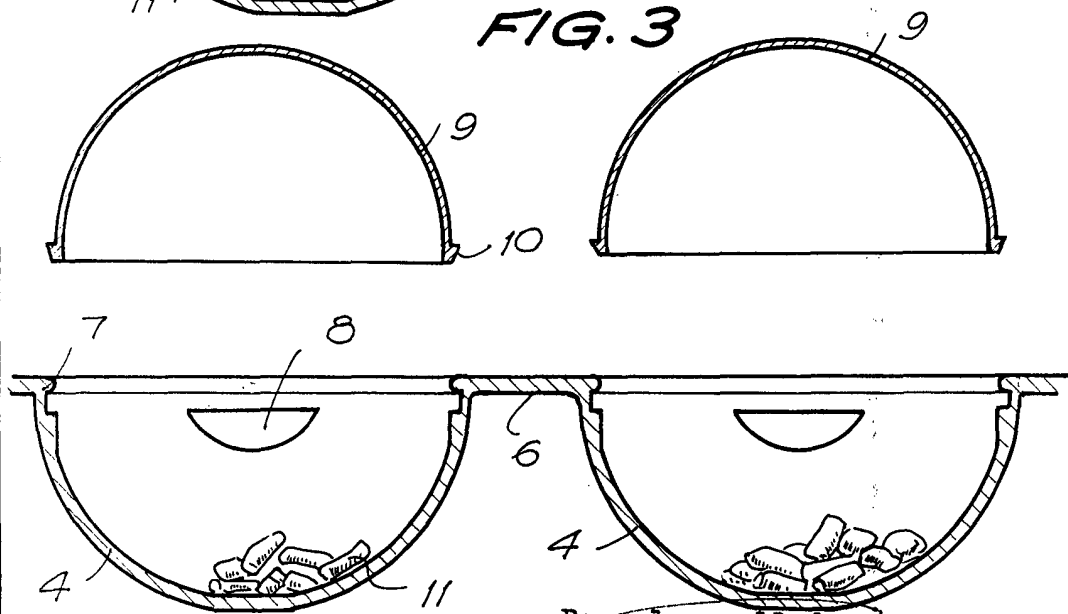

FIG. 3



Barcelona, 11 de septiembre 1971  
D. B. **E. FONTE**