

8-1-73

| | |
|----------------------|------|
| SECCION TECNICA | |
| CLASIFICACION, P. G. | |
| CLAV. E 04 | E 23 |
| SUBCLASE C | j |

24 JUN



172668

MEMORIA DESCRIPTIVA

para un MODELO DE UTILIDAD, por veinte años, por:

"PIEZAS PARA FORMACION DE CHIMENEAS", que se solicita a favor de SHUNT, S.A., de nacionalidad española, residente en MADRID, calle Rios Rosas, 46.-

- - - oOo - - -

5.-

El objeto del presente Modelo de Utilidad consiste en unas piezas para la formación de conductos, por ejemplo chimeneas de humos o de ventilación, que se caracterizan porque, con independencia de su forma, presentan en ambas bases, superior e inferior, unas



hendiduras periféricas o canales continuos de sección variable, como por ejemplo , curvadas en media caña, angulares, trapezoidales o análogas, cuyos canales están destinados a alojar la pasta que sirve para consolidar la unión, la cual, con esta forma, constituye un nervio de enlace.

10.-

Para completar esta descripción haremos referencia en lo que sigue al dibujo adjunto, dado a título de ejemplo ilustrativo, no limitativo, en el que:

15.-

La figura 1ª es la sección de una junta de dos piezas provistas de los canales según este modelo, y

20.-

La figura 2ª es la sección de una pieza semejante, pero de dos huecos o conductos.

25.-

Según vemos en estas figuras, las piezas -1-, que aparecen cortadas por su mitad, son prismas huecos de base cuadrada y caras rectangulares, las cuales presentan en los cantos de sus bases unas hendiduras continuas -2- que, cuando se superponen dos



piezas, forman entre ambas unos alojamientos para la masa -3- que las une, con ventaja muy acusada sobre las uniones de caras planas.

30.- En la figura 2ª las piezas -4- son dobles, es decir, que forman dos conductos, y como puede apreciarse, también el tabique intermedio -5- ha sido provisto de la hendidura -2- con la misma finalidad dicha.

35.- Conviene observar que las hendiduras -2- pueden adoptar cualquier forma adecuada, sin que ello afecte a su esencialidad; las hendiduras o canales de la figura 1ª son de fondo curvado y los de la figura 2ª angulares, e igualmente podrían ser trapezoidales o rectangulares, con el mismo efecto.

40.- Por todo ello se hace constar que las modificaciones que puedan ser introducidas en el objeto descrito y no afecten a su esencialidad característica, se entenderán incluidas en esta solicitud sean cualesquiera las circunstancias que concurran.

NOTA

45.- Descrito suficientemente el objeto de esta



solicitud se declaran de novedad en España las siguientes:

REIVINDICACIONES

- 1ª.- Piezas para formación de chimeneas,
- 50.- que se caracterizan por el hecho de que tanto en los cantos de sus bases superior e inferior, como en el de los tabiques intermedios, si son de dos conductos, presentan una hendidura o canal continua de fondo variable, con objeto de componer con la inmediata un
- 55.- alojamiento para la masa de unión o mortero, originando nervios transversales continuos.

2ª.- PIEZAS PARA FORMACION DE CHIMENEAS.

- Conforme se describe y reivindica en la presente Memoria Descriptiva que consta de cuatro hojas y
- 60.- se ilustra con los dibujos que la acompañan.

Madrid, a veinticuatro de Junio de mil novecientos setenta y uno.

S H U N T, S.A.
p. a.



FIG. 1

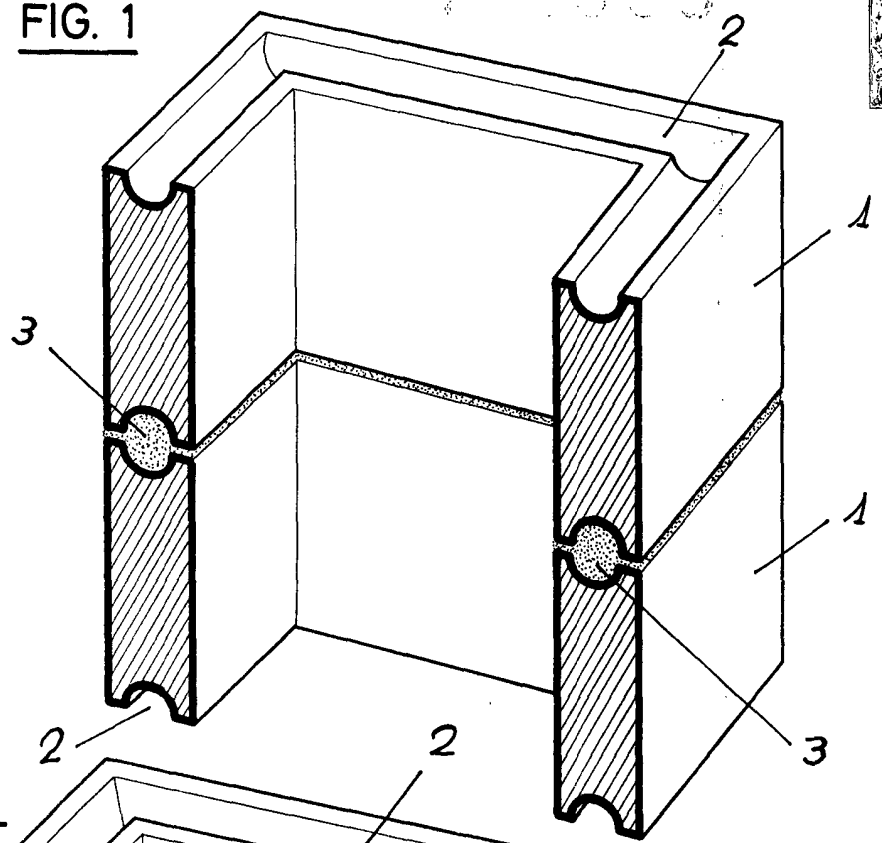
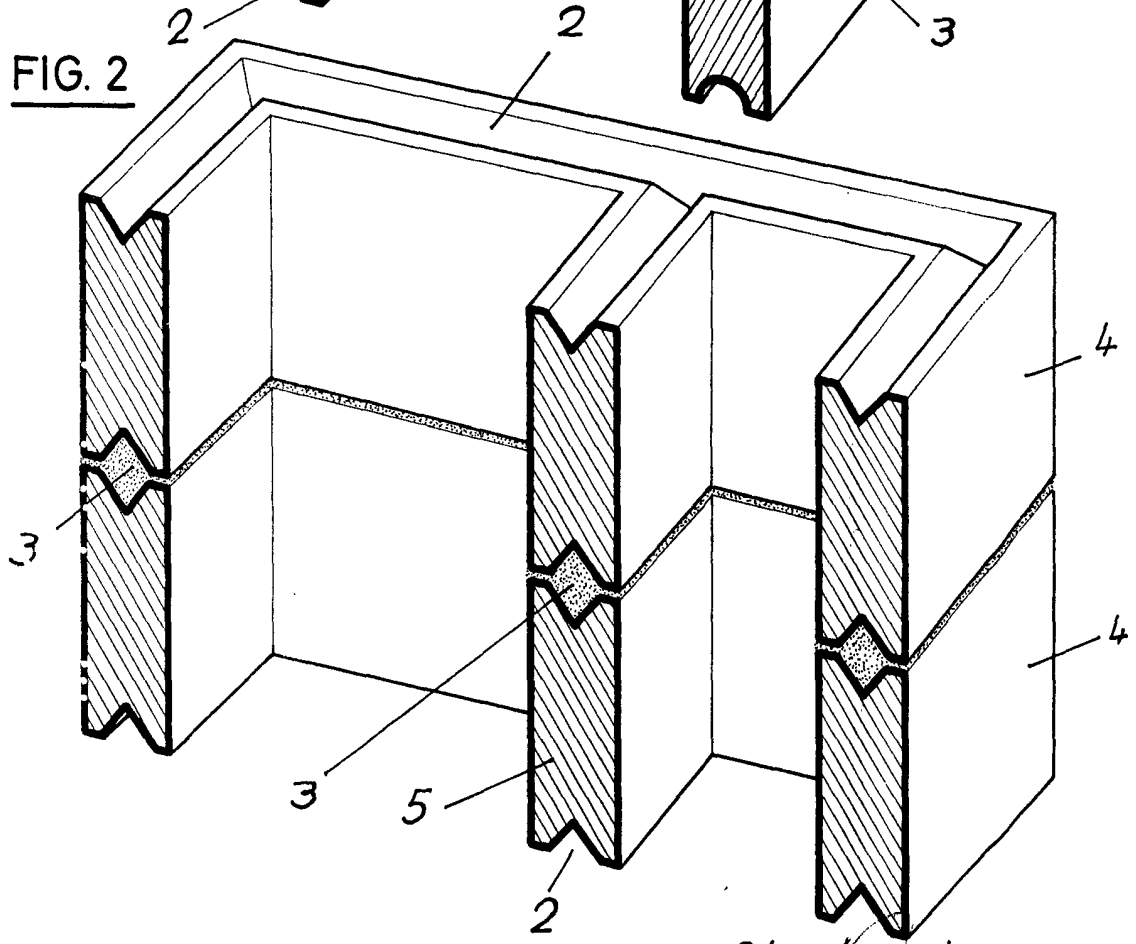

FIG. 2



Madrid, 24 de JUNIO de 1971

ESCALA VARIABLE

[Handwritten signature]