

20-11-72

172637

172637



SECCION TECNICA
CATEGORIA
A 4 ^a
B

MEMORIA DESCRIPTIVA

correspondiente a la solicitud de concesión de un.....

MODELO DE UTILIDAD

SOLICITANTE: TAPICERIA ARTISTICA E INDUSTRIAL
MAGA S.A., de nacionalidad espa-
ñola

RESIDENCIA: Polígono de Gamonal.- BURGOS

ENUNCIADO: "ESTRUCTURA MODULAR PARA MESAS DE
DESPACHO"

Prioridad: Patente n.º del

29:1:72

-2-

172637



1 La presente memoria descriptiva tiene como fin
la declaración del objeto sobre el que ha de recaer el privi-
legio de explotación industrial y comercial exclusivo en el
territorio nacional de un Modelo de Utilidad, de acuerdo con
5 la vigente Legislación, que, como el enunciado indica, se tra-
ta de "ESTRUCTURA MODULAR PARA MESAS DE DESPACHO"

La idea que predomina en nuestro modelo es el
empleo de un reducido número de elementos modulares que son in-
tercambiables entre sí y que son acoplables mediante dispositi-
vos desmontables a través de orificios preparados en los ele-
10 mentos que han de servir como apoyos laterales. Estos elemen-
tos serán cajoneras provistas de tapa propia, susceptibles de
ser empleadas independientemente como archivos o mesitas auxi-
liares, y costados simples que se arriostan entre sí mediante
15 tres barras, dos superiores y una inferior como reposapiés,
las cuales sirven de soporte y anclaje a los paneles de fondo
y encimera.

La encimera va encajada y enrasada entre los
elementos laterales, cajoneras y/o costados, que conservan así
20 su tapa independiente, susceptible de ser practicable mediante
dos hojas plegables. De este modo y debido a los orificios dis-
tribuidos en dichos elementos modulares, podrán constituirse
diversas realizaciones simples, o bien, ensamblando entre sí
varios de estos conjuntos simples, formar puestos múltiples de
25 trabajo.

Para comprender mejor la naturaleza del inven-
to en el plano adjunto hacemos una representación esquemáti-
ca de su utilización, no siendo en absoluto limitativa y sus-
ceptible por ello de las modificaciones accesorias que no al-
30 teren las características esenciales.

172637



1

Las figuras 1 y 2 representan dos módulos cajonera.

5

La figura 3 es una vista en perspectiva de la encimera modular.

La figura 4 muestra un costado.

La figura 5 es el despiece en posición correlativa de un puesto simple de trabajo.

La figura 6 representa un bastidor soporte de cajonera.

10

La figura 7 es una de las piezas de anclaje de la encimera a las barras de arriostramiento.

La figura 8 muestra un detalle ampliado correspondiente a la figura 3.

15

La figura 9 representa uno de los anclajes que solidarizan el acoplamiento de encimera con los laterales y que sirve además como soporte de las papeleras.

La figura 10 es una vista en perspectiva de una papelerera.

20

La figura 11 muestra en perspectiva la constitución de un grupo con tres puestos de trabajo.

La figura 12 representa el detalle de los tiradores de cajones

25

La figura 13 corresponde a la sección parcial indicada en la figura 5 y muestra la obturación de orificios de ensamble no empleados.

En ellas se anotan las siguientes particularidades.

Nº 1.- Cajonera modular.

Nº 2.- Bastidor soporte de cajonera.

30

Nº 3.- Niveladores.

29.4.72

-4-

172637



1

Nº 5.- Orificios de ensamble de las cajoneras

Nº 5.- Hojas plegables.

Nº 6.- Encimera.

Nº 7.- Burletes de las aristas anterior y posterior de la encimera.

5

Nº 8.- Costado.

Nº 9.- Pie del costado.

Nº 10.- Orificios de ensamble de los costados.

Nº 11.- Herrajes fijados por las barras (12).

10

Nº 12.- Barras de arriostramiento.

Nº 13.- Tornillos de fijación de las barras.

Nº 14.- Panel de fondo.

Nº 15.- Piezas de anclaje fijadas a las barras

Nº 16.- Piezas de ensamble y soporte de papeleras (18).

15

Nº 17.- Tiradores de cajones.

Nº 18.- Papeleras.

Nº 19.- Orificios rasgados de las papeleras.

Nº 20.- Pitones de las piezas (16).

20

Nº 21 y 22.- Obturadores de orificios de ensamble no empleados.

25

Los módulos fundamentales son las cajoneras (1), los costados (8) y las encimeras (6) y fondos (14). Las cajoneras y los costados disponen de orificios de ensamble (4 y 10 respectivamente) que se corresponden de modo que su arriostramiento se efectúe por medio de tres barras (12) -ver figura 5- atornilladas en orificios enfrentados mediante tornillos pasantes (13). De este modo se pueden constituir puestos simples de trabajo, o mesas, con dos costados (8), con un costado (8) y cajonera (1), con dos cajoneras (1) laterales sin costado

30

20:11:72

-5-

172637



1 modular (8), pudiendo, incluso, disponer varias cajoneras contiguas ensambladas entre sí a través de sus orificios (4) -ver figura 11-.

5 Cada cajonera (11) posee un bastidor soporte (2) -ver figura 6- provisto de niveladores (3) y el costado (8) tiene así mismo su propio pie (9) con sus respectivos niveladores (3). La tapa propia de la cajonera modular le hace susceptible de ser empleada independientemente como mueble auxiliar. Incluso pueden disponerse dos hojas plegables (5) que hagan
10 su cara superior totalmente practicable para archivador con acceso directo.

15 De las tres barras de arriostramiento (12), dos están situadas en la zona superior y la tercera inferiormente sirviendo, además, como reposapiés. Entre los extremos de estas barras y los laterales correspondientes van dispuestos unos herrajes (11) que quedan retenidos por los mismos anclajes de las barras y que servirán para fijar a la encimera (6) y al fondo (14). La encimera va encajada y enrasada entre los elementos laterales, sean cajoneras (1) o costados (8), y sus
20 bordes anterior y posterior están provistos de burletas (7). El panel de fondo (14) resulta encajado entre los laterales y la encimera. Reforzando este acoplamiento se disponen sobre las barras (12) unas piezas (14) atornilladas a las barras y a la encimera y también al faldón (14).

25 Así mismo en ambos laterales se fijan dos piezas en "L" (16) que refuerzan la unión con la encimera rigidizando más aún la estructura. Estas piezas disponen de sendos pitones (20) -ver figura 9- en los que encajarán las papeleras (18) colgadas de los orificios rasgados (19), con lo cual se
30 eliminan los incómodos cestos empleados comúnmente.

29.11.72

-6-

72637



1 Los tiradores (17) de los cajones están formados por unas pletinas en "L" que se fijan a los frontis en un rebaje superior central que para este fin poseen. Una pestaña que poseen en su ala menor permitirá cumplir su misión.

5 Los orificios no empleados (4 y 10) se cubrirán con obturadores apropiados (21 ó 22) -ver figura 13-.

10 La figura 11 representa un ejemplo de realización de un puesto múltiple de trabajo con tres encimeras (6), debido a los orificios de que van provistos los diversos laterales modulares, sean cajoneras o costados simples, y que permiten su acoplamiento y ensamblado de variadas formas así como ampliaciones o reformas posteriores por ser desmontables los diversos módulos empleados.

15 Descrita suficientemente la naturaleza del presente invento así como su realización industrial, sólo cabe añadir que en su conjunto y partes constitutivas es posible introducir cambios de forma, materia y disposición en cuanto tales alteraciones no supongan variación sustancial del mismo.

20 El solicitante, al amparo de los Convenios Internacionales sobre Propiedad Industrial, se reserva el derecho de extender esta demanda a los países extranjeros, si fuera posible, reivindicando la misma prioridad de la presente solicitud.

N O T A

25 El Modelo de Utilidad que se solicita como nuevo en España, por veinte años, de acuerdo con la vigente Legislación deberá recaer sobre "ESTRUCTURA MODULAR PARA MESAS DE DESPACHO", en todo de acuerdo con las siguientes

R E I V I N D I C A C I O N E S

30 1ª.- Estructura modular para mesas de despacho,

29:1:72

-7-



172637

1 caracterizada porque la cajonera en sus caras laterales lleva
practicados unos orificios mediante los cuales se une a los de
más elementos, bien otro módulo de cajonera o a través de unas
barras un panel lateral, para constituir una mesa al fijar un
5 tablero sobre las barras de unión entre estos elementos mencio-
nados.

2ª.- Estructura modular para mesas de despacho,
en todo de acuerdo con la anterior reivindicación, caracteriza-
da porque las barras se fijan a la cajonera, dos de ellas en
10 su parte superior y una tercera en la parte inferior, sin que
coincida con la proyección de la dispuesta en la parte superior
y hacia la zona central; esta misma disposición de fijación se
efectúa en el otro elemento que se ancle al otro extremo de
las barras bien sea un panel u otra cajonera, quedando remata-
do al adosarse un faldón en el lado donde se encuentran dos
15 barras sobre un plano vertical y cubriendo la encimera un ta-
blero con sus elementos de arriostamiento.

3ª.- Estructura modular para mesas de despacho,
en todo de acuerdo con las anteriores reivindicaciones, caracte-
20 rizada porque el arriostamiento del tablero lo constituyen
unas "L" invertidas las cuales disponen de un orificio que con
un elemento apropiado se fijarán en uno de los orificios exis-
tentes en las caras laterales de las cajoneras o paneles late-
rales, poseyendo otros orificios para consolidar su íntima unión
25 entre los elementos susodichos; estas "L" invertidas adoptan
unos ganchos en su ala vertical de donde pueden pender acceso-
rios como papeleras.

4ª.- Estructura modular para mesas de despa-
cho, en todo de acuerdo con las anteriores reivindicaciones,
30 caracterizada porque tanto el faldón como el tablero superior

29-11-72

-8-



172637

1 llevan anclajes intermedios que los unen entre sí y a la vez con las barras que conforman el conjunto; porque el tablero superior queda rematado en sus aristas frontal y posterior por un perfil que las consolida y embellece.

5 5ª.- "ESTRUCTURA MODULAR PARA MESAS DE DESPACHO".

Según queda sustancialmente descrito en la presente memoria que consta de ocho hojas mecanografiadas por una sola cara acompañada de sus correspondientes dibujos.

10

Madrid, 25 SEP. 1971
El Agente Oficial

MIGUEL FERNANDEZ-LOAYSA PINZON
P.P.

15

20

25

30

Fig.1

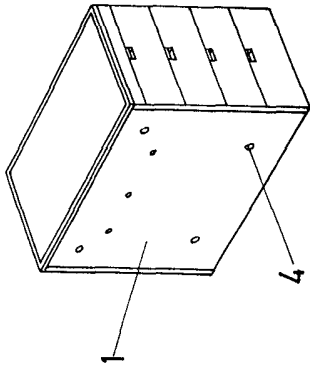

Fig.2

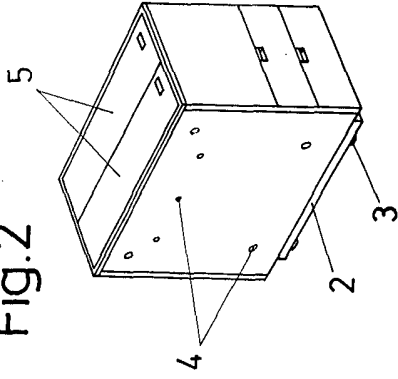

Fig.3

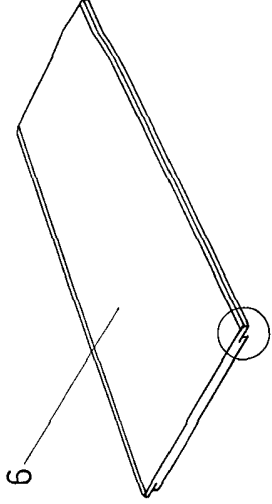

Fig.4

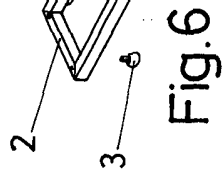
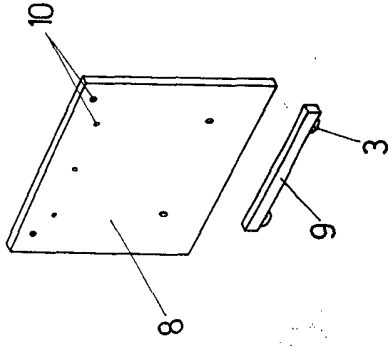

Fig.6

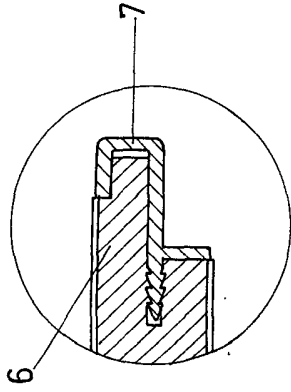

Fig.7

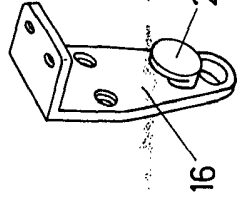

Fig.9

Fig.8

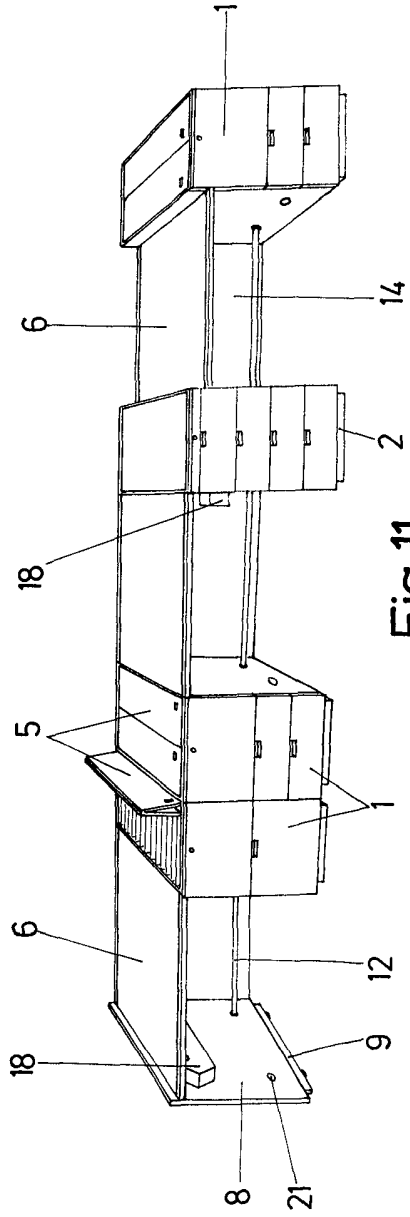

Fig.11

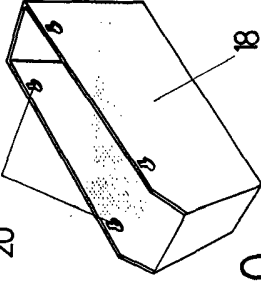

Fig.10

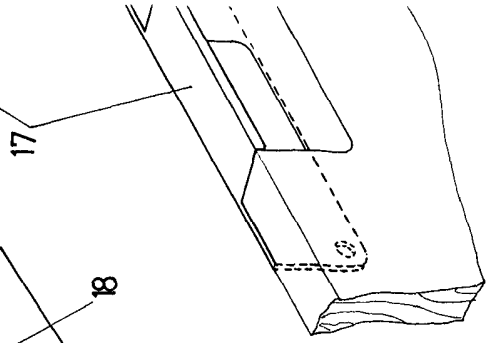

Fig.18

Fig.19

Fig.20

Fig.21

Fig.3

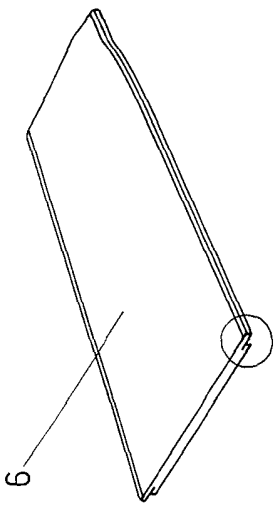

Fig.4

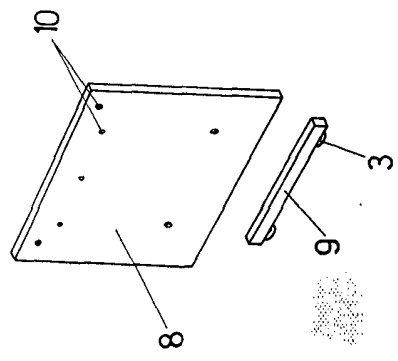

Fig.5

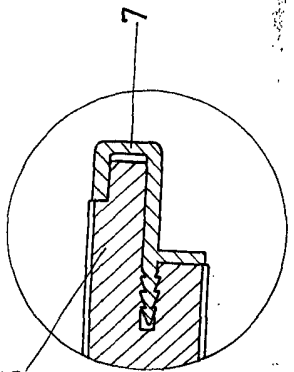
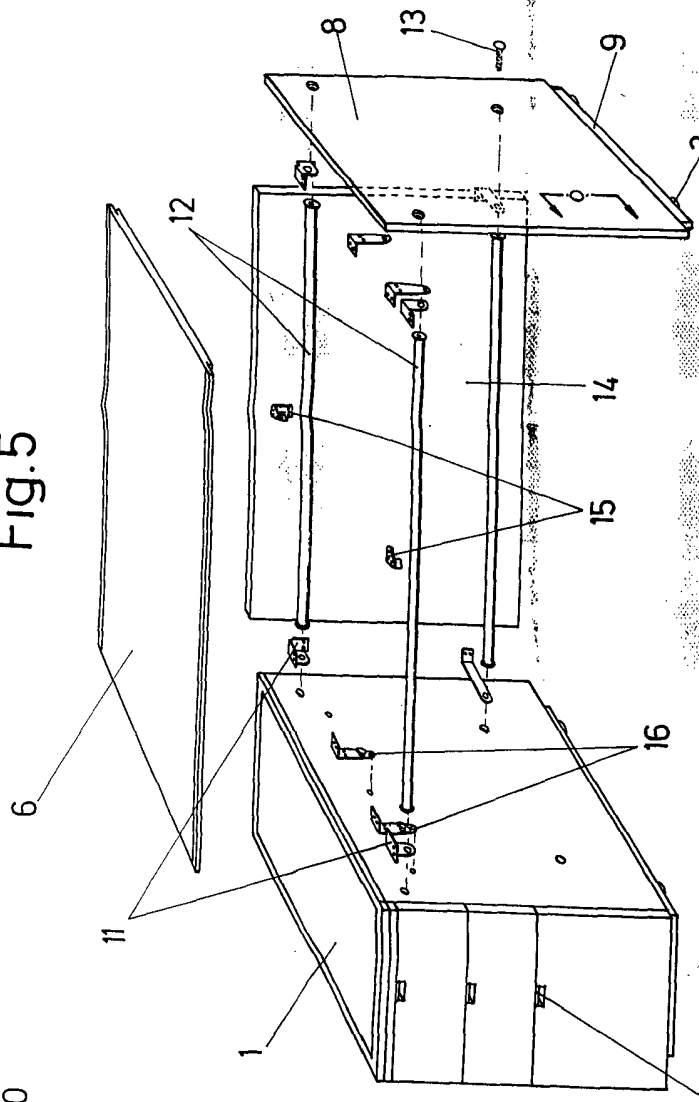

Fig.8

Fig.9

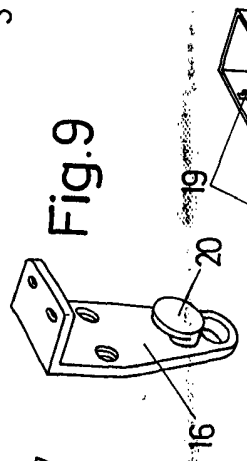

Fig.10

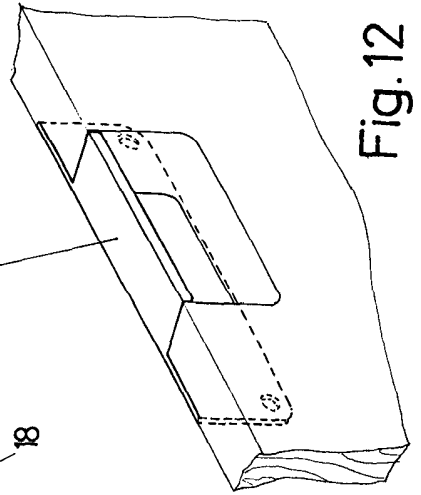
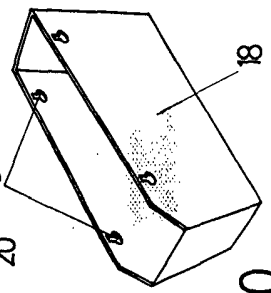

Fig.12

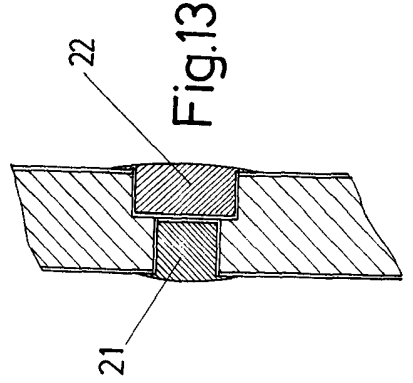

Fig.13

Escala variable
Madrid
El Agente Oficial

MIGUEL FERNANDEZ - LONJAS PASEDA
P.R.