

29-11-72

172616

24 SEP.



- 2 -

tierra se obtiene un contacto seguro y efectivo gracias a las características especiales de la misma y a su configuración cruciforme.

5 Una característica esencial de ésta nueva piqueta es la de estar constituida por un perfil cruciforme con un puente en U, un pasador de aletas y el correspondiente tornillo exagonal de presión.

10 Para que la idea general anteriormente expuesta, pueda ser más fácilmente comprendida en la descripción que sigue, vamos a referirnos a la lámina de dibujo que se acompaña, la cual nos muestra un caso de realización práctica, naturalmente que tratándose de un ejemplo aclaratorio, el dibujo en cuestión deberá interpretarse con amplio criterio y sin carácter
15 limitativo alguno.

En dicho dibujo se representa en la fig. 1, una vista de la nueva piqueta parcialmente seccionada y en la fig. 2, un detalle del perfil cruciforme, apreciándose en los dibujos, el perfil cruciforme -1- unido al puente -2- mediante las soldaduras -2'-, atravesando el puente -2- con el tornillo exagonal de presión -3- provisto de un pasador de aletas -4-, obteniendo de esta forma tan sumamente simplificada una perfecta y segura toma de tierra con todas las ventajas que ello
20 presupone.
25

Desdrita suficientemente la naturaleza y características de ésta nueva piqueta toma-tierra cruciforme, se ha de hacer constar la posibilidad de que sean



variables sus materiales, formas y tamaños, así como también podrán introducirse variaciones secundarias - que no alteren la esencialidad de su objeto, que se pone de manifiesto en la siguiente

NOTA REIVINDICATORIA

=====

5

Los puntos nuevos, no conocidos ni practicados en España, sobre los que se desea recaigan las reivindicaciones del presente Modelo de Utilidad, son:

10

1.- Piqueta toma-tierra cruciforme, caracterizada esencialmente por el hecho de comprender un perfil cruciforme, unido mediante soldadura a un puente en U, atravesado, dicho puente por un tornillo hexagonal de presión, provisto en su extremo de un pasador de aletas.

15

2.- " PIQUETA TOMA-TIERRA CRUCIFORME ", de conformidad en un todo en lo esencial y fines industriales a lo descrito en la precedente memoria descriptiva y gráficamente representada en los adjuntos planos para su mejor comprensión.

20

Esta memoria consta de TRES hojas escritas ó mecanografiadas por una sola cara a doble espacio.

Madrid,

Por autorización de la interesada.

24 SEP 1972

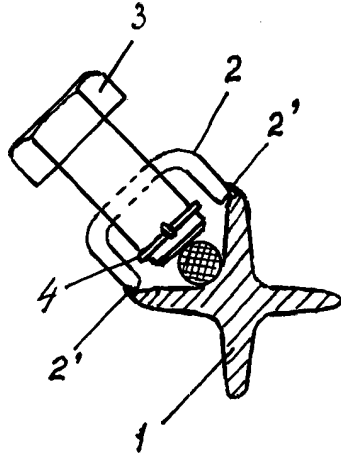

FIG. 1

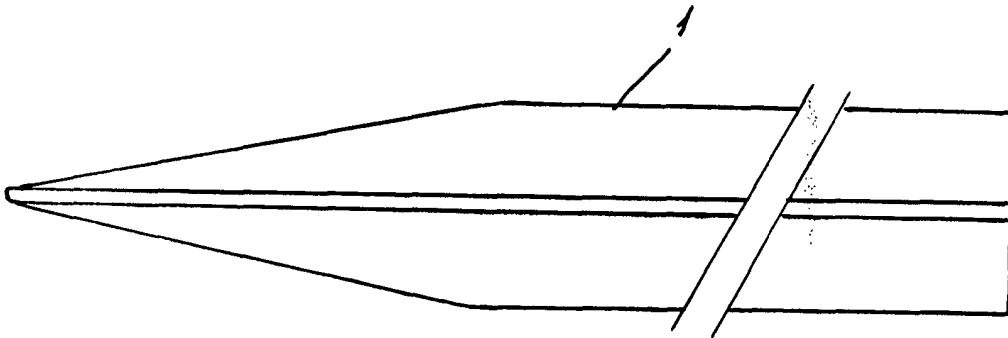

FIG. 2

Escala variable

MADRID 1952

[Handwritten signature]