

20 9472



24 SET

172581

SECCION TECNICA
CLASIFICACION I. P. C.
CLASE _____
SUBCLASE _____

MEMORIA DESCRIPTIVA

=====

Correspondiente al registro de Modelo de Utilidad que, por veinte años se solicita a favor de Doña ANA GARCIA VITALLA, de nacionalidad española, residente en Barcelona, calle Pa
 5. lou, nº 10, torre, - - - - -

p o r

"DISPOSITIVO DE SUJECION DE MOBILIARIO DE JUGUETE A LA SUPERFICIE SUSTENTANTE"

=====

10. El objeto del presente Modelo de Utilidad se refiere a un dispositivo de sujeción de mobiliario de juguete a la superficie sustentante que convenga tal como cajas o aná-



24.02

logos que presenta la ventaja de su fácil y rápida realización.

Para una correcta interpretación se describe, a continuación un caso de realización práctica, a título de ejemplo no limitativo de un dispositivo según la invención, acompañándose de una hoja de dibujos en la que en perspectiva superior se representa el nuevo dispositivo y una silla del mobiliario a sujetar representada en su posición y sujeta.

5.

10.

15.

20.

25.

Consiste la invención en que el dispositivo está constituido por una armadura (1) que presenta la forma coincidente con la posición de los extremos del mobiliario de juguete a sujetar según una distribución previa y en los vértices (2) de unión de los distintos tramos de la armadura (1) hay una cavidad (3) de dimensiones sensiblemente iguales a las de los extremos del juguete a encajar teniendo en cuenta que estas cavidades están emplazadas preferentemente en forma más acercadas entre sí que la separación existente entre los extremos del mueble, a fin de que los extremos del mismo queden introducidos a presión constreñidora y la propia tendencia separadora de los extremos para recobrar su posición inicial impide que puedan escapar fortuitamente existiendo en punto conveniente de la armadura orificios (4) de unión por medios adecuados a la superficie sustentante o fondo de una caja de cartón o análogo.

Se sobreentiende que en el presente caso serán variables cuantos detalles de construcción y acabado, no alteren, cambien o modifiquen la esencia de la invención.

N O T A

Descrito el objeto y utilidad de la invención.

30. 10. 1981



lo que se declara como no divulgado ni practicado en España comprende las siguientes reivindicaciones:

5. 1a.- Dispositivo de sujeción de mobiliario de juguete a la superficie sustentante, caracterizado por el hecho de que está constituido por una armadura que presenta la fôrma coincidente con la posición de los extremos del mobiliario de juguete a sujetar según una distribución previa y en los vértices de unión de los distintos tramos de la armadura hay una cavidad de dimensiones sensiblemente iguales a las de los extremos del juguete a encajar teniendo en cuenta que estas cavidades estan emplazadas preferentemente en forma más acercadas entre sí que la separación existente entre los extremos del mueble, a fin de que los extremos del mismo queden introducidos a presión constreñidora y la propia tendencia separadora de los extremos para recuperar su posición inicial impide que puedan escapar fortuitamente existiendo en punto conveniente de la armadura orificios de unión por medios adecuados a la superficie sustentante o fondo de una caja de cartón o análogo.

20. 2a.- DISPOSITIVO DE SUJECION DE MOBILIARIO DE JUGUETE A LA SUPERFICIE SUSTENTANTE.

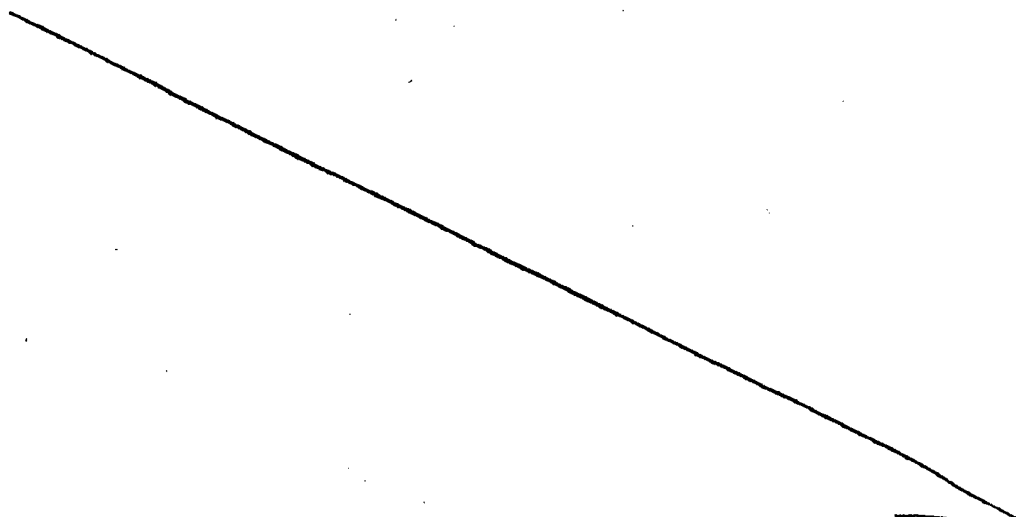

30. 472

172581

24.



Según se describe y reivindica en la presente Memoria descriptiva que consta de cuatro hojas foliadas y escritas por una sola cara y acompañada de una hoja de dibujos.

Madrid, a 24 de Septiembre de mil novecientos setenta y uno.

P. A.
Antonio Aricha
P. P.



24 OCT 1971

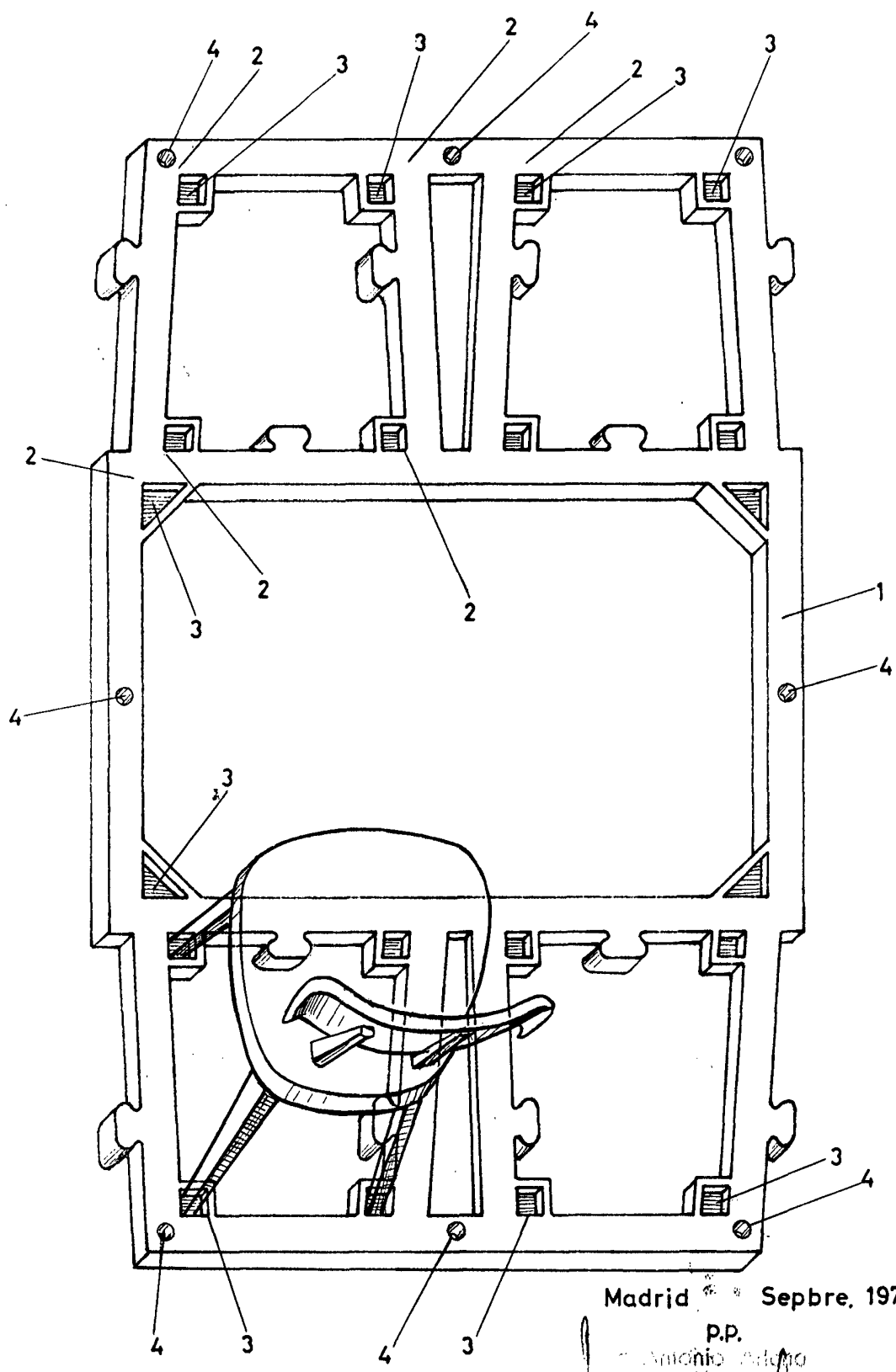

Madrid, Sepbre. 1971

P.P.

Antonio Vitalla
Antonio Vitalla

Escala variable