

304172



24.3

172580

SECCION TECNICA  
 CLASIFICACION I.P.C.  
 CLASE A 63  
 SUBCLASE H

MEMORIA DESCRIPTIVA

=====

Correspondiente al registro de Modelo de Utilidad que, por  
 veinte años se solicita a favor de Doña Ana GARCIA VITALLA,  
 de nacionalidad española, residente en Barcelona, calle Pa-  
 lou, nº 10, torre, - - - - -

5.

p o r

"NUEVO DISPOSITIVO DE SUJECION DE SILLAS Y SIMILARES DE JU-  
 GUETE".

=====

El objeto del presente Modelo de Utilidad se refie-  
 re a un dispositivo de sujeción de sillas y similares de ju-  
 guete que permite que la silla o similar pueda ser dispues-  
 ta en cualquier punto del fondo de la caja envase u otra su-

10.

72

17230

24 SET



perficie sustentante.

Para una correcta interpretación se describe, a continuación, un caso de realización práctica, a título de ejemplo, no limitativo, del nuevo dispositivo, acompañándose de una hoja de dibujos en la que:

5.

En las figuras 1 y 2, se representa en alzado el dispositivo de sujeción aplicable a una silla de juguete, siendo la 2 una planta superior de la representación de la nº 1.

10.

En las figuras 3 y 4 sendos alzado y planta del propio dispositivo en su versión de sujeción de silla y sillón.

15.

Y en las figuras 5 y 6, vistas en perspectiva del modo de sujeción de la silla y sillón con el dispositivo representado en las figuras 1 a 4, respectivamente.

20.

Consiste la invención en que el dispositivo está constituido por un montante vertical (1) que en su extremo superior o cerca del mismo hay un brazo travesero (2) teniendo por finalidad que el mismo quede atravesado en una abertura de la silla o sillón de juguete, tal como entre los brazos del respaldo o apoyabrazos, mientras que el resto del cuerpo del dispositivo apoya contra el asiento de la propia silla o sillón y en el extremo inferior del montante hay uno o varios apéndices (3) de apoyo contra la superficie sustentante, los cuales presentan sendos orificios (4) para su afianzación a la misma.

25.

Se sobreentiende que en el presente caso serán variables cuantos detalles de construcción y acabado, no alteren, cambien o modifiquen la esencia de la invención.

707172

172580

24 SEP



N O T A

Descrito el objeto y utilidad de la invención, lo que se declara como no divulgado ni practicado en España, comprende las siguientes reivindicaciones:

- 5. 1ª.- Nuevo dispositivo de sujeción de sillas y similares de juguete, caracterizado por el hecho de que el dispositivo está, constituido por un montante vertical que en su extremo superior o cerca del mismo hay un brazo travesero teniendo por finalidad que el mismo quede atravesado en una abertura de la silla o sillón de juguete, tal como entre los brazos del respaldo o apoyabrazos mientras que el resto del cuerpo del dispositivo apoya contra el asiento de la propia silla o sillón y en el extremo inferior del montante hay uno o varios apéndices de apoyo contra la superficie sustentante los cuales presentan sendos orificios para su afianzación a la misma.

2ª.- NUEVO DISPOSITIVO DE SUJECION DE SILLAS Y SIMILARES DE JUGUETE.

- 20. Según se describe y reivindica en la presente Memoria descriptiva que consta de tres hojas foliadas y escritas por una sola cara y acompañada de una hoja de dibujos.

Madrid, a 24 de Septiembre de mil novecientos setenta y uno.

P.A.,  
Antonio Archa  
P. P.



FIG. 1

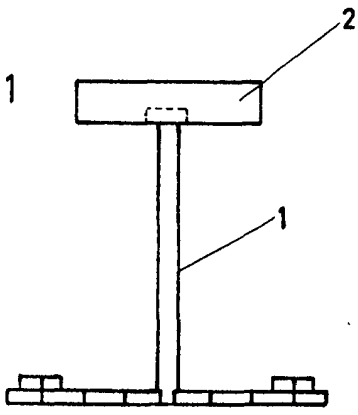

FIG. 2

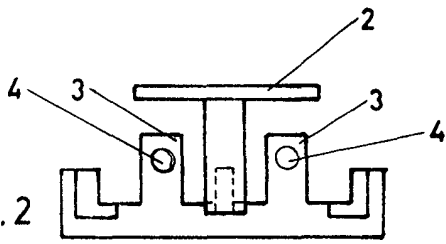

FIG. 3

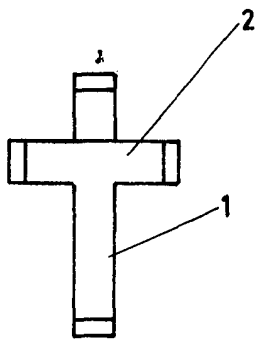

FIG. 4

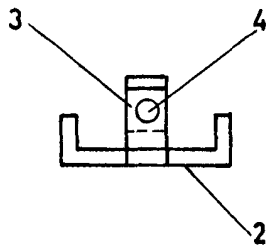
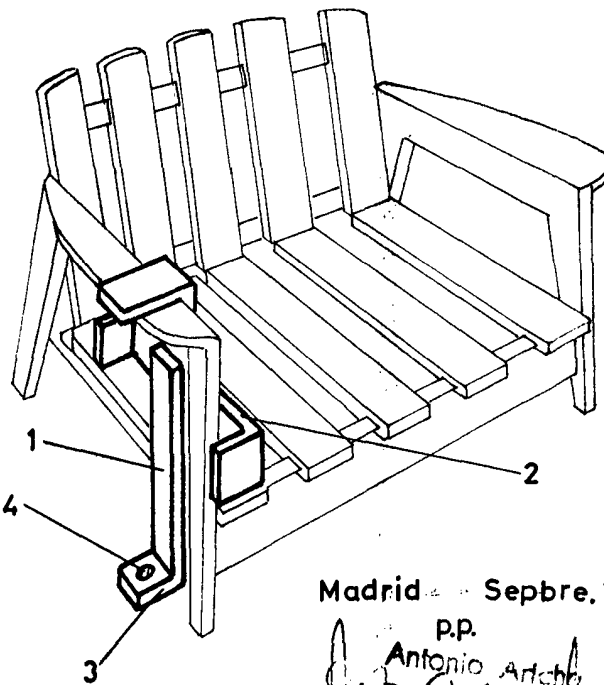

FIG. 6



Escala variable

Madrid - Sepbre. 1971

P.P.  
Antonio Aricho  
P.P.