

16-10-72

172565

23 SEP 1972



- 1 -

memoria descriptiva

ESTADO	
CLASIFICACION	
INDICACION	F 16
NUMERACION	K

MODELO DE UTILIDAD

Que se solicita en España por veinte años a favor de la firma INDUSTRIAS ARAGONESAS SANITARIAS, S.L. (INDARASA), de nacionalidad Española, residente en Zaragoza C/ de Blás Ubide Nº, 25 y 27 por:

"MANETA CON DISPOSITIVO SELECTOR INCORPORADO".

ooo

10-10-72

- 2 172565

23 SEP



5.- Se refiere éste modelo de utilidad a una maneta para válvulas de grifería o similares, perfeccionada y en la que de forma sencilla, y según una disposición incorporada en la misma se determina que el elemento señalizador de referencia, generalmente coloreada para distinguir los grifos destinados al servicio de agua caliente o fría, queda determinado por la inclusión en el mismo de un anillo selector, localizador.

10.- Hemos podido apreciar que todas las manetas o grifos destinados al servicio indicado, tienen que contar con una referencia para poder localizar la conducción del agua caliente o fría, éstas normalmente son en tonos rojo y azul.

15.- En este tipo de manetas o pomos de revolución y huecos y que van acondicionados de los medios de montaje para el eje de la válvula, están dotados, en la cabeza, de distintos elementos con los que se determina señalar o destacar un punto de referencia que sirva para la localización indicada.

20.- da.

10:10:72

172565

23



- 3 -

En este caso, la cabeza de la maneta se caracteriza porque presenta un cajeadado o vaciado circundante aludidor del cuello central de montaje.

Otro de los detalles es que el cajeadado está dividido en secciones escalonadas; concretamente en dos, de forma que en el de arriba asienta un anillo que presenta sección perfilar angular.

La cara exterior de dicho anillo va coloreada de forma visible y destacada para poder localizar con facilidad el tipo de conducción a que se refiere con la particularidad de que la pieza fabricada independientemente, puede incorporarse por sendillo ajuste.

Otro detalle del modelo, es por último, la pieza de cierre. Está formada por una cazoleta configurada por un casquete esférico que equicentro hacia dentro presenta un cuello hueco, interiormente roscado. Para ajustar y montar en la rosca exterior del cuello de montaje de la maneta a la válvula.

Otra característica es que dicho casquete

16-10-72

172565

23 SEP 1972



5.-

presenta un reborde mucho más corto que la longitud del cuello, suficiente para calzar la diferencia entre el vértice del anillo y al punto de montaje del mismo de forma que ésta presión sobre dicha zona interior del anillo inmovilizando y, apareciendo el pomo, exteriormente con una limpieza de líneas y estética hasta ahora nunca lograda.

10.-

Una idea más amplia de las características del modelo la realizaremos a continuación al hacer referencia a la lámina de dibujos que a ésta memoria se acompaña en la que, de manera un tanto esquemática y tan solo por vía de ejemplo, se representan los detalles preferidos del modelo:

En los dibujos:

15.-

La figura 1ª es una vista en sección según un plano vertical de la maneta que nos ocupa. La figura 2ª es una vista en planta superior de la misma.

20.-

Comentando las referencias numéricas de dicha lámina de dibujos destacamos que con el número -1- se indica el cuerpo troncoconiforme y hueco de la maneta que en la zona superior cuenta con un ca-

10:0472

- 5 - 172565

23 SEP 1914



jeado o vaciado - 4 - del que, centralmente, emerge un cuello axialmente calado y exteriormente roscado -3-.

5.-

El comentado cajeado - 4 - presenta un escalón circundante - 5 - que sirve de asiento al anillo tórico - 6 - cuya sección transversal es perfilar y angular cuyo borde exterior, no referenciado, constituye la zona visible coloreada para localización del tipo de grifo o conducción que se deseé.

10.-

Sobre el mentado anillo - 6 - zona interior angular, descansa la pieza de cierre - 7 - formada por un casquete esférico vaciado que, equi centro, interiormente, cuenta con el cuello - 8 - dotado de rosca interior - 9 - que monta en -3- y, dicho casquete - 7 -, perifericamente, cuenta con corto faldón -10 - que a los efectos es el que ajusta en el sector interior del anillo - 6 - bloqueándolo y asegurándolo.

15.-

20.-

El mentado faldón 10, en puntos diametralmente opuestos, presenta unas pequeñas muescas



- 6172565

- 11 - para poder manipular, con herramienta, un mejor apriete u aflojamiento del dicho casquete y para desmontar el pomo.

Una vez descrita convenientemente la naturaleza del modelo se hace constar a los efectos oportunos que el mismo no queda limitado a los detalles exactos de ésta exposición sino que por el contrario en el se podrán introducir aquellas modificaciones de detalle que las circunstancias y la práctica pudieran aconsejar siempre y cuando no se alteren las características esenciales del mismo que se resumen en las siguientes :

REIVINDICACIONES

- 1ª, "MANETA CON DISPOSITIVO SELECTOR INCORPORADO", maneta del tipo troncocónico hueca caracterizada porque en el plano superior cuenta con un cajeadado o vaciado en profundidad del que, centralmente hacia afuera, se proyecta un corto cuello axialmente calado y exteriormente roscado para recepción y montaje de la pieza de cierre o cobertura.



5.- 2ª, "MANETA CON DISPOSITIVO SELECTOR INCORPORADO", conforme a la anterior reivindicación, dicho cajeado se caracteriza porque presenta configuración escalonada donde asienta y ajusta un anillo de perfil angular según sección transversal que, preferentemente, presenta un borde exterior coloreado para referencia de localización.

10.- 3ª, "MANETA CON DISPOSITIVO SELECTOR INCORPORADO"; conforme la 1ª reivindicación dicha pieza de cierre, formada por un casquete esférico, acondicionado de cuello central de montaje, se caracteriza por contar con un corto faldón periférico que ajusta contra el anillo bloqueándolo en la fase de cierre y además, éste, en puntos diametralmente opuestos, cuenta con pequeñas muescas para manipulación de ajustes y desajustes.

15.- 4ª, "MANETA CON DISPOSITIVO SELECTOR INCORPORADO", Según se describe y reivindica en la presente memoria descriptiva que consta de siete hojas mecanografiadas por una sólo de sus caras y una lámina de dibujos que la ilustra.

10:10:72

172565 23 9



- 8

Madrid

23 SEP. 1971

EL AGENTE OFICIAL,

A. L. DE LA HERRAN

P.

172505

Fig. 1a

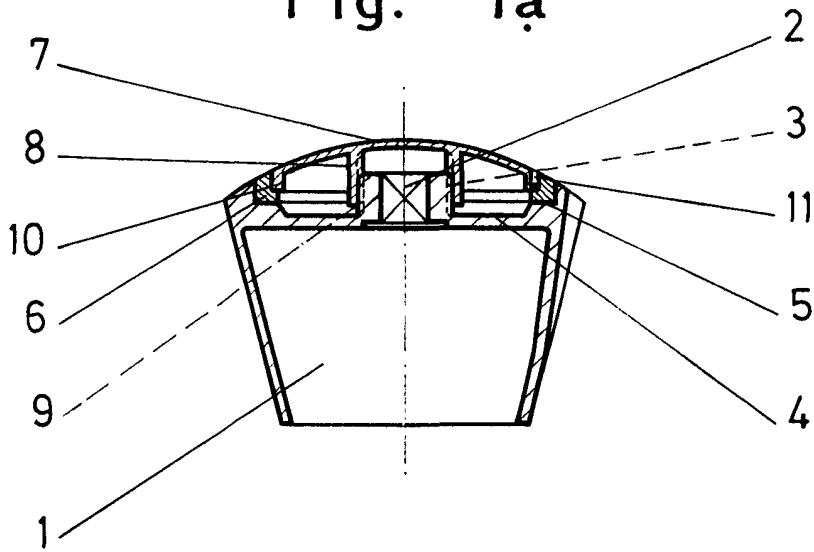
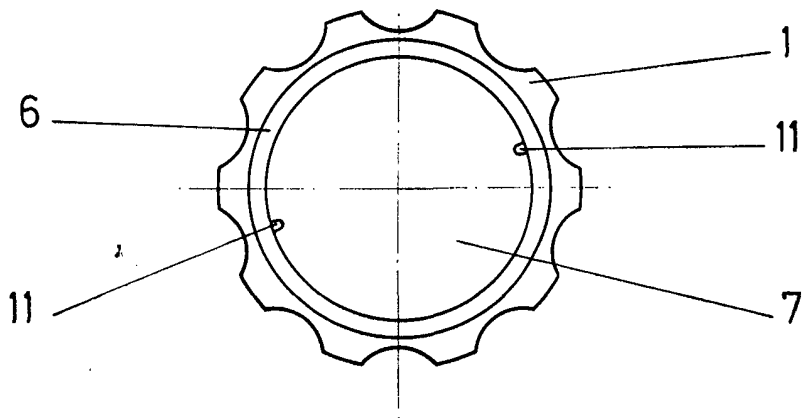

Fig. 2a



23 SEP 1974

Escala variable
MADRID,

23 SEP 1974

AL L. DE LA HERMANIA

[Handwritten signature]