

772534



22

SECCION TECNICA  
CLASIFICACION I.P.C.  
CLAS. A.63 G10  
SUB. CLAS. h k

EXPEDIENTE: MODELO DE UTILIDAD

Titular: D. VICENTE DURA MOLLA

Nacionalidad: Española

Domicilio: CASTALLA (Alicante) - Punta de Peña, 35

Objeto: "SILBATO SIMULADO"

Prioridad:

### MEMORIA DESCRIPTIVA

5 La finalidad de la presente Memoria Descrip-  
tiva es la de dar una amplia información sobre las ca-  
racterísticas esenciales y distintivas de un silbato  
simulado, por cuyas evidentes cualidades recreativas  
se justifica ampliamente la solicitud, a favor del ti-  
tular del expediente, del privilegio de exclusividad  
concedido por la vigente Ley de la Propiedad Industrial,  
para su fabricación y venta en España.

10 Nuestro Modelo consiste realmente en un sil-  
bato triple, cuyas tres boquillas se encuentran ubica-  
das en el interior hueco de una estructura, que exterior



15

20

mente adoptará la forma de cigarro puro, aunque fácilmente se varia esta forma exterior, proporcionándole la de pipa, boquilla o similar. En cualquiera de los casos, las tres boquillas, susceptibles de aumentarse o disminuirse en número, emitirán sonidos distintos, para conseguir un mayor efecto. Los silbatos así dispuestos serán utilizados en competiciones deportivas por los adictos de un conjunto, con objeto de animar al equipo de sus preferencias, mediante sonoras manifestaciones tan en boga actualmente.

25

A tal efecto, la forma preferida de realización será la mencionada de cigarro puro que, además, dispondrá de una vitola en la que aparezcan los colores o distintivos del equipo que se pretende animar. Esta circunstancia de sonoridad, junto con la apariencia perfectamente simulada del elemento, lo erigen en un atractivo medio de rápida aceptación y seguro éxito.

30

35

Para mostrar adecuadamente la naturaleza de nuestro Modelo de Utilidad, hemos considerado interesante la aportación del plano adjunto, en el que se recoge su esencialidad. Ahora bien, las representaciones del plano sólo tienen valor informativo, por lo que deben ser consideradas en su más amplio sentido, en ningún caso, como límite del alcance del expediente.

40

La figura 1ª del mencionado plano nos muestra una sección longitudinal del cigarro, con su distribución interior y su aspecto general. En la figura 2ª queda recogida una sección transversal de una mitad del cigarro, practicada a la altura de la instalación de los



silbatos.

45 Concretando nuestra descripción al contenido de las precitadas figuras, apreciamos señalado con -1- el cuerpo hueco del cigarro puro, con su característica forma ahusada, en cuyo extremo anterior -2- se ha simu-

50 lado un tramo de ceniza, para completar el aspecto de realidad del cigarro. En el extremo opuesto, esto es, el correspondiente a la boca del usuario se han practi-

55 cado unas pequeñas entallas -3- superiores e inferiores, mediante las cuales se permite el acomodo de los dientes y su perfecta sujeción, y un pequeño orificio -4-, por el que el aire insuflado por el usuario penetra en el cuerpo hueco.

60 Dicho cuerpo está constituido por dos mitades longitudinales y simétricas, que se unen mediante pegado. En lugar apropiado cada una de las mitades dispone de un semitabique -5-, en cuyos bordes han sido practicadas las entallas semicirculares -6-, que al coincidir después de efectuar el montaje de las dos mi-

65 tades, determinan unos vaciados circulares en los que se acoplan las boquillas -7- de los silbatos. De forma tan sencilla como la descrita queda configurado nuestro silbato que, indudablemente, encierra una gran originalidad, tanto en sus efectos, como en su presentación.

Suficientemente descrita la naturaleza del mismo, sólo nos resta manifestar que serán variables las circunstancias de materiales, tamaños y formas de sus diferentes partes, siempre y cuando no se altere su esencialidad, contenida en la siguiente



172534

- 4 -

70

N O T A  
= = = =

Los puntos que se reivindicacion en el presente Modelo de Utilidad, son:

75

80

85

1º.- Silbato simulado, caracterizado por adoptar la forma exterior de cigarro puro, aunque igualmente podría adoptar otra apropiada, constituido por dos mitades longitudinales y huecas, cada una de las cuales dispone de un semitabique con entallas semicirculares en sus bordes, que al coincidir, después de efectuado el montaje, contienen las boquillas de otros tantos silbatos de distintos tonos, que suenan al recibir el aire insuflado por el usuario desde el extremo que mantiene en su boca, perfectamente sujeto por introducir sus dientes en oportunas entallas, mientras que en el extremo opuesto se simula la correspondiente zona de ceniza y la vitola dispone de elementos alegóricos referidos al equipo deportivo que se pretende animar con el silbato, u otros apropiados. Y

90

2º.- "SILBATO SIMULADO", de conformidad en un todo en lo esencial y fines industriales a lo descrito en la precedente Memoria Descriptiva y gráficamente representado en las figuras del plano adjunto para su mejor comprensión.

28-11-72

172534



28 SEP 1971

- 5 -

Esta Memoria consta de CINCO hojas, escritas o mecanografiadas por una sola cara y a doble espacio en 92 líneas.

Valencia, a 18 Septiembre de 1971

Por autorización del interesado.

*Juan López*

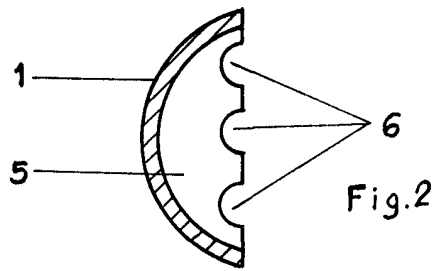
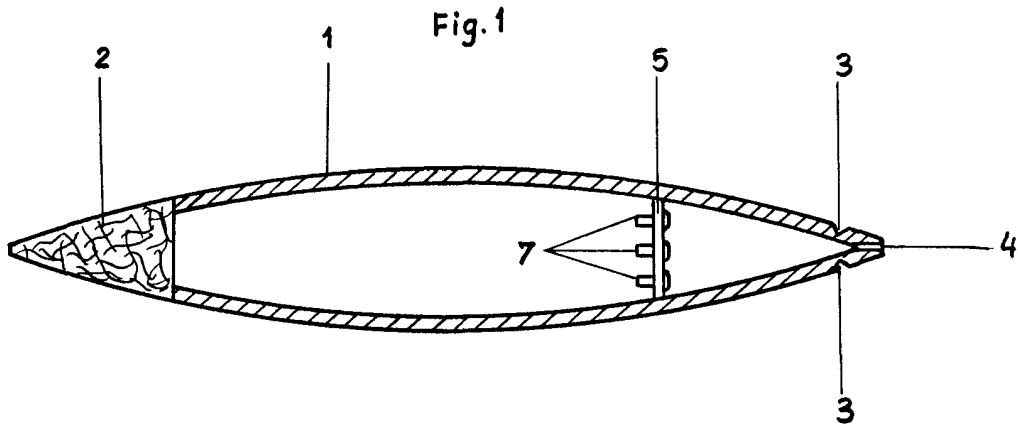

Escala variable  
Valencia, Septiembre 1971  
P.A.

*Francisco*