



MODELO DE UTILIDAD

por 20 años

por "DISPOSITIVO DESPLEGABLE Y GIRATORIO PARA TARJETAS DE FELICITACIÓN Y SIMILARES", a favor de D. Jorge CALVO Travaglia, de nacionalidad española, domiciliado en BARCELONA - Tavern, 21, 1º.

=====

MEMORIA DESCRIPTIVA

a. El presente Modelo de utilidad se refiere a un dispositivo destinado a constituir un objeto decorativo y, al mismo tiempo, de atracción para la atención de una persona, que será precisamente la destinataria de una tarjeta de felicitación, de comunicación o de saludo, a la que se halla acoplado el dispositivo en cuestión. Este adoptará, en su posición de plegado, una configuración aplanada, de manera que la tarjeta y el dispositivo adyacente no supongan un espesor superior, prácticamente, al de aquélla, particularmente cuando la misma es doble, por lo cual se podrán incluir en un sobre y enviarse por correo.

En cambio, al extraer la tarjeta de su envoltente y separar las dos hojas que definen la misma, en una versión preferente el dispositivo que se describe adquirirá una estructura tridimensional, adoptando la configuración de una pluralidad



- de elementos anulares de configuración laminar, asociados entre sí, pero situados en planos distintos, aunque definiendo en conjunto una pluralidad de esferas ideales de centro común. Es decir, se obtiene una estructura similar a la de un giróscopo, con sus diversos componentes anulares susceptibles de girar, cada uno de ellos, un ángulo de 180° con relación al anillo que lo sustenta, con lo cual se obtiene una sensación de rotación completa que constituye un poderoso elemento captador de la atención y dotado de gran originalidad.
5. copo, con sus diversos componentes anulares susceptibles de girar, cada uno de ellos, un ángulo de 180° con relación al anillo que lo sustenta, con lo cual se obtiene una sensación de rotación completa que constituye un poderoso elemento captador de la atención y dotado de gran originalidad.
10. Para facilitar la explicación, se acompaña a la presente memoria una hoja de dibujos, en los que se ha representado, a título de ejemplo ilustrativo y no limitativo, un caso de realización de un dispositivo desplegado y giratorio para tarjetas de felicitación y similares, según los principios de las reivindicaciones.
15. de las reivindicaciones.
- En los dibujos:
1. La figura 1 es una vista frontal de la cara exterior de una tarjeta de felicitación, por ejemplo, una tarjeta de las que se envían en tiempo de Navidad, dotada del dispositivo objeto del Modelo, el cual aparece en su posición de plegado, o sea en reposo, que corresponde también a la de su alojamiento en un sobre, a efectos de almacenamiento o envío.
20. objeto del Modelo, el cual aparece en su posición de plegado, o sea en reposo, que corresponde también a la de su alojamiento en un sobre, a efectos de almacenamiento o envío.
- La figura 2 es una vista en perspectiva del propio dispositivo cuando su tarjeta de soporte queda situada con sus dos hojas formando un ángulo diedro.
25. dos hojas formando un ángulo diedro.
- Los elementos designados con números en los dibujos corresponden a las partes siguientes:
- 1- y -2-, hojas de una tarjeta doble, definiendo la línea de flexión -3-, destinándose la cara interna de la hoja -2- a la inscripción de un mensaje de felicitación, de comunicación, de saludo o de cualquier otro tipo; -4-, abertura cir-
30. -2- a la inscripción de un mensaje de felicitación, de comunicación, de saludo o de cualquier otro tipo; -4-, abertura cir-



cular en la hoja -1-, poseyendo, en dos zonas diametralmente opuestas, preferentemente definiendo un diámetro oblicuo, sendos pares de salientes -5- y -6-, en forma de dientes, destinados a la sujeción de una pieza anular -7-, dotada, a su vez, en su periferia, de pares -8- y -9- de apéndices similares; -10- y -11-, pares de apéndices definidos en el interior del anillo -7-, definiendo un diámetro perpendicular al determinado por los pares anteriores; -12-, anillo, también dotado de apéndices en forma de dientes, sustentado entre los pares del anillo -7-; -13-, -14- y -15-, anillos de diámetros progresivamente decrecientes y anchuras equivalentes, definiendo coronas circulares concéntricas, existiendo determinado juego entre las partes exteriores de cada anillo y las interiores del anillo inmediatamente superior, con el fin de permitir el plegado de la estructura y la disposición coplanaria de los diferentes elementos en forma de corona circular, tal como se ve en la figura 1.

Dado el juego que queda entre las diversas piezas asociadas, bastará con separar las hojas -1- y -2-, definiendo un cierto ángulo diedro, según la figura 2, para que automáticamente se produzca el desplegado del dispositivo y cada anillo ocupe una posición distinta en el espacio, determinándose en conjunto una especie de giroscopio o de esferas concéntricas determinadas por respectivos meridianos.

El material con que se realizarán los componentes del dispositivo será ventajosamente la cartulina o el plástico laminar, susceptibles de recibir un acabado y coloración convenientes, a tono con el que forma la tarjeta doble que actúa de soporte.

La realización de los anillos del dispositivo se hará por troquelado y su acoplamiento se verificará simplemente



por asociación de los pares de dientes, sin necesidad del concurso de herramienta u otro elemento adicional.

- Otra aplicación del dispositivo descrito, además de las ya mencionadas, será la publicitaria, en orden a la promoción de productos o artículos, pudiendo ser adoptado en exclusiva, por ejemplo, por una empresa industrial o comercial.

Todo cuanto no afecte, altere, cambie o modifique la esencia del dispositivo descrito, será variable a los efectos del actual Modelo.

10. N O T A.

Se reivindica como objeto de este registro por Modelo de utilidad:

- 1.- Dispositivo desplegable y giratorio para tarjetas de felicitación y similares, caracterizado esencialmente por estar constituido por una pluralidad de elementos laminares de forma anular, dispuestos concéntricamente y retenidos unos mediante otros gracias a la provisión de pares de apéndices en forma de dientes, en disposición diametral, definiendo tales pares, en los bordes exteriores e interiores de cada anillo, diámetros perpendiculares, de modo que el acoplamiento de los sucesivos elementos en disposición concéntrica y por retención de los respectivos pares de apéndices permite la adopción por parte de aquéllos de múltiples posiciones según otros tantos planos, manteniéndose el centro común, con posibilidad de giro angular de 180° aproximadamente de cada elemento respecto a sus adyacentes, quedando retenido el anillo de mayor diámetro entre dos pares de apéndices derivados de una abertura circular practicada en una de las hojas de una tarjeta, asociada convencionalmente a por lo menos otra hoja anexa.

30. Sean cuales fueren las circunstancias que concurran en la esencialidad del Modelo de utilidad, definido en la ante-

84173

- 5 - 172519



rior reivindicación, cuyo objeto es:

2.- "DISPOSITIVO DESPLEGABLE Y GIRATORIO PARA TARJETAS DE FELICITACIÓN Y SIMILARES".

Consta la presente memoria de cinco hojas foliadas, 5. mecanografiadas por una sola cara y de los dibujos unidos a la misma.

Barcelona, - 9 SEP. 1971

P.A. de D. Jorge CALVO Travaglia.

ALFONSO DURÁN

P. P.

Fdo.: Luis Durán Benejam

FE/ef.

FIG. 1

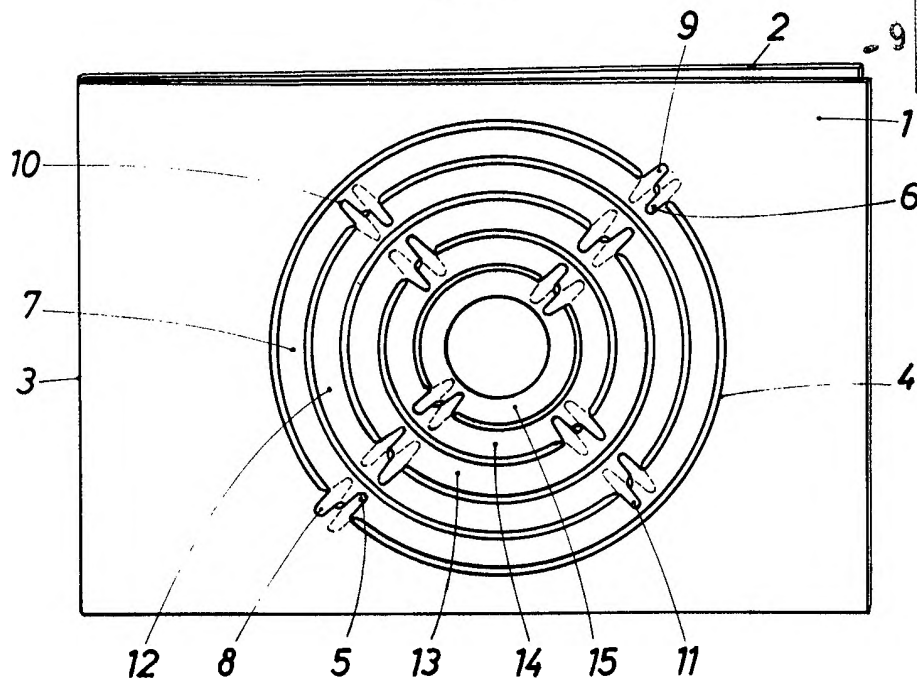

5 SEP 1971

FIG. 2

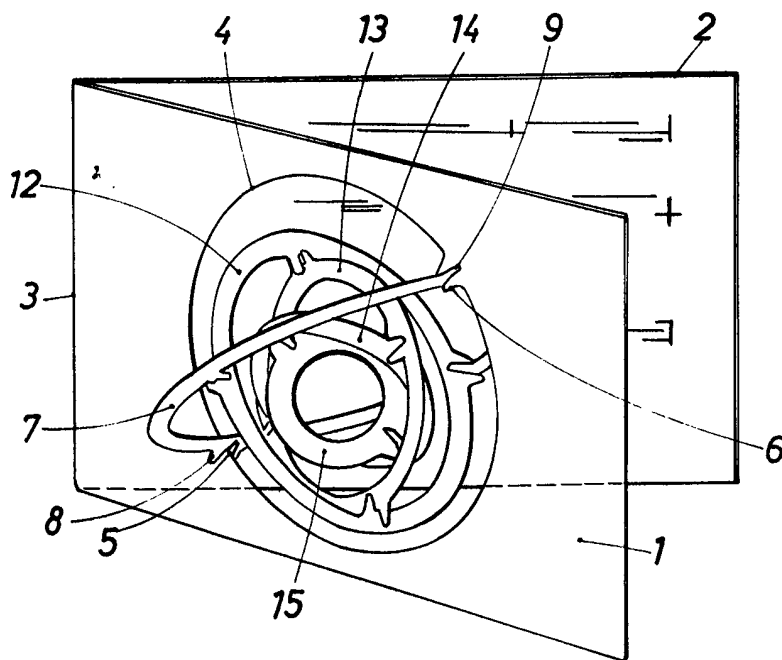

BARCELONA, - 9 SEP 1971

P.A.

ALFONSO DURÁN

P. P.

Alfonso Durán

ESCALA VARIABLE

Fdo.: Luis Durán Benetoni