

8-10-72

172450

10 SEP



SECCION TECNICA
CLASIFICACION P. C.
Clave <u>B62</u>
SUBCLASE <u>b</u>

MODELO DE UTILIDAD

por 20 años

A favor de JANE, S.A., sociedad mercantil española,
 domiciliada en BARCELONA, Cartagena, 203. - - - - -
 por: "REPOSAPIES PERFECCIONADO PARA COCHES SILLA".-

MEMORIA DESCRIPTIVA

Se refiere el presente modelo de utilidad a un nuevo tipo de reposapiés de los que vienen aplicándose a coches silla infantiles, que aporta un perfeccionamiento apreciable sobre las diversas realizaciones conocidas de reposapiés.

En efecto, es sabido que para mayor comodidad del pequeño, los coches silla van provistos de un reposapiés delantero, que presenta en todos los casos existentes el inconveniente de no poseer ningún tipo de



protección lateral, lo que conduce a que en no pocos casos el pequeño se dañe con las ruedas del vehículo, entre las cuales queda dispuesto comúnmente el citado reposapiés.

5 Este problema se solventa con el actual modelo consistente en un reposapiés, de tipo convencional, cuya característica fundamental estriba en que se prolonga lateralmente en sendos carenados o blindajes extremos que montan parcialmente sobre las ruedas del
10 vehículo, constituyendo una eficaz protección para el usuario del mismo.

Para facilitar la explicación más detallada, se acompaña una hoja con un dibujo, en el que se ha representado un caso práctico de realización que se
15 cita sólo a título de ejemplo no limitativo del alcance del presente modelo de utilidad.

En dicho dibujo:

La figura única es una vista en perspectiva del reposapiés en cuestión.

20 Según tal figura, el reposapiés perfeccionado para coches silla, objeto del presente modelo de utilidad, está constituido por una pieza angular convencional -1-, que puede ser de chapa, varillaje, etc., pero que fundamentalmente comprende lateralmente sendos
25 blindajes o carenados extremos -2- y -3- que cubren parcialmente las ruedas -4- y -5- del vehículo, disponiendo para ello de una conformación apropiada, a modo de sector circular con pestaña superior en arco.

Es evidente que tales carenados -2- y -3-
30 evitan todo contacto de los pies del pequeño con



respecto a las ruedas -4- y -5- logrando en consecuencia una protección sumamente eficaz y una mayor comodidad para el mismo.

5 El modelo, dentro de su esencialidad, puede ser llevado a la práctica en otras formas de realización que difieran sólo en detalle de la indicada únicamente a título de ejemplo a las cuales alcanzará igualmente la protección que se recaba. Podrá, pues, fabricarse el reposapiés perfeccionado para coches
10 silla en cuestión en cualquier forma y tamaño, con los materiales y medios más convenientes, por quedar todo ello comprendido en el espíritu de las siguientes reivindicaciones.

N O T A

15 Se reivindica como objeto del presente modelo de utilidad:

1.- Reposapiés perfeccionado para coches silla, caracterizado esencialmente porque, siendo de tipo convencional, incorpora en sus laterales sendos carenados
20 extremos, que cubren parcialmente las ruedas del vehículo, entre las que queda dispuesto el reposapiés, facilitando una protección eficaz al usuario, por cuanto impide el contacto entre los pies del niño y las citadas ruedas.

25 2.- REPOSAPIÉS PERFECCIONADO PARA COCHES SILLA.

16:10:73

- 4 172450



Consta la presente memoria descriptiva de cuatro hojas mecanografiadas, foliadas, numeradas y escritas por una sola cara, acompañada de una lámina de dibujos.

Madrid, a 18 SEP. 1971

JANE, S.A.

P. A.

MANUEL DE RAFAEL
P. P.

18 SEP 1971
ESTADO ESPAÑOL
SECRETARÍA DE ESTADO
DE ECONOMÍA

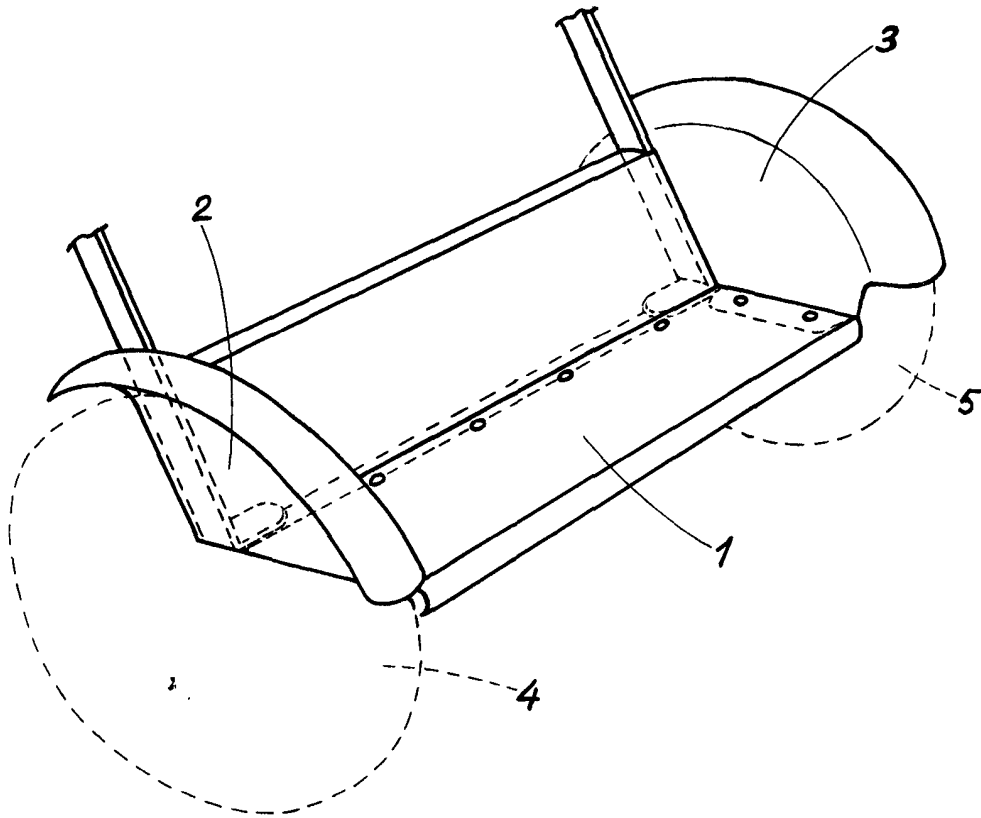

Madrid 18 de Seembre. de 1971

MANUEL DE RAFAEL

D. E.
(Signature)