



5 conocidos presentando indudables ventajas respecto al terrazo que actualmente se fabrica, así como respecto al parqué, ya que de una parte es aislante e impermeable y por otra parte resulta más económico, razones éstas que unidas a sus cualidades de novedad y utilidad práctica, son las que le prestan fundamento suficiente para obtener el privilegio de exclusividad que se solicita referente a su fabricación y venta por el titular en España.

10 El terrazo perfeccionado objeto del presente registro, está formado por baldosas de distintas formas y tamaños, que se obtienen por moldeo, estando compuestas por resinas sintéticas termofraguantes, a las que se les incorpora un endurecedor; éstas resinas termofraguantes, se mezclan con pequeños trozos de madera dentro del molde con la incorporación del endurecedor, y una -
15 vez la baldosa ha adquirido la dureza necesaria, se extrae, lijándose el plano exterior visible, procediéndose a su colocación en pisos con posterior barnizado una vez fijadas las baldosas de terrazo en el suelo.

20 En el fondo del molde, y antes de adicionarse la resina con los trozos de madera, se coloca una capa de gravilla, la cual queda adherida a la baldosa de terrazo constituyendo un magnífico adherente para obtener su fijación al suelo, impidiendo su desprendimiento.

25 Para una mejor comprensión de las características generales anteriormente expuestas, se acompaña una lámina de dibujos, en la cual, se ha representado - --- gráficamente un caso de realización práctica del terra



zo perfeccionado objeto del presente registro, haciendo constar, que las figuras diseñadas en la hoja de dibujos que se acompaña, deberán ser examinadas en sentido amplio y general y sin carácter limitativo alguno, dada su condición eminentemente informativa.

5

Las figuras representadas en la hoja de dibujos que se acompaña, exponen como sigue:

Figura 1.- Proyección en perspectiva de una baldosa fabricada con el terrazo perfeccionado, observándose en su cara o plano superior, la mezcla de resina termofraguante mezclada con trozos de madera, mientras que en su cara o plano inferior, existe una capa de gravilla adherente.

10

Figura 2.- Sección A-B en alzado de la figura 1, con la disposición de los trozos de madera en el interior de la resina, así como la gravilla adherente en el plano inferior.

15

Al objeto de facilitar la localización de las diferentes partes que constituyen éste terrazo perfeccionado, se han incorporado acotaciones numéricas en las figuras de la hoja de dibujos que se acompaña, relacionadas con las descripciones que se realizan a continuación, siendo -1- la masa de resina termofraguante, que mezclada con los trozos de madera -2- y de un endurecedor, se alojan en estado fundente dentro de un molde de forma y dimensiones apropiadas, en cuyo fondo, se ha adicionado una capa de gravilla -3-, cuya gravilla queda adherida al plano inferior de la baldosa de terrazo obtenida, al objeto de que por éste medio se permita su fija

20

25



ción al suelo con cemento o mortero.

Una vez ha fraguado convenientemente el terrazo dentro del molde, se extrae la baldosa y se lija la cara anterior o frontal, adquiriendo la horizontabilidad, siendo visibles en un mismo plano, los trozos de madera mezclados con la resina endurecida, adquiriendo una gran resistencia mecánica, siendo de otra parte totalmente aislante e impermeable, de poco peso y económico.

5

Al utilizarse las baldosas obtenidas con éste terrazo perfeccionado, se forman los suelos, que posteriormente deben barnizarse, adquiriendo todas las propiedades del parqué, en cuanto a aislamiento térmico y acústico, con la ventaja de un bajo precio.

10

Estimando ampliamente descritas todas y cada una de las partes que forman el terrazo perfeccionado objeto del presente registro, solamente resta consignar la posibilidad de construirse en variedad de materiales, tamaños y formas, pudiendo igualmente introducirse en su constitución, aquellas variaciones de tipo constructivo que la práctica aconseje, siempre y cuando las mismas no sean capaces de alterar los puntos esenciales, puntos de manifiesto en la siguiente

15

20

NOTA REIVINDICATORIA
=====

25

En el presente Modelo de Utilidad, se reivindican como no conocidos ni practicados en España, los siguientes puntos:



5

1.- Terrazo perfeccionado, caracterizado por estar compuesto con una mezcla de resinas termofra^g guantes con pequeños trozos de madera regulares o irregulares, con la adición de un endurecedor, disponiendo en su cara o plano inferior, de una capa de gravilla adherente mientras que su cara o plano superior ha sido previamente lijada y alisada horizontalmente, siendo visibles los trozos de madera.Y

10

2.- "TERRAZO PERFECCIONADO", de conformidad en un todo en lo esencial y fines industriales a lo descrito en la precedente memoria descriptiva y gráficamente representado en los adjuntos planos para su mejor comprensión.

Esta memoria consta de CINCO hojas escritas ó mecanografiadas por una sola cara a doble espacio.

Madrid,

18 SEP. 1971

Por autorización del interesado.



Fig. 1

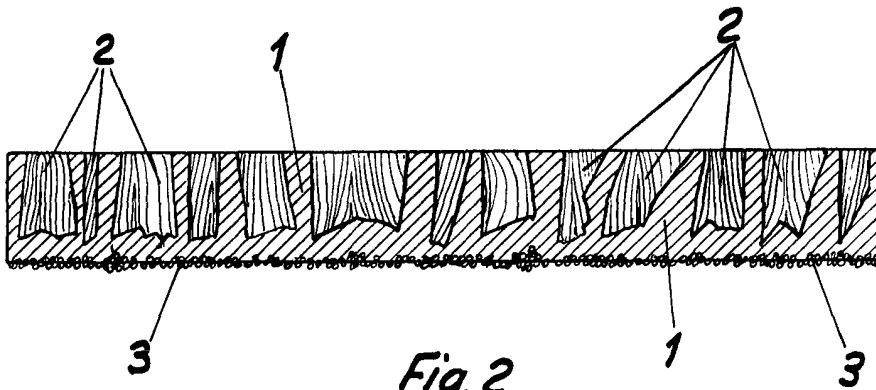
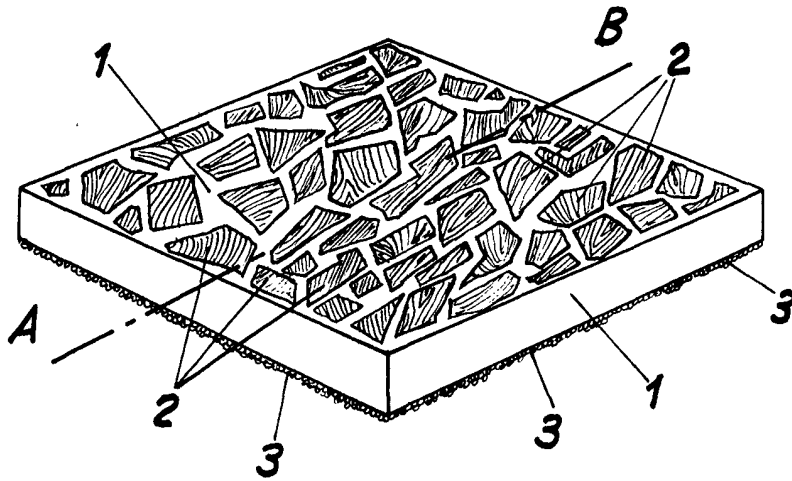

Fig. 2
Sección A-B

Escala variable

[Handwritten signature]