

24 11 70  
(Microfilm)

3

172368

SECCION TECNICA
CLASIFICACION I. P. C.
CLASE <u>B65</u>
SUBCLASE <u>D</u>



MEMORIA DESCRIPTIVA  
=====

Correspondiente a un MODELO DE UTILIDAD, por VEINTE años para todo el territorio español, a favor de Don José SANCHO GARCIA y Don José SANCHO PEREZ, de nacionalidad española, residentes en VALENCIA , Camino Viejo Paterna, s/n., por: "CAJA ENVASE PARA EL TRANSPORTE DE BOTELLAS".

-----

5. Se refiere la presente Memoria Descriptiva que se une a solicitud de registro como Modelo de Utilidad a una "Caja envase para el transporte de botellas", cuyas características de novedad le confieren la cualidad de aportar a los fines que se persiguen ventajas mas que suficientes para aspirar en derecho al privilegio del registro que se solicita.

10. Se comprende que el número de botellas y el tamaño o capacidad de las mismas son factores determinantes del tamaño de la caja, pero es una ventaja especialmente destacada del invento que se describe, el presentar el fondo, especial-



mente concebido para soportar cargas mas altas y con vida útil mas larga que cualquiera de sus rivales del mercado.

5. Al mismo tiempo y siendo su configuración standar la paralelepípedica, presenta un mínimo de peso porque se han eliminado elementos de resistencia, la cual viene confiada a elementos especialmente aportados en su configuración.

Siendo su forma standar la paralelepípedica a ésta definiremos la descripción, si bien la relación de dimensiones no afecta al contenido del invento.

10. La forma de la caja es simétrica con respecto al plano longitudinal y al transversal, presentando tanto los testeros como las caras laterales, tres zonas perfectamente definidas enlazadas por las esquinas arqueadas y sobre un fondo reticular cuadrado de tramos de perfil en "T", especial característica del invento y contra el cual fondo reticular descansan los tabiques determinantes de los alojamientos de las botellas.

20. En testeros y laterales las tres zonas aludidas están constituidas, la primera por un friso con perfil en "U" hacia fuera cuyo borde superior sirve, al mismo tiempo, para asiento en el paletizado.

25. Bajo este friso, la segunda zona que comprende cuatro ventanales hasta aproximadamente la mitad de la altura y la tercera zona bajo estos ventanales las caras lisas rematadas por una pluralidad de vaciados en medio punto y enmarcados por refuerzos angulares, las esquinas arqueadas vienen dotadas de tres nerviaciones verticales, cuyo pié enlaza, apoyándose en el marco perimetral del fondo con perfil en "L" para el asiento del paletizado y contra el cual marco enlazan los largueros y travesaños de la retícula del fondo con perfil en "T".
- 30.



Los mamparos determinantes de los alojamientos de las botellas, cruzan longitudinal y transversalmente la caja con altura máxima al pié de los vaciados de testeros y laterales y mínima según un potestativo zig-zag alternante.

5. Bajo las aristas de unión de los tabiques transversales con los longitudinales presentan sendos vaciados de lados divergentes.

10. El entrecruzamiento de la retícula del fondo con los tabiques de separación de los alojamientos de las botellas se realiza sobre los espacios vanos y los fondos de las botellas descansan sobre las cruces de la red del fondo.

15. Mejor se comprenderá esta descripción apoyándola en los dibujos que, a este efecto se acompañan y que representan una manera de llevar el invento a la práctica, haciéndose constar de manera expresa que el mismo carece de carácter limitativo en sus detalles toda vez que se citan solamente a título de ejemplo.

La figura A, representa una perspectiva de la caja envase.

20. La figura B, representa una perspectiva fraccionada y mostrando el interior del envase.

La figura C, es una alzada parcialmente seccionada de un lateral.

25. La figura D, es un detalle del alojamiento de las botellas.

La figura E, es una alzada parcialmente seccionada de un testero.

La figura F, es una perspectiva parcialmente fraccionada de una caja invertida.

30. La figura G, es una vista en planta, vista inferior.



La figura H, es una vista en planta, superior.

La figura I, representa dos vistas fraccionadas en planta yalzada, de los esquinazos.

La figura J, muestra el apilamiento.

5. Tal como se ha anticipado, la caja está delimitada por dos laterales -1- figuras A, B, C, E y F y los testeros -2- con las esquinas -3- figuras A y C arqueadas y en ellas tres nerviaciones verticales -4-.

10. La zona superior ya anticipada la constituye un friso -5- con bordes -6- vueltos hacia fuera lo que le confiere perfil en "U" y bajo este friso los vaciados o ventanales -7-.

La tercera zona lleva los vaciados en medio punto -8- enmarcados por los nervios -9-.

15. Los compartimentos o alojamientos de las botellas, lo determinan los tabiquillos -10- figuras A, B, C, D, E, F, G, H é I.

20. Un marco -11- figuras A, B, C, D, F y G comprende el fondo, que está, a su vez, constituido, y repetiremos que esta es la característica mas importante del invento, por travesaños y largueros entrecruzados según la retícula cuadrangular y los cuales presentan perfil en "T", con el número -13- se señalan las botellas en las figuras D y H.

25. Para la aplicación contra el suelo las bases de los perfiles en "T" presentan un sistema de resaltes -15- que son los que entran en contacto con el suelo.

Suficientemente descrito el invento así como unammanera del llevarlo a la práctica, se hace constar de manera expresa que el mismo acepta modificaciones de detalle siempre que éstas no afecten a su fundamento.

- 30.

N O T A

24.11.72

5

- 172368



En resumen: El MODELO DE UTILIDAD, recaerá sobre las particularidades características de las siguientes:

R E I V I N D I C A C I O N E S

5. 1a.- Caja envase para el transporte de botellas, caracterizada porque siendo de los constituidos por cuerpos de configuración paralelepípedica, laterales y testeros presentan tres zonas de las cuales la superior es un friso con perfil en "U" hacia fuera, la segunda un ventanal corrido y la tercera que ocupa aproximadamente la mitad de la altura de la caja, constituye las caras propiamente dichas con vaciados en medio punto enmarcados como su borde superior por unos nervados acordes con los del borde superior y porque las esquinas arqueadas presentan tres nervados verticales, enlazándose el conjunto con el marco del fondo, el cual marco tiene perfil en "L" ventajosamente determinado para facilitar el apilamiento.

10. 2a.- Caja envase para el transporte de botellas, caracterizada porque el fondo del envase está constituido por una reticula cuadrangular determinada por una pluralidad de largueros y travesaños con perfil en "T" de forma tal que sobre los entrecruzamientos descansan los fondos de las botellas, a lo que contribuye la ubicación de los tabiques que determinan los alojamientos, a cuyo efecto sus aristas de entrecruzamiento quedan sobre los vanos de la reticula del fondo y porque esta reticula en su borde inferior presenta un conjunto de abultamientos transversalmente determinados para entrar en contacto con el suelo y porque los tabiques determinantes de los alojamientos de las botellas presentan el borde en zigzag y sus aristas interrumpidas por unos vaciados arqueados.

15. 3a.- "CAJA ENVASE PARA EL TRANSPORTE DE BOTELLAS".

20. 30. Todo tal y como queda descrito y reivindicado en la pre-

241172

6

172368



1971

sente Memoria que consta de seis hojas mecanografiadas por una sola de sus caras y se ilustra con los dibujos que a la misma se acompañan.

Madrid, a 15 de Septiembre de 1.971.

A. DIAZ UNGRIA  
P.R.  
*Bernardo Pérez Bond*  
~~Ped. Bernardo Pérez Bond~~

D. JOSE SANCHO GARCIA Y D. JOSE SANCHO PEREZ.

18

A.

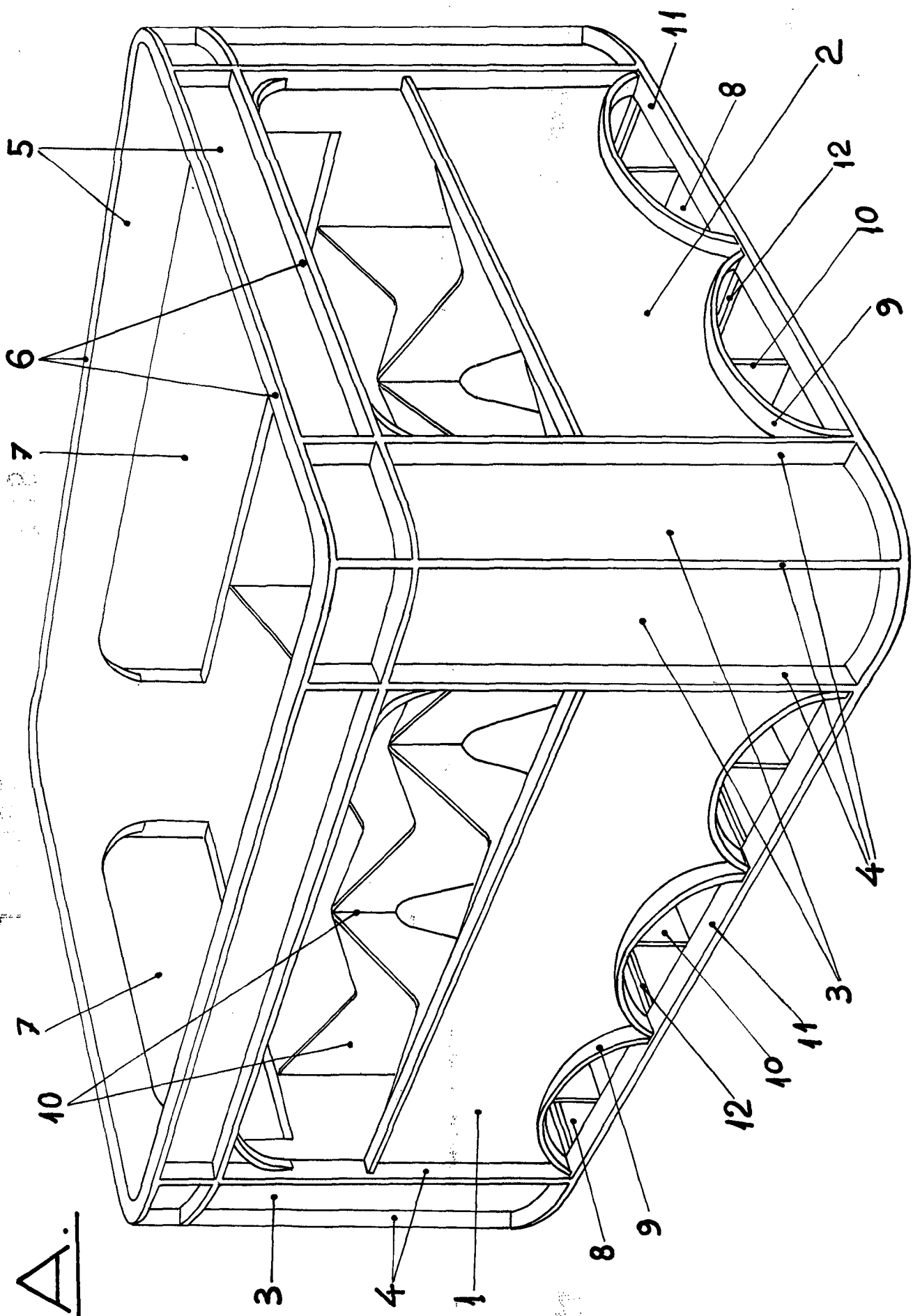

189389

187

CHO PEREZ.

HOJA 1<sup>º</sup> DE CUATRO

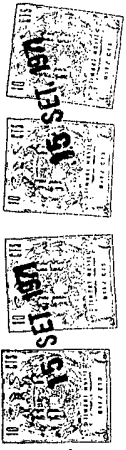

1368

B.

7

6

5

2

10

A

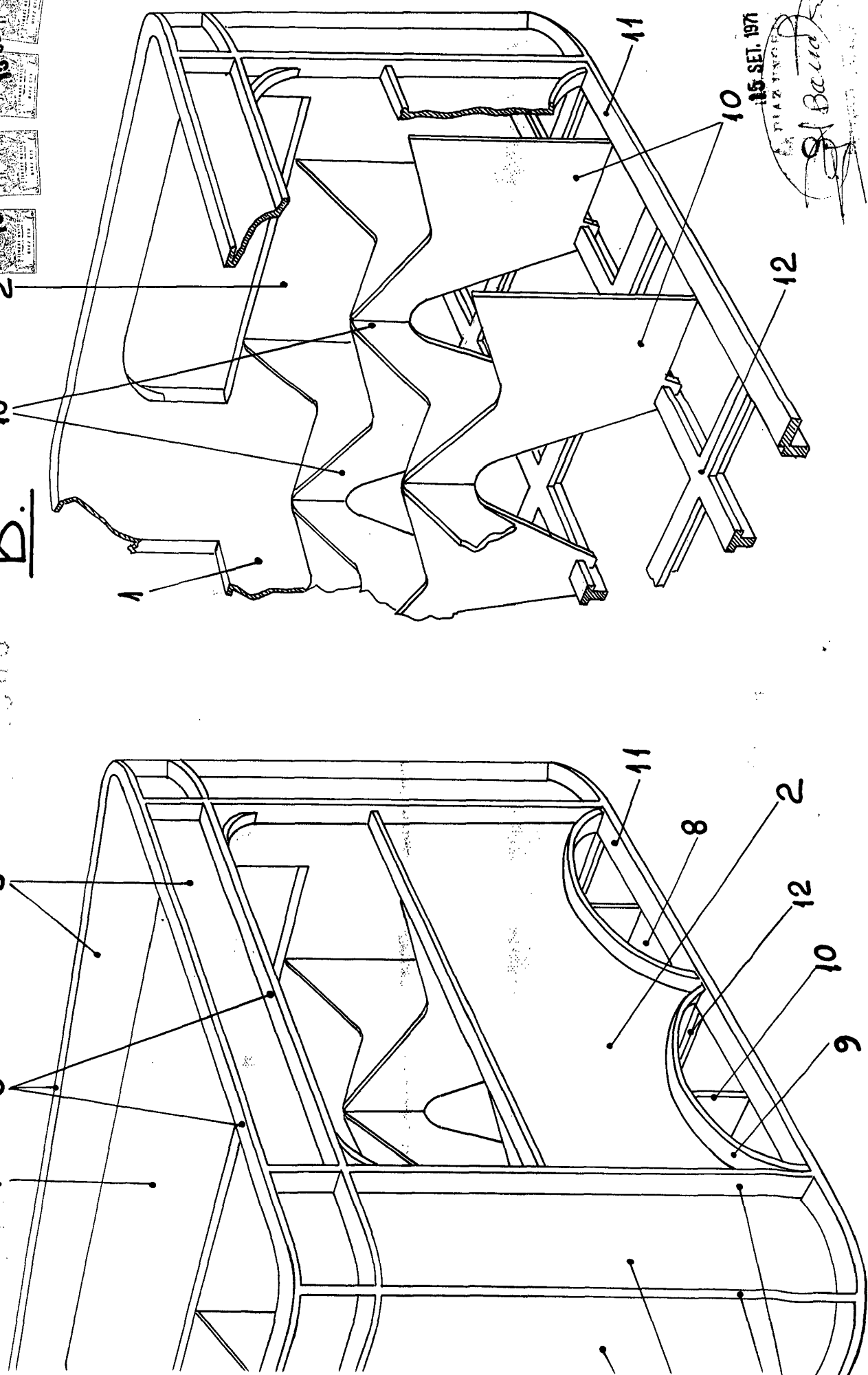

15 SET. 1971

INGENIERO  
 S. BARRERA

ESCALA VARIABLE.

D. JOSE SANCHO GARCIA y D. JOSE SANCHO PEREZ.

C.

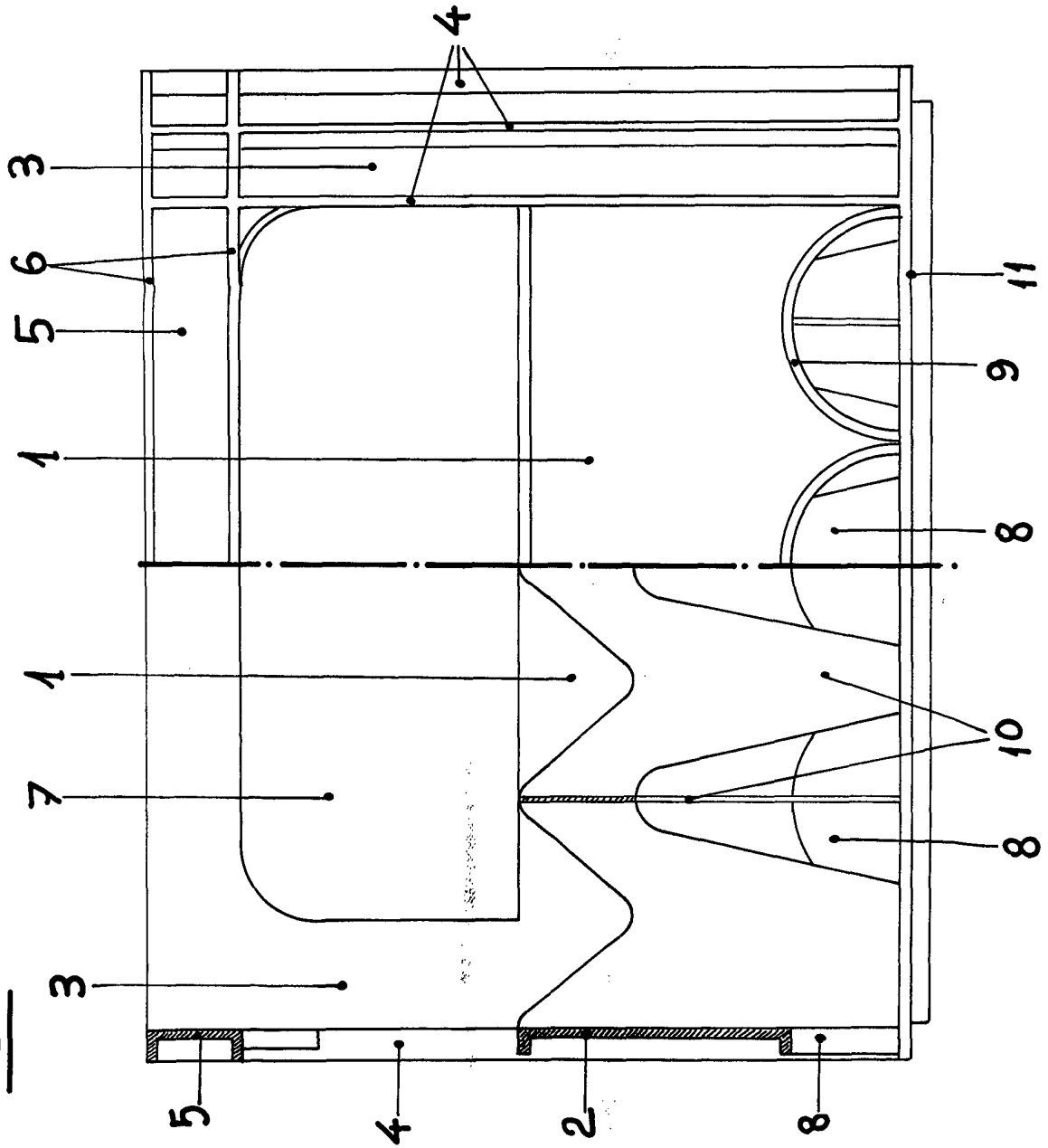

D.

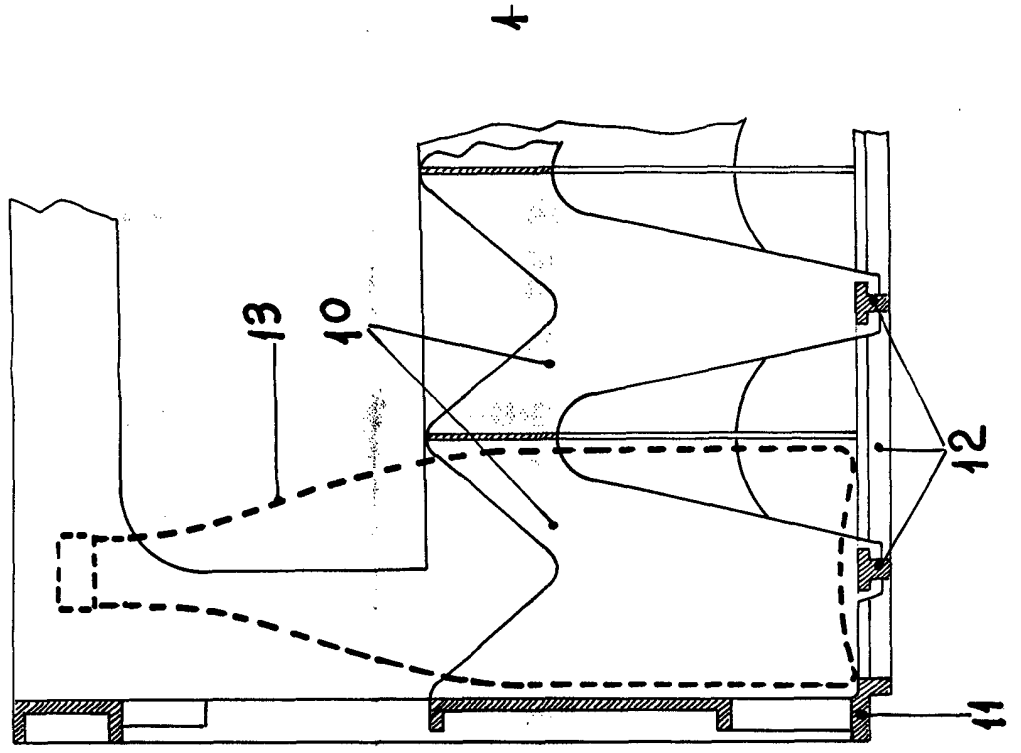



D. JOSE SANCHE GARCIA y D. JOSE SANCHE PEREZ.

409758

2306

F.

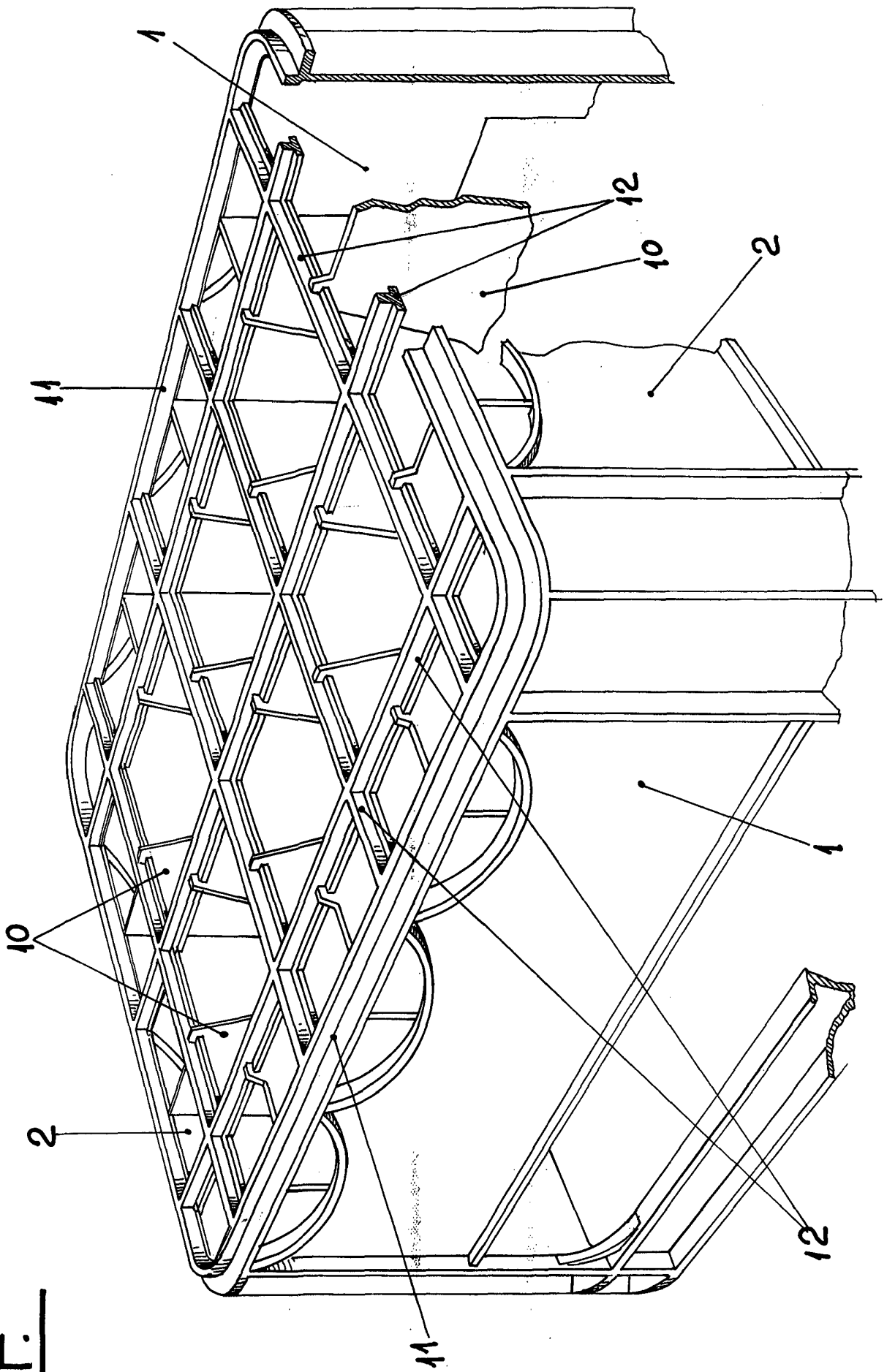

HOJA 3<sup>º</sup> DE CUATRO

G.

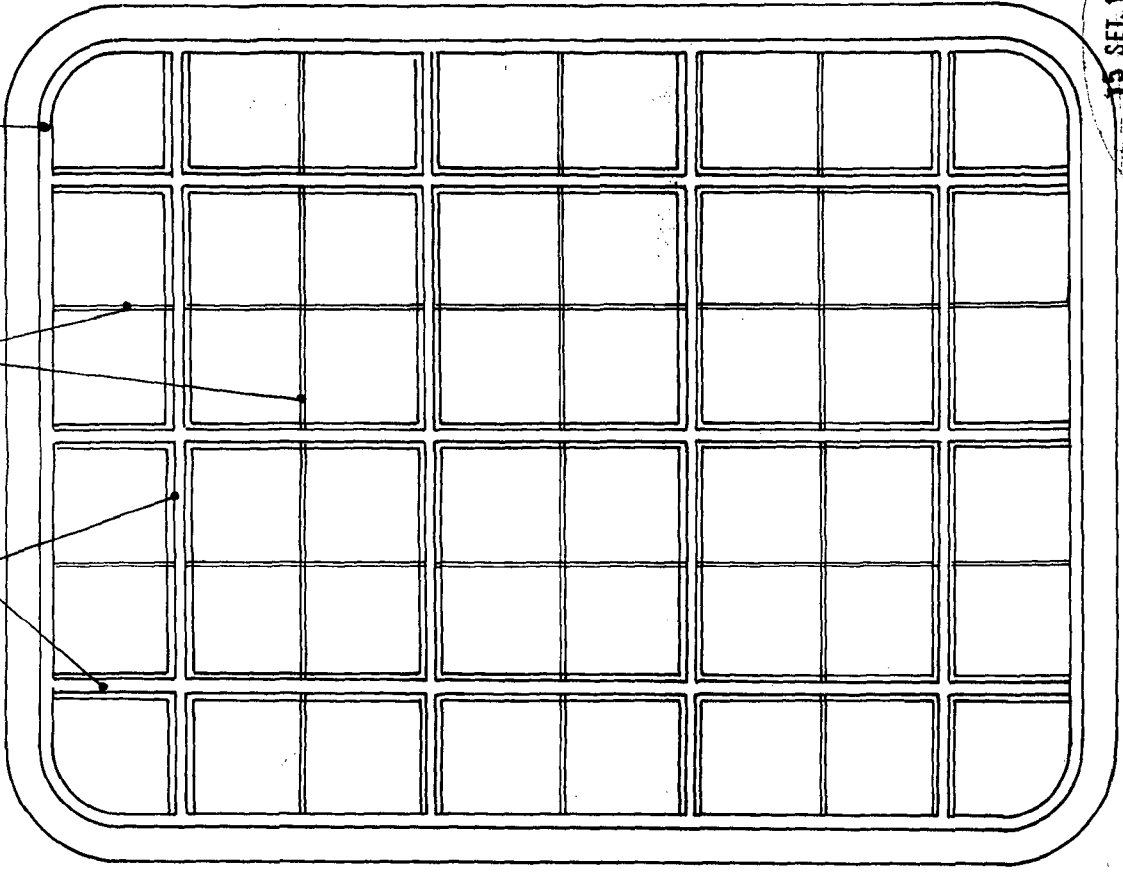

15 SET. 1938  
 P. de la Cruz

ESCALA VARIABLE

NCHO PEREZ.

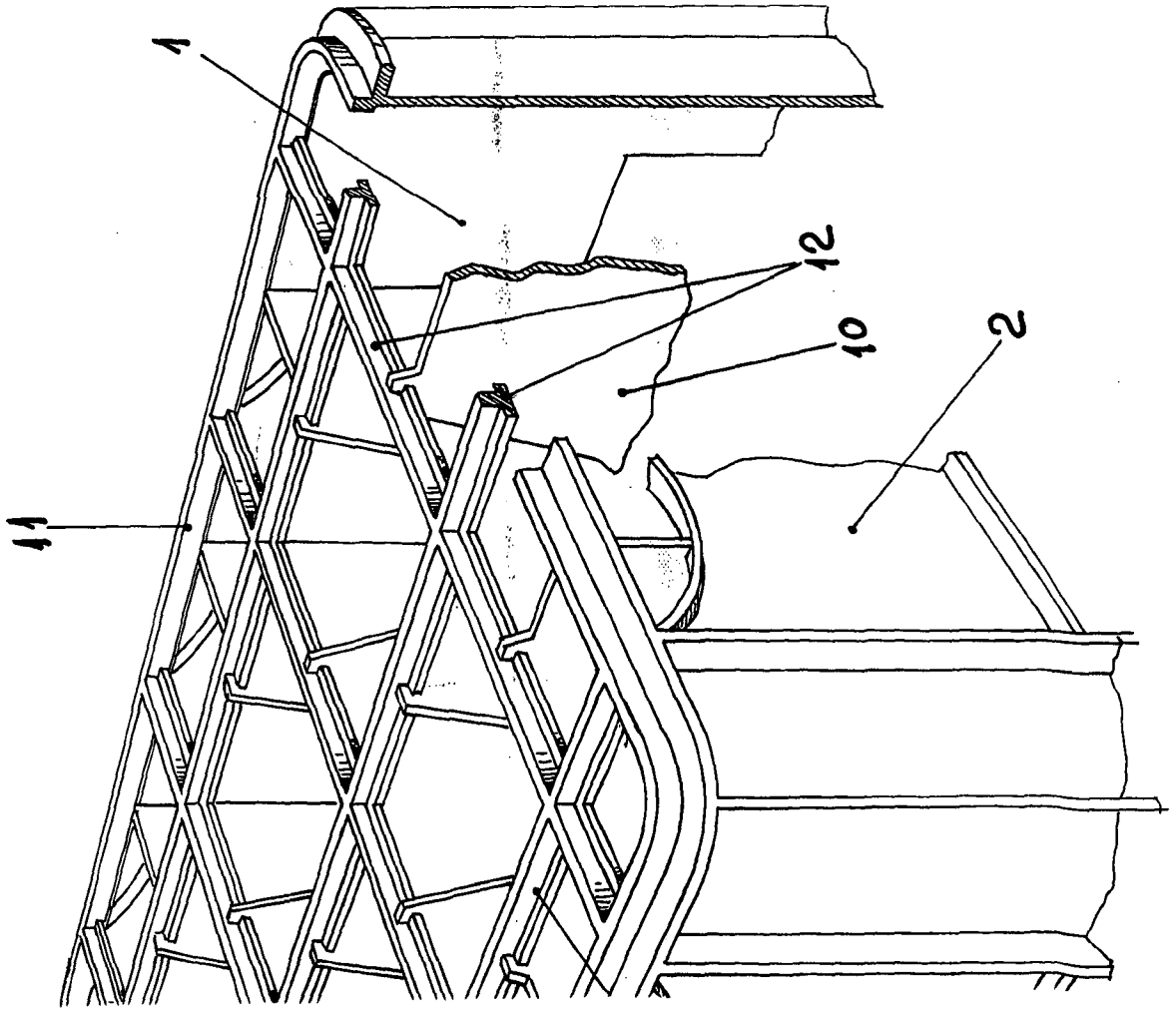

D. JOSE SANCHE GARCIA Y D. JOSE SANCHE PEREZ.

**H.**

12 172659 10

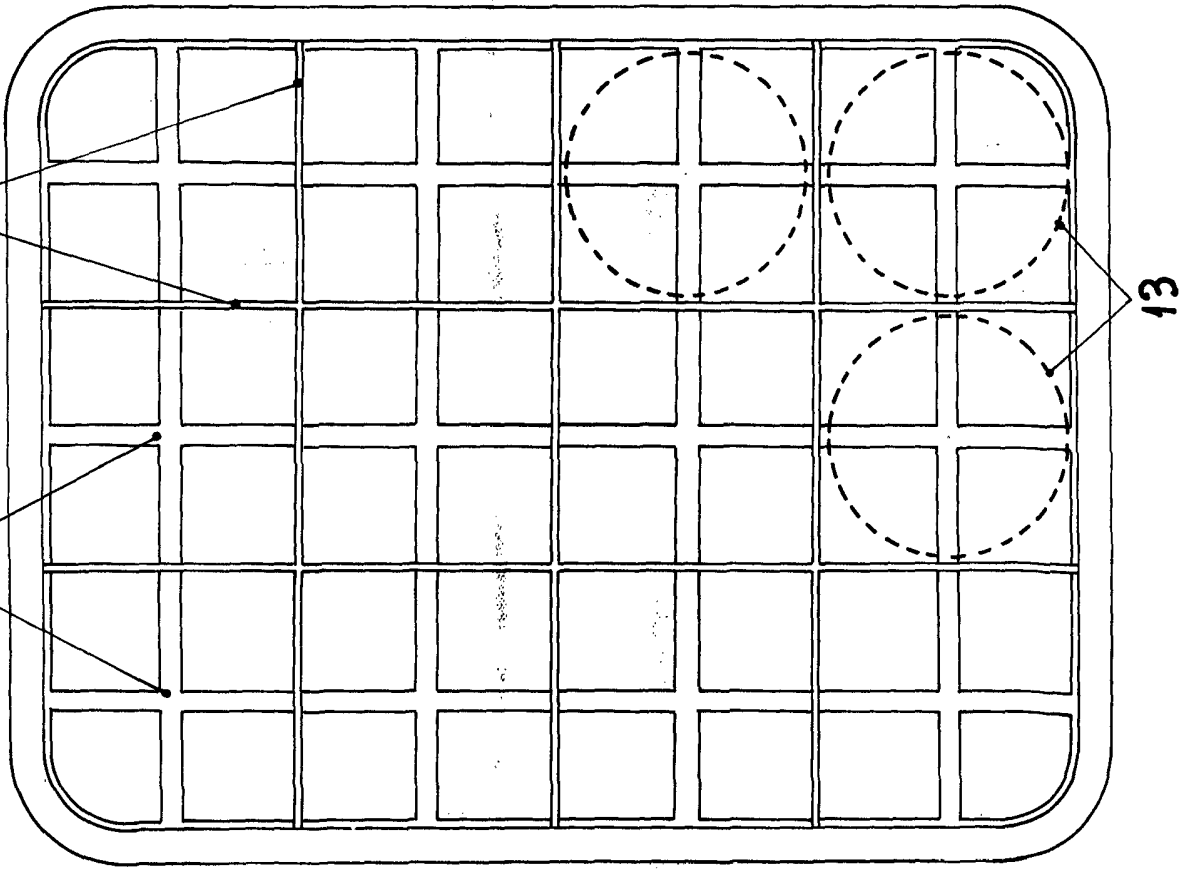

**I.**

172659

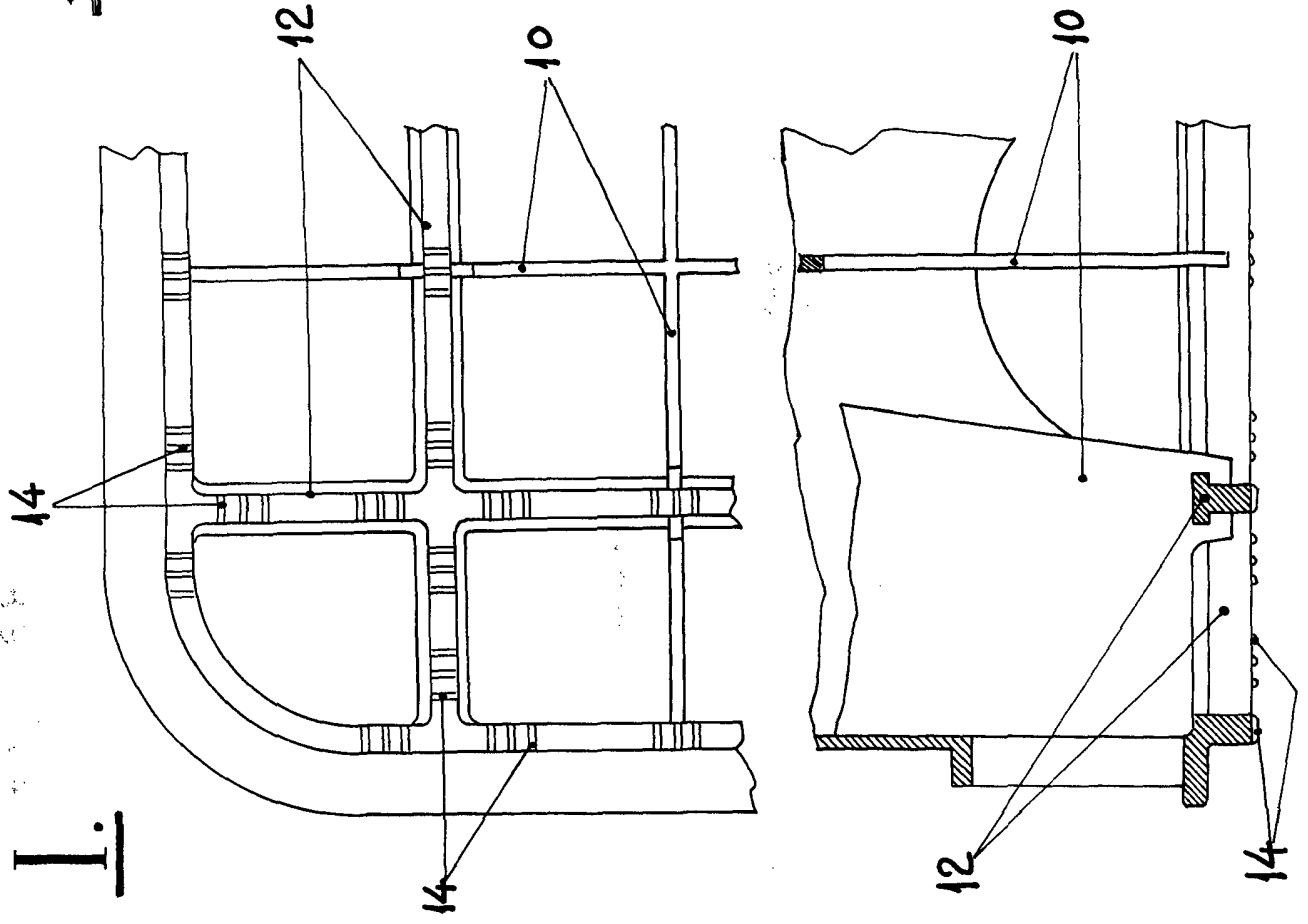

HO PEREZ.

HOJA 4ª DE CUATRO



879368

I.

14

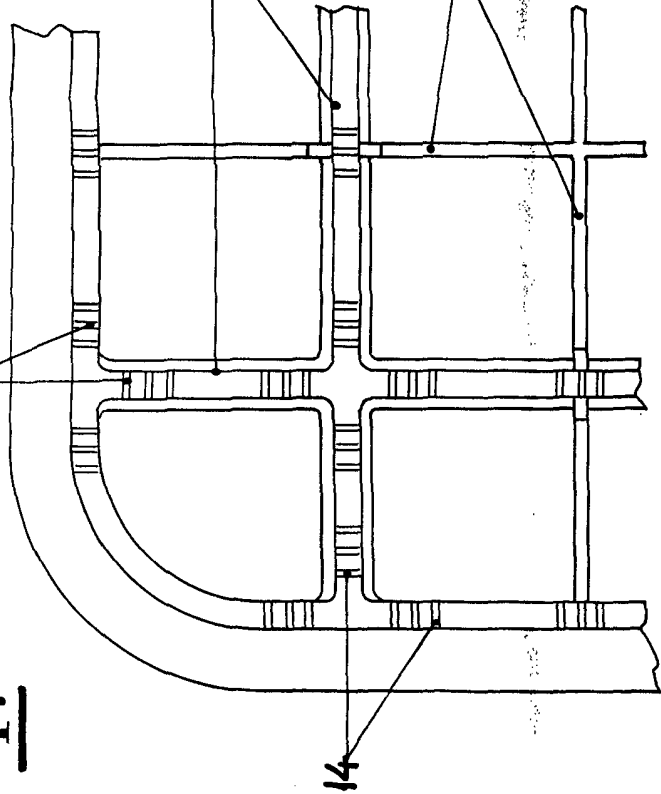

12

10

J.

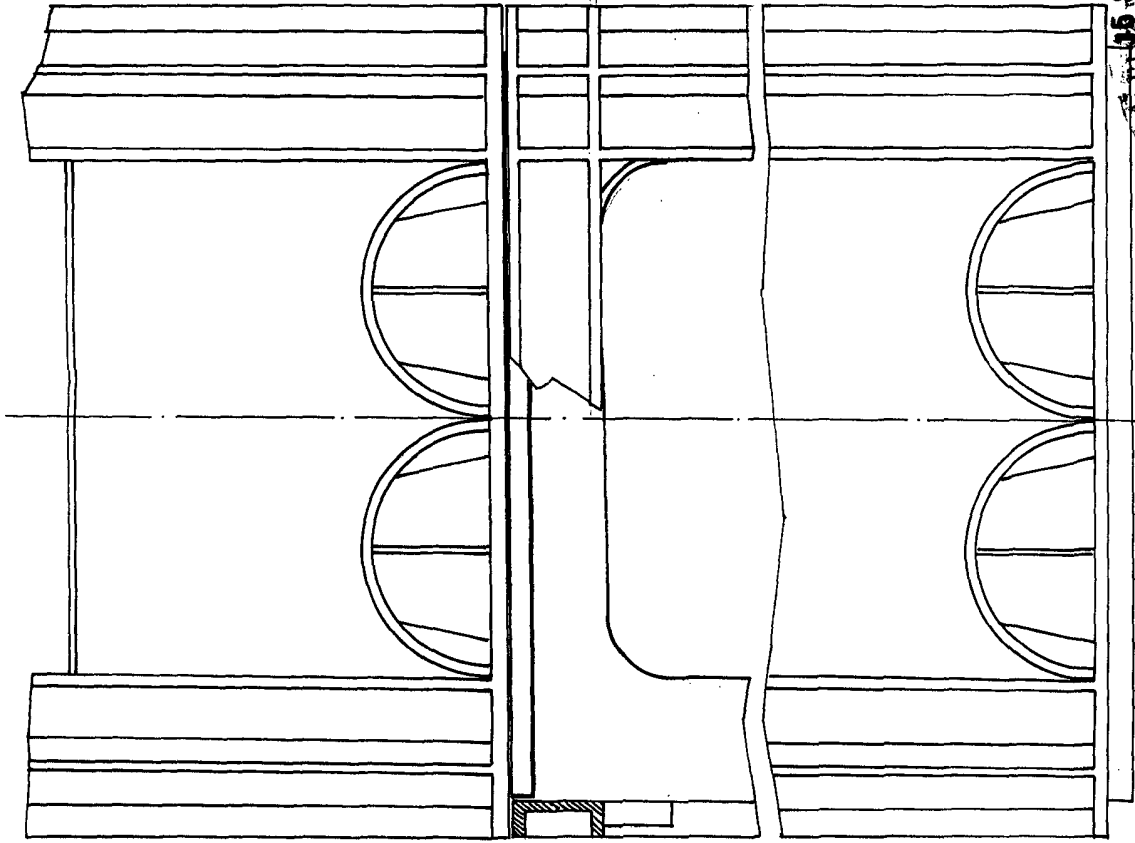

12

10

14

15 SET 1974

SA BONA

ESCALA VARIABLE