

10-2-73

172362

3

15



172362

OFICINA ESPAÑOLA DE PATENTES  
CLASE B21  
SUBCLASE D

EXPEDIENTE: MODELO DE UTILIDAD

Titular: D<sup>a</sup>. MARÍA TERESA SOTO HERNANZ

Nacionalidad: Española

Domicilio: VALENCIA - Donoso Cortés, 8

Objeto: "DISPOSITIVO PARA TROQUELADO DE PLACAS DE MATRICULA"

Prioridad:

### MEMORIA DESCRIPTIVA

5 La finalidad de la presente Memoria Descrip-  
tiva es la de dar a conocer las características distin-  
tivas de un dispositivo para troquelado de placas de  
matrícula, por cuyas evidentes y ventajosas cualidades  
se solicita, a favor del titular del expediente, el pri-  
vilegio de exclusividad concedido por la vigente Ley  
de la Propiedad Industrial, para su explotación en Espa-  
ña.

10

El dispositivo objeto de nuestro expediente  
se propone el troquelado de matrículas de automóviles,  
de forma que proporcione suficiente relieve a los gua-



15

rismos y letras distintivos de la matrícula, de acuerdo con las normas vigentes al efecto. Al mismo tiempo que se efectúa la operación de troquelado, la lámina que sirve de protección a la cara vista de la placa queda convertida en una trepa, que servirá para pintar los signos de la placa, ya en relieve, sin que en ningún momento sea manchada ésta, desprendiéndose posteriormente la lámina de protección y quedando la placa en perfectas condiciones para su uso.

20

Con objeto de mostrar claramente el alcance de nuestro Modelo de Utilidad, hemos considerado interesante la aportación del plano adjunto en el que, a título informativo, se recogen algunos aspectos de su naturaleza. Ahora bien, estas representaciones sólo tienen el mencionado valor informativo, por lo que deben ser consideradas en su más amplio sentido y, en ningún caso, como límite del alcance del expediente.

25

30

La figura 1ª del plano nos muestra la forma en que se dispone la placa, con su protección, entre la matriz y el correspondiente macho. La figura 2ª muestra la forma en que se lleva a cabo el troquelado de la placa, con desprendimiento de su protección en la zona afectada por dicho troquelado. Finalmente, la figura 3ª representa un aspecto de la placa, terminado ya su troquelado y antes de desprenderle la lámina de protección.

35

40

Concretando nuestra descripción al contenido de las precitadas figuras se aprecia, señalada con -1- la placa de matrícula, cuya superficie vista es blanca reflectante y, en principio, se encuentra protegida por una lámina -2- de carácter fino y con posibilidad de ser



realizada con diversidad de materiales, desde metales hasta simple papel o papel metalizado. La placa se apoya, por su cara protegida sobre la correspondiente matriz -3-, provista de aristas -4- cortantes, alrededor de su vaciado -5-, cuya finalidad veremos más adelante.

Coincidiendo con el vaciado de la matriz -3- se situa el macho -6-, cuyas dimensiones son sensiblemente menores que las del vaciado de la matriz, para que pueda llevarse a efecto el troquelado de la placa -1-, sin dificultad alguna.

Al introducirse el macho -6- en el vaciado -5- de la matriz -3-, provoca el troquelado de la placa -1- proporcionándole un relieve troncopiramidal, al mismo tiempo que las agudas aristas -4- del vaciado de la matriz -3- cortan a la lámina de protección -2-, desprendiendo todo el recorte -7- que corresponde a la zona troquelada -8-.

En definitiva, al realizarse el troquelado de toda la placa van quedando al descubierto las zonas troqueladas, mientras que sobre el fondo continua apegada la lámina de protección -2-. De esta manera puede procederse comodamente a pintar de negro todos los guarismos y letras -zonas realizadas-, manteniendo incolume el fondo reflectante de la placa. Terminada la operación de pintado, se desprende la lámina de protección, que durante el pintado ha actuado prácticamente como trepa, apareciendo el fondo reflectante de la placa y sobre él los signos negros que la distinguen.

Suficientemente descrita la naturaleza de nuestro Modelo de Utilidad, sólo nos resta manifestar que se



75 rán variables las circunstancias de materiales, tamaños, formas e incluso, aplicaciones de sus diferentes partes, siempre y cuando no sea alterada su esencialidad, contenida en la siguiente

N O T A  
= = = =

Los puntos que se reivindican en el presente Modelo de Utilidad, son:

80 1º.- Dispositivo para troquelado de placas de matrícula, caracterizado por constar de una placa pintada de blanco reflectante que se cubre de una fina lámina protectora de cualquier material, incluso papel o papel metalizado, cuya placa se apoya por esta cara sobre la matriz de troquelado y sus respectivos vaciados, sobre los que quedan situados los oportunos machos con  
85 dimensiones sensiblemente menores a las de los vaciados, cuyas aristas son altamente afiladas y cortantes, de forma que al producirse el troquelado las zonas realizadas adoptan una sección troncopiramidal, en virtud de  
90 la diferencia de dimensiones entre macho y matriz, al mismo tiempo que las aristas cortantes desprenden las zonas correspondientes de la lámina de protección, quedando al descubierta las zonas realizadas para proceder a su pintado actuando la lámina de protección como trepa  
95 hasta que, terminado el pintado, se desprende dicha lámina dejando al descubierta el fondo blanco reflectante.

Y

100 2º.- "DISPOSITIVO PARA TROQUELADO DE PLACAS DE MATRICULA", de conformidad en un todo en lo esencial y fines industriales a lo descrito en la precedente Memoria

17-2302

17-2302



1971

- 5 -

Descriptiva y gráficamente representado en las figuras del plano adjunto para su mejor comprensión.

Esta Memoria consta de CINCO hojas, escritas o mecanografiadas por una sola cara y a doble espacio en 102 líneas.

Valencia, a 13 de Septiembre de 1971

Por autorización de la interesada.

*Juan López*

15

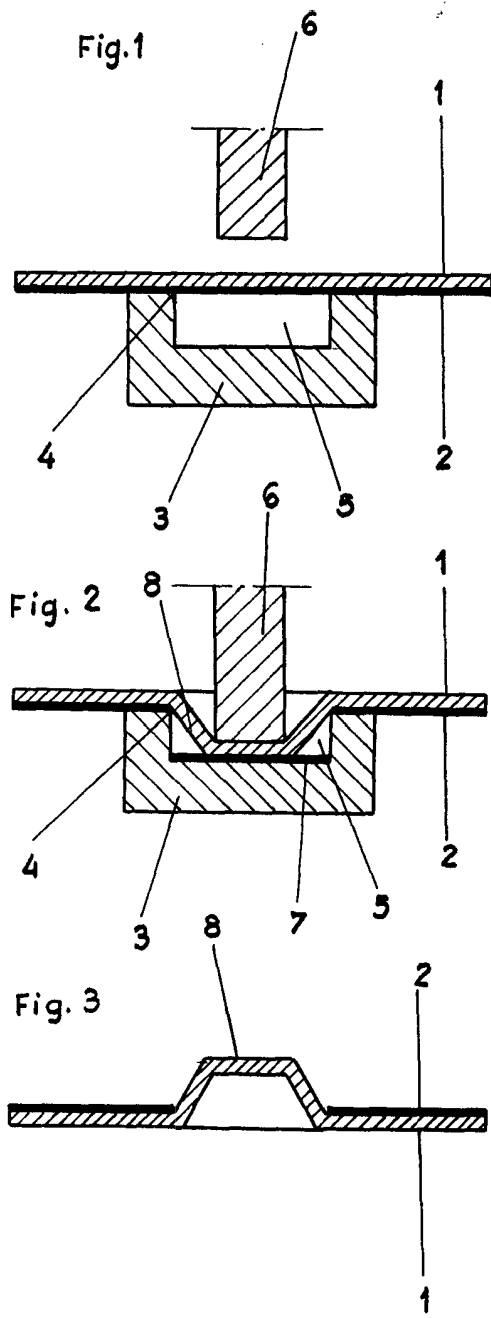

Escala variable  
Valencia, Septiembre 1971  
P. A.

*[Handwritten signature]*