

00-73

172313

172313

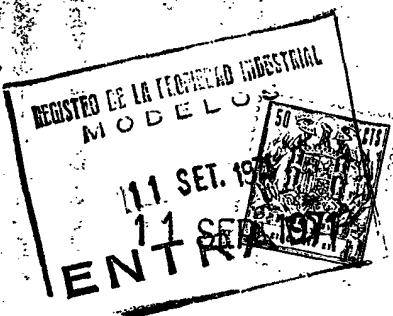

SECCION: _____
 CLASIFICACION: _____
 CLASE: H. e l
 SUBCLASE: R

MODELO DE UTILIDAD

que por veinte años, para España, se solicita a favor de la Firma BASSANI S.p.A, entidad Italiana, residente en MILANO (ITALIA), C. so Porta Vittoria, nº 9, por "ELEMENTOS ELASTICOS PARA LA RETEN- CION DE LOS ENCHUFES Y BLOQUEO DE LOS ALVEOLOS EN TOMAS DE CORRIEN- TE".-

MEMORIA DESCRIPTIVA

El presente invento tiene por objeto unos sistemas elás- ticos de retención de los enchufes en la toma de corriente.-

El acoplamiento entre los enchufes y las tomas de corrien- tes debe presentar un cierto esfuerzo a fin de retener con seguri-
 5 dad los enchufes en los alveolos de las tomas de corriente y además para asegurar un buen contacto eléctrico y presentar al elemento de enchufe una cierta resistencia a la extracción para evitar la sali- da espontanea o accidental del mencionado enchufe.-

En las tomas de corrientes comunes, en las que los alveo- los se obtiene de una barra exagonal y forman un cuerpo único con -
 10 los respectivos terminales era normal el practicar en parte de ellos una hendidura que permitía el reducir por aplastamiento la sección - del alveolo a un diámetro menor que el enchufe de forma que la in--

roducción de este último producía una deformación de la pared del
15 alveolo y una retención por fricción del enchufe.-

Las deformaciones a las que estaba sujeta la pared del -
alveolo eran superiores al límite de elasticidad de los materiales
empleados y el propio material se recocía a causa del calentamien-
to por lo que después de poco tiempo los alveolos no presentaban -
20 ninguna posibilidad de retención del enchufe. Además los alveolos
con los correspondientes terminales requerían especiales sistemas
de fijación en la carcasa de la toma de corriente. (Base de enchu-
fe).-

El presente invento tiene por objeto sistemas elásticos
25 de simple construcción y rápida aplicación que además de asegurar
una retención de los enchufes y un contacto eléctrico seguros y -
constantes permiten simultáneamente la fijación de los alveolos -
en la base de enchufe.-

Tales sistemas elásticos consisten sustancialmente en -
30 horquillas elásticas cada una de las cuales abraza un respectivo
alveolo y presentan una de sus ramas entrante en una ranura trans-
versal del respectivo alveolo de forma de cerrar parcialmente el -
paso del mismo y de deformarse elásticamente al momento de la en-
trada de la clavija del enchufe ejerciendo sobre esta una presión
35 suficiente para la retención a la extracción y para presionarla -
sobre la superficie del alveolo a fin de asegurar un buen contacto
mientras que la otra rama ejerce una reacción sobre el lado opues-
to del alveolo.-

De esta forma la acción ejercida sobre la clavija es in-
40 dependiente de cualquier olgura a que pueda estar sometido el alveo
lo en su fijación, asegurando de cualquier forma la presión elásti-
ca sobre la clavija y su adherencia sobre la superficie del alveolo
opuesta a aquella que es atravesada por la punta de la horquilla.-

9-73

- 3 - 1723

11 S



45 La horquilla se apoya sobre el borde de un manguito que
 forma parte de la carcasa y rodea al alveolo hasta la proximidad -
 de la ranura en la que ^{entra} el ramal de la horquilla por lo que dicho -
 alveolo y su correspondiente terminal exterior quedan bloqueados -
 en su posición impidiéndose su extracción.-

50 Es evidente que la horquilla elástica constituye un ele-
 mento capaz de una amplia deformación comprendida dentro de los lí-
 mites de su elasticidad y que sobre las características de elásti-
 cidad no puede influir ni el tiempo ni el calor desarrollado en el
 alveolo por cuanto la varilla que constituye la horquilla se halla
 casi totalmente al exterior de este último y puede disipar fácil-
 55 mente el calor no pudiendo alcanzar temperaturas perjudiciales.-

El objeto del invento a puro título de ejemplo no limita-
 tivo de realización se muestra en la adjunta lámina de dibujo en -
 la que:

60 La figura. 1 es una sección en escala aumentada de una -
 base de enchufe según un plano que pasa por el eje de los alveolos.

la figura. 2 es una vista en planta de la toma de corrien-
 te (base de enchufe) en un plano situado por encima de los alveolos.

65 Con referencia a las mencionadas figuras con 1 se indica
 la carcasa exterior de una base de enchufe que presenta una abertu-
 ra frontal en la que se aloja una caratula 2 que entra parcialmen-
 te en la carcasa y que está dotada de taladros 3, 4 y 5 para el pa-
 so de las clavijas del enchufe. Los taladros 3 y 5 se prolongan ha-
 cia el interior por manguitos 3 y 5. Axialmente a los taladros 3,-
 4 y 5 se hallan dispuestos los alveolos 6, 7 y 8 de los que el al-
 veolo central 7 es el correspondiente a la toma de tierra. Este se
 70 prolonga hacia la parte superior atravesando el taladro de la car-
 gata para ser abocardado en su extremo de forma que bloquee la ca-
 ratula 2 con respecto a la carcasa.-

9:73

172313



75 Los alveolos 6 y 8 tienen una altura tal que sus bordes alcanzan los bordes de los manguitos 3' y 5' dejando una cierta olgura necesaria a fines de compensación de tolerancias en la fase de montaje.-

80 Tales alveolos 6, 7 y 8 se prolongan hacia abajo más allá del fondo de la carcasa 1 para formar los respectivos terminales 9, 10 y 11 para la conexión de los conductores eléctricos. Estos alveolos se hallan rodeados por los respectivos manguitos 12, 13 y 14 abiertos por su parte inferior para dar paso al exterior a los terminales 9, 10 y 11.-

85 Los manguitos 12 y 14 son más cortos mientras que el manguito 13 se prolonga hacia arriba de forma que sobrepasa los bordes de los alveolos laterales 6 y 8 a los fines de asegurar un adecuado aislamiento eléctrico entre el alveolo de tierra 7 y los otros dos.-

90 Los alveolos 6, 7 y 8 poco por encima de los bordes de los respectivos manguitos 12, 13 y 14 están dotados de una hendidura lateral transversal respectivamente 15, 16 y 17 que interesa a la totalidad del grueso de la pared del alveolo y se prolonga por un cierto arco.-

95 En cada hendidura se dispone el ramal respectivamente 18, 19 y 20 de una horquilla elástica 21, 22 y 23 respectivamente que ocupa parcialmente la abertura de cada alveolo de forma de reducir el paso a la respectiva clavija entrante. Los otros ramales de las horquillas se adosan sobre el exterior de los alveolos ejerciendo una reacción a las fuerzas de deformación de los respectivos ramales 18, 19 y 20 estando retenidos por sus extremos en los correspondientes alojamientos 24, 25 y 26. Gracias a la posición de las hendiduras 15, 16 y 17 las horquillas se apoyan sobre los bordes de los manguitos 12, 13 y 14 constituyendo un sistema de retención que

100

0:73

- 5 72313

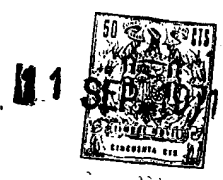

105 bloquea a cada alveolo con su respectivo terminal impidiendo su salida. Los alveolos 6 y 8 quedan impedidos de entrar por el apoyo contra los bordes de los manguitos 3º y 5'.

Naturalmente el invento puede ser llevado a la práctica según formas incluso diferentes a las ilustradas y descritas sin por ello salir del ambito de la propia invención.

110 Descrita suficientemente la naturaleza y alcance de la presente invención, se hace constar que en la misma podrán ser variables los materiales, dimensiones y en general aquellos otros de talles accesorios o secundarios que no alteren, cambien ni modifiquen la esencialidad propuesta.

115 Los términos en que queda redactada esta memoria son ciertos y fiel reflejo del objeto descrito, debiendose interpretar en un sentido más amplio y nunca en forma limitativa.

REIVINDICACIONES

Se reivindica como de la propia y nueva invención la propiedad y explotación exclusiva de:

120 1ª.- Elementos elásticos para la retención de los enchufes y bloqueo de los alveolos en tomas de corriente, caracterizados por horquillas elásticas de las que un ramal está dispuesto en una hendidura lateral transversal de un alveolo respectivo de formar que limita parcialmente la entrada de cada alveolo mientras que el otro ramal se adosa sobre el exterior del propio alveolo en la parte opuesta de la hendidura de forma que el primer ramal se desplace elásticamente a la entrada de la clavija en el respectivo alveolo ejerciendo sobre tal clavija una presión lateral.

130 2ª.- Elementos elásticos para la retención de los enchufes y bloqueo de los alveolos en tomas de corriente, según la reivindicación 1 en los que las horquillas se hallan posicionadas sobre los bordes de manguitos envolventes los alveolos y que casi alcanzan

8-9-73

- 6 -

172313



11 SEP 1971

135

la altura de las hendiduras laterales transversales de forma que -
las horquillas constituyen de por sí elementos de bloqueo de los -
alveolos y de los terminales exteriores que forman un todo único -
con los propios alveolos.-

3ª.- "ELEMENTOS ELASTICOS PARA LA RETENCIÓN DE LOS ENCHUFES Y BLO-
QUEO DE LOS ALVEOLOS EN TOMAS DE CORRIENTE".-

Consta la presente memoria descriptiva de seis hojas nu-
meradas y mecanografiadas por una sola cara, a la que se le acompa-
ña un plano para su mejor comprensión.-

Madrid, 11 SEP. 1971

RODOLFO DE LA TORRE
P. P.

Emilio Garcia Arteaga

50 SEP 1971

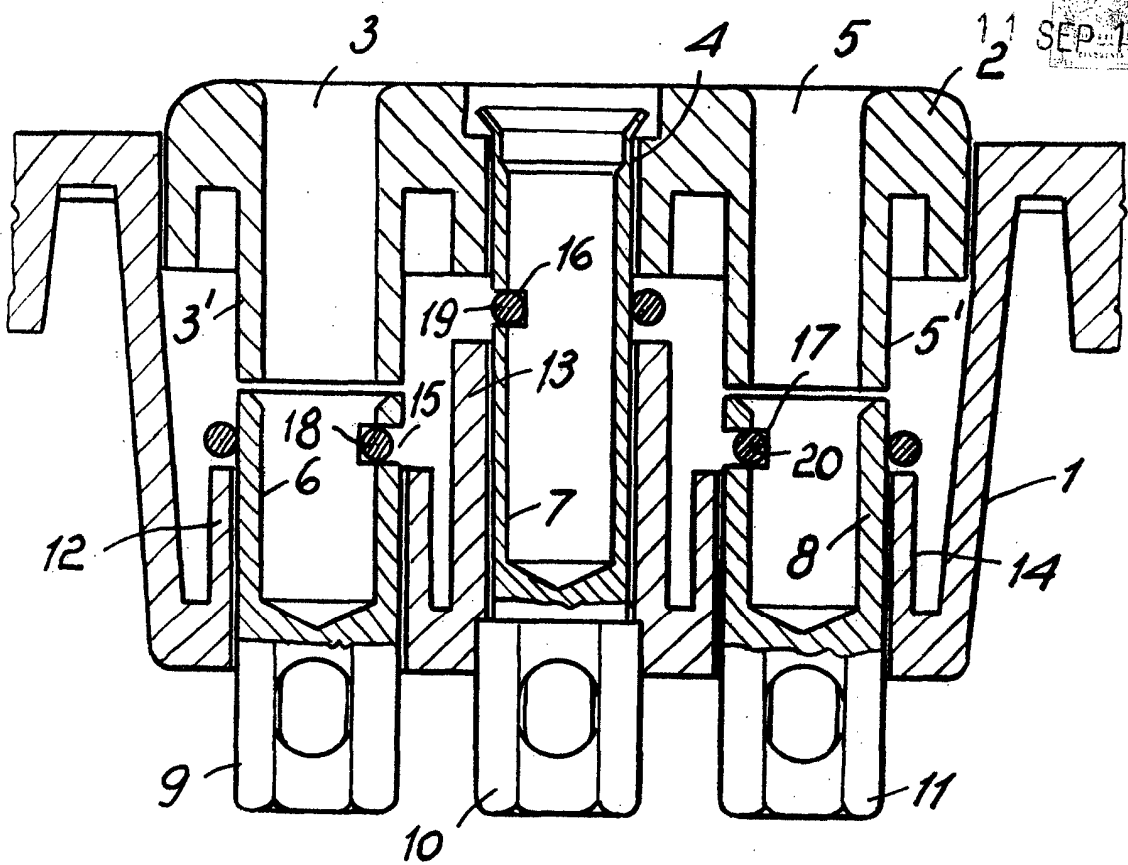

FIG. 1

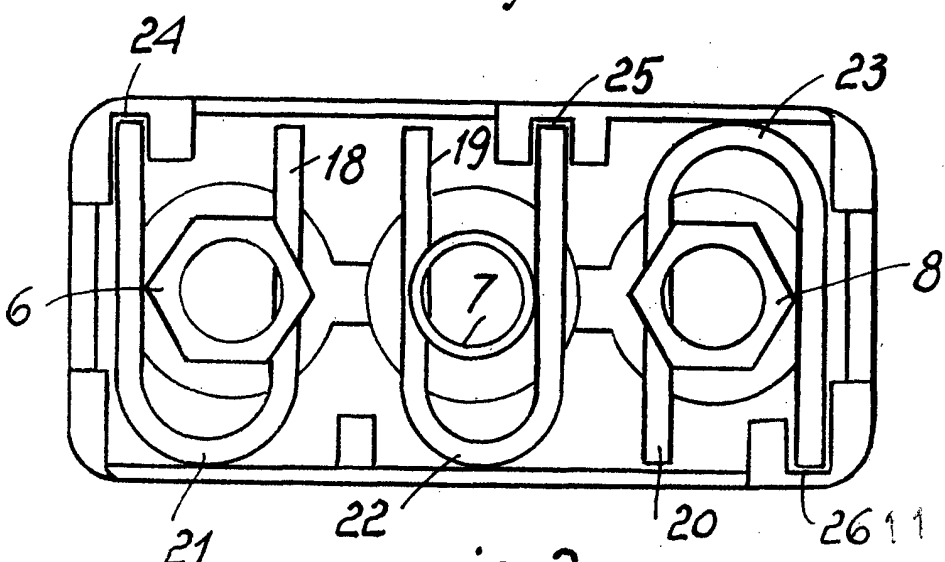

FIG. 2

RODOLFO DE LA TORRE
ESCALA P^a VARIABLE

[Handwritten Signature]
Emilio García Arceaga

26 11 SEP 1971