

25.07.72

172016



Nº.: 172.016

Hol B60
SE H Q

MEMORIA DESCRIPTIVA

correspondiente a la solicitud de concesión de un...

MODELO DE UTILIDAD

SOLICITANTE: WESTFALISCHE METALL INDUSTRIE KG HUECK & CO

RESIDENCIA: Postfach 604 - 4780 LIPPSTADT (Alemania Occ.)

ENUNCIADO: "INTERRUPTOR EN EL ASIENTO DE LA DIRECCION PARA VEHICULOS AUTOMOVILES".

Prioridad: Patente n.º del

25:11:72

172016



1
5
10
15
20
25
30

El invento se refiere a un interruptor en el asiento de la dirección para vehículos automóviles con una palanca de interruptor en forma tubular dispuesta de manera giratoria en el dispositivo de dirección para la puesta en marcha de los indicadores de la dirección de marcha, de los faros, del dispositivo limpiaparabrisas y/o otras instalaciones eléctricas, y con un pulsador en el extremo libre de la palanca de interruptor accionable en dirección axial de la palanca de interruptor, por el cual es accionable una instalación eléctrica en funcionamiento de corto tiempo, como por ejemplo el claxon acústico y óptico, el dispositivo limpiaparabrisas o un relé paso a paso.

Tales interruptores en ejecuciones conocidas tienen la desventaja de que la conducción de corriente para el pulsador de interruptor, tiene que ser conducida a través de la palanca de interruptor larga y en forma de tubo y de que la conducción de corriente en el lugar de paso de la palanca de interruptor al interruptor, está expuesta constantemente a fuerzas de flexión por el giro de la palanca de interruptor.

Estas desventajas se eliminan de acuerdo con el invento porque el recorrido de conexión del pulsador es transmitido al interruptor en el asiento de la dirección según el principio del disparador por cable en sí conocido, mediante un cable metálico rígido conducido a través de la palanca de interruptor en forma tubular. Con ello es posible montar los contactos del pulsador interruptor, dispuestos en el extremo libre de la palanca de interruptor dentro de la caja del interruptor, de manera que la conducción de corriente puede mantenerse corta y la fuerza de flexión por el giro de la palanca de interruptor queda eliminada.

Para que tampoco el cable metálico esté expuesto



20

1 a fuerzas de flexión por el giro de la palanca de interruptor, es guiado con su extremo del lado del interruptor provisto de un espesamiento de forma cilíndrica en un taladro de paso de la pieza a conectar acoplada a la palanca de interruptor giratoria, de tal forma que el cable metálico sigue el giro de la palanca de interruptor en su totalidad.

5 Según otra idea del invento, el taladro de guía para el extremo del cable metálico provisto del espesamiento de forma cilíndrica, está dispuesto en el eje de giro de la pieza a conectar. Tal forma de ejecución tiene la ventaja que el extremo del cable metálico que al accionar el pulsador interruptor hace presión contra el contacto movable, tiene la misma posición en cada posición de giro del interruptor en el asiento de la dirección.

10 El dibujo adjunto demuestra gráficamente un ejemplo de ejecución del invento.

15 Sobre el extremo libre de la palanca de interruptor 1 en forma tubular del interruptor en el asiento de la dirección está enchufado un casquillo 2, que con su extremo rebordeado 3, apoya sobre el canto frontal de la palanca de interruptor y cuyo otro extremo presenta una brida 4, sobre la que se apoya un resorte de compresión 5. Mediante un encaje a presión 6, está unido el casquillo 2 con la palanca de interruptor 1 con cierre de fuerza. La empuñadura 7 enchufada sobre la palanca de interruptor es oprimida contra la brida 4 con los salientes 8, mediante la tuerca caperuza 10 atornillada en el extremo 9 y a través del resorte 5. Entre la tuerca caperuza 10 y el resorte de compresión 5, está colocada una arandela 11, que sujeta el extremo 12 del cable metálico 13 entre dicha arandela y la cabeza de la tuerca caperuza.

20
25
30 Mediante una presión sobre la tuerca caperuza 10



1 en dirección axial de la palanca de interruptor 1, el pul-
 sador compuesto por la tuerca caperuza 10 y la empuñadura
 7, se desplaza contra la presión del resorte 5 que se apo-
 ya sobre la brida 4 y desplaza el cable metálico 13 hacia
 5 el interruptor en el asiento de la dirección 14. En el ex-
 tremo del lado del interruptor del cable metálico, está
 previsto un espesamiento 15 en forma cilíndrica que es em-
 pujado parcialmente fuera del taladro de paso 16 que sirve
 de guía y que presiona el contacto movable 17 elástico con-
 tra el contacto fijo 18.

10 El taladro de paso 16 está previsto en la pieza
 a conectar 19 acoplada fijamente con la palanca de inte-
 rruptor 1 giratoria y precisamente en su eje de giro 20.

En resumen, el Modelo de Utilidad que se solicita
 recaerá sobre las siguientes

15

20

25

30

REIVINDICACIONES



1 I. Interruptor en el asiento de la dirección para
vehículos automóviles con una palanca de interruptor en
forma tubular dispuesta de manera giratoria en el dispo-
5 sitivo de dirección para la puesta en marcha de los indi-
cadores de la dirección de marcha, de los faros y/o de
otras instalaciones eléctricas y con un pulsador en el ex-
tremo libre de la palanca de interruptor accionable en
dirección axial de la palanca de interruptor contra una
fuerza de resorte, por el cual es accionable una instala-
ción eléctrica en funcionamiento de corto tiempo, carac-
10 terizado porque el recorrido de conexión del pulsador (7,
10) es transmitido al interruptor en el asiento de la di-
rección (14) según el principio del disparador por cable
en sí conocido mediante un cable metálico rígido (13) con-
ducido a través de la palanca de interruptor (1) en forma
tubular.

15 2. Interruptor en el asiento de la dirección según
la reivindicación 1, caracterizado porque el cable metá-
lico (13) trasmisor del recorrido de conexión presenta en
su extremo del lado del interruptor un espesamiento de
forma cilíndrica (15) cuyo espesamiento está conducido en
20 un taladro de paso (16) de la pieza a conectar acoplada a
la palanca de interruptor (1) giratoria.

25 3. Interruptor en el asiento de la dirección según
las reivindicaciones 1 y 2, caracterizado porque el tala-
dro de guía (16) para el extremo del cable metálico pro-
visto con un espesamiento (15) de forma cilíndrica, está
dispuesto en el eje de giro (20) de la pieza a conectar.

30 4. Interruptor en el asiento de la dirección según
las reivindicaciones 1 a 3, caracterizado porque al accio-
nar el pulsador del interruptor, el espesamiento (15) de
forma cilíndrica es empujado en una parte de su longitud
fuera del taladro de guía (16) y hace presión contra un



20

1 contacto elástico (17) articulado a la placa de base fija
de la caja del interruptor.

5. Se reivindica por último, como objeto sobre el
que ha de recaer el Modelo de Utilidad que se solicita:

5 "INTERRUPTOR EN EL ASIENTO DE LA DIRECCION PARA VEHICULOS
AUTOMOVILES".

Todo conforme queda descrito en las presentes
reivindicaciones que constan de seis páginas mecanografiadas.
y dibujos adjuntos.

10

Madrid, 27 de Agosto 1971

BERNARDO UNGRIA
P.P.

15

20

25

30



20 SEP 1971

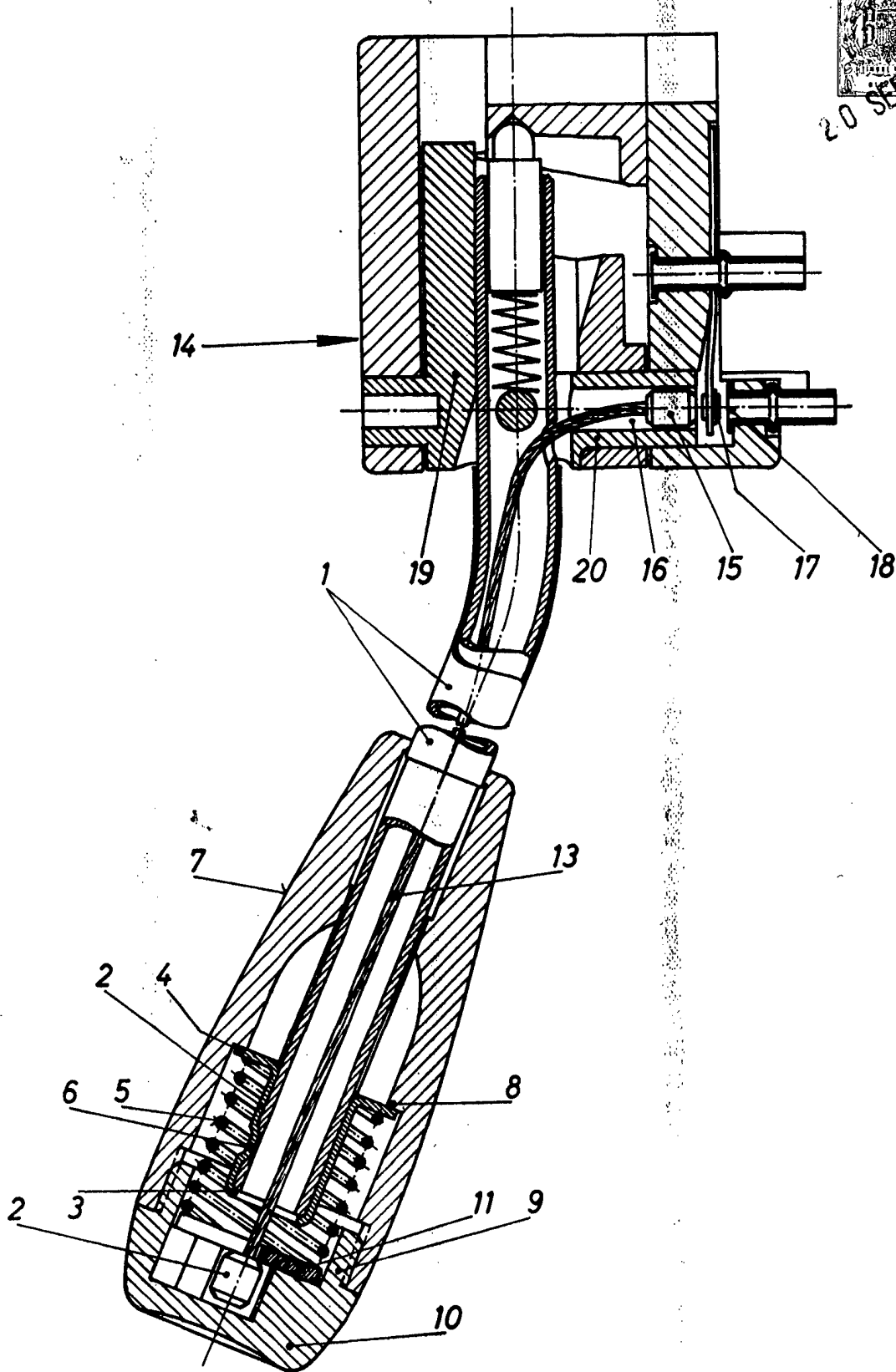

ESCALA VARIABLE
MADRID, 27 DE Agosto DE 1971
BARRERO UNORIA