

17 19 8 3



MEMORIA DESCRIPTIVA

que se acompaña a una solicitud de modelo de utilidad por veinte años, para España y sus Posesiones, por

CARRETILLA PERFECCIONADA

Solicitante : D. José V. CARRASCO GOMEZ

Nacionalidad : Española

Residencia : ALBERCA Murcia

Domicilio : Generalísimo s/n



171983

MEMORIA DESCRIPTIVA

El presente modelo de utilidad se refiere a una carretilla perfeccionada, y más concretamente a las mejoras que se han introducido en una carretilla de las llamadas "carro chino".

Las ventajas que aporta la invención son esencialmente dos, más destacadas, entre otras varias de tipo constructivo. Estas dos ventajas esenciales son:

a - La rueda de la horquilla, que se prevé de manera que tanto la rueda como la horquilla puedan aprovecharse para esta carretilla o para otras convencionales.

b - El nervio superior o bordillo de la carretilla va troquelado en una sola pieza, evitándose así soldaduras, lo que confiere más resistencia al conjunto y ahorra mano de obra.

Para mejor comprensión de esta memoria se acompañan los dibujos adjuntos que muestran un ejemplo de realización no limitativo, de los varios que caben en el cuadro general de la invención sin que el mismo se altere. El dibujo muestra una perspectiva de la carretilla haciéndose constar taxativamente que las partes nuevas se muestran en líneas de trazo grueso y las partes que pudiésemos llamar convencionales y ajenas a la invención se muestran en líneas de trazo discontinuo.

De conformidad con la invención referida a los dibujos adjuntos, la carretilla (C) lleva todo su borde superior (2) o nervio troquelado en una sola pieza, evitándose así las soldaduras de las de tipo convencional, lo que confiere mayor resistencia al conjunto y supone una economía en mano de obra.

Por otra parte, la horquilla (1) que soporta la rueda se ha previsto de manera que tanto dicha horquilla como la rueda puedan ser utilizadas tanto en el tipo de carretilla según la invención, como en las de tipo normal, lo que facilita la construcción de las carretillas en serie de un sólo prototipo o modelo standard, al modularse esta construcción.

171983

14 SET. 1972



Finalmente, tras lo descrito sólo resta señalar que en la presente invención caben cuantas variantes de realización como sean posibles sin que se altere su esencia, pudiéndose realizar su objeto en toda clase de materiales, formas y tamaños adecuados sin limitación.

35

- - - - -

NOTA - Descrito suficientemente lo que antecede sólo resta señalar que lo que se considera propio, nuevo y útil del solicitante es lo contenido en las siguientes:

REIVINDICACIONES

1 - Carretilla perfeccionada, caracterizada por el hecho de que el borde superior de la caja o bandeja, para formar el nervio de resistencia a las cargas y a los momentos de alabeo producidos por el efecto de aquéllas y la marcha de la carretilla, va troquelado en una sólo pieza, con lo que se evitan las soldaduras de las carretillas de tipo convencional, confiriéndose mucha más resistencia al conjunto y eliminando la mano de obra de la soldadura.

45

2 - Carretilla perfeccionada, según reivindicación 1ª caracterizada por el hecho de que a la misma se la dota de una horquilla en su parte baja delantera, para soporte de la rueda, hecha en tubo curvado, y prevista de tal manera que tanto esta horquilla como la citada rueda, moduladas en serie, puedan servir indistintamente a la carretilla según la invención o a cualquier otra carretilla de tipo convencional, lo que facilita la fabricación en serie de un sólo prototipo standard para esta clase de piezas, en una modulación constructiva única.

50

55

3 - CARRETILLA PERFECCIONADA.

1983



60

Todo según se describe en la presente memoria que consta de cuatro hojas foliadas y escritas por una sóla cara con un total de sesenta y una líneas, y dibujos anexos.

Madrid, 25 agosto 1971

p.a.

Vertical text on the left margin, possibly bleed-through from the reverse side of the page.

D. JOSE V. CARRASCO GOMEZ

HOJA ÚNICA

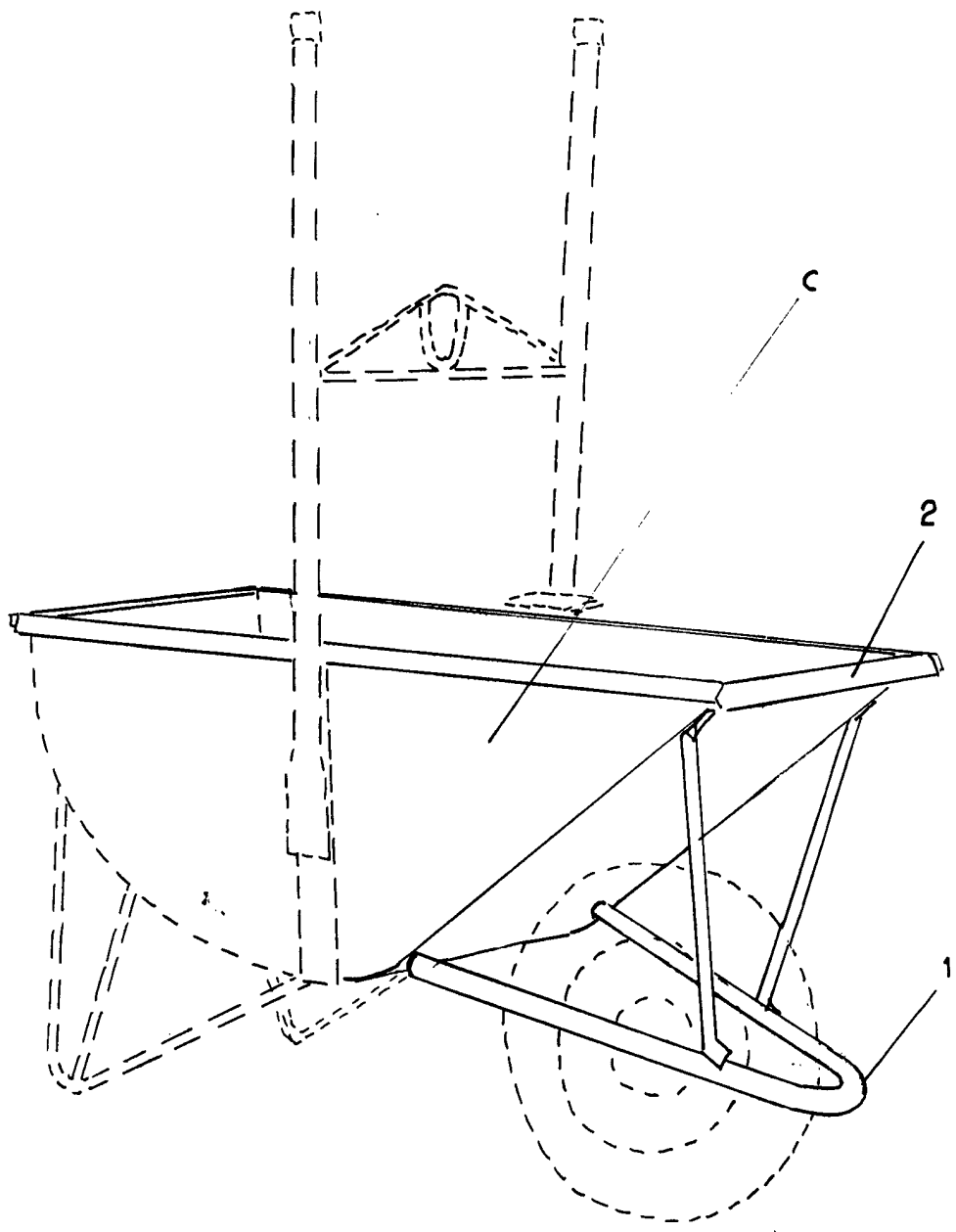

MADRID 25 AGOSTO 1971

ESCALA VARIABLE