

28-10-72

OG. 22.006.-MI

171975



MODELO DE UTILIDAD
=====

SECCION	FRANCIA
CLASIFICACION	
CLASE	B65
SUBCLASE	H

MEMORIA DESCRIPTIVA

Sobre:

" ENVASE SUMINISTRADOR DE TOALLAS DE PAPEL O LAMINAS SIMILARES "

Solicitante: La Entidad española: PAPELERAS REUNIDAS, S. A.
domiciliada en ALCOY (Alicante).

10:72

171975



El Modelo de Utilidad al que corresponde esta Memoria Descriptiva y para el que se solicita privilegio de explotación industrial en exclusiva para todo el territorio nacional, trata de un envase suministrador de artículos de uso, tales como por ejemplo, toallas, pañuelos, servilletas y otras láminas, preferentemente de papel.

Actualmente, las toallas, pañuelos, servilletas y otros elementos similares de papel, de uso generalizado, suelen presentarse contenidas en cajas de diversos tamaños, produciéndose la extracción a través de una ranura superior, de modo que al extraer la primera hoja, el borde de la siguiente quede al exterior.

Ahora bien, este tipo de recipiente, de forma paralelepípedica, si bien es susceptible de comportar gran número de hojas, resulta en ocasiones altamente molesto por su volumen, lo cual hace que se prescindiera de tan útiles elementos en multitud de circunstancias.

Este inconveniente ha sido totalmente superado con el objeto que se preconiza, el cual consiste esencialmente en una lámina de cartulina plegada convenientemente para formar una cartera o sobre en cuyo interior contiene un número variable de hojas, accesibles a través de una ranura prevista en la cara anterior de dicha cartera o sobre; de esta forma su reducido espesor hace que el envase que se preconiza sea sumamente cómodo tanto para su uso como para su almacenamiento.

Según su desarrollo, la lámina constitutiva de la cartera o sobre comprende dos frentes, anterior y posterior, rectangulares, determinados por una línea de plegado longitudinal central; ambos lados de dichos frentes quedan prolongados por unas amplias solapas trapeziales susceptibles de ser



- plegadas sobre las caras internas de los respectivos frentes; el correspondiente a la parte anterior de la cartera está dotado de una abertura de extracción de las hojas que quedan contenidas entre su dorso y las solapas correspondientes; en
5. el borde longitudinal externo de dicho frente anterior existe una pestaña longitudinal plegable, prevista para que cuando las caras anterior y posterior, así como sus respectivas solapas están plegadas convenientemente, pueda alojarse por el intersticio del borde libre de la tapa posterior y los
 10. bordes de las solapas correspondientes, efectuando un acoplamiento de cierre perfecto sin necesidad de materias adhesivas o cosidos.

- La ranura de extracción de las hojas de papel puede estar practicada de antemano, en el mismo proceso de troquelado de la lámina, o bien cubierta por una porción de lámina convenientemente trepada en su perímetro, según una forma de realización registrada por la solicitante mediante el oportuno expediente de Modelo de Utilidad nº 170.410, cuya porción de lámina puede ser arrancada total o parcialmente
15. en el momento de iniciarse el uso primario de las hojas contenidas en el interior de la cartera o sobre.
 - 20.

Dicha porción de lámina cobertora de la ranura de extracción proporciona una garantía absoluta de la integridad del contenido.

25. La extracción se realiza en forma convencional por unidades independientes, lo que permite aprovechar al máximo el contenido, ya que solo será extraído el número exacto de unidades que haya de ser utilizado en cada caso.

- Para una mejor comprensión del objeto, y únicamente a título de ejemplo no limitativo, se acompaña un plano
- 30.

10:72

171975

25 AGO. 1975



en el que se representa una forma práctica de realización.

En dicho plano:

La figura 1, representa un desarrollo de la lámina constitutiva del envase.

5. La figura 2, muestra una posición intermedia de plegado de dicha lámina.

La figura 3, representa una perspectiva del envase en un ejemplo práctico de utilización.

10. Sobre estas ilustraciones y en la subsiguiente descripción, los elementos componentes del conjunto y sus partes principales han sido designadas con las siguientes referencias:

- 1.- Desarrollo laminar.
- 2.- Cara anterior.
- 3.- Cara posterior.
- 4.- Solapas laterales de la cara anterior.
- 5.- Solapas laterales de la cara posterior.
- 6.- Pestaña longitudinal de la cara anterior.
- 7.- Zona central desprendible.
- 8.- Trepado lateral de la zona desprendible.
- 9.- Artículo contenido en el envase.
- 10.- Línea de plegado central.

15. 4. 5.- Solapas laterales de la cara posterior.

20. 9.- Artículo contenido en el envase.

Según queda representado en la figura 1, el envase que se preconiza está constituido por una lámina -1- convenientemente troquelada, que comprende una cara anterior rectangular -2- y otra posterior igual -3- delimitadas por una línea de plegado -10- longitudinal prevista en el centro, de modo que las superficies internas de ambas caras -2- y -3- se enfrenten; los laterales de las mismas se prolongan según unas amplias solapas -4- y -5- respectivamente, independizadas mediante un corte angular cuyo vértice se corresponde

25.

30.

171075

- 5 -

171075



con los extremos de la línea central de plegado -10-. El borde longitudinal libre de la cara anterior -2- presenta una pestaña -6-, y en la zona central de dicha cara -2- una ranura longitudinal cubierta por una zona desprendible -7-,

5. delimitada periféricamente por un trepado -8-.

En estas condiciones, las solapas -4- se pliegan sobre la superficie interna de la cara anterior -2-, mientras que las solapas -5- lo efectúan sobre la superficie interna de la cara posterior -3-.

10. Seguidamente, las caras anterior -2- y posterior -3- se pliegan sobre la línea -10- de modo que sus superficies internas se enfrenten, si bien las hojas -9- que ha de contener la cartera se disponen entre la superficie interior de la cara -2- y sus solapas -4-; finalmente, el conjunto se cierra mediante la inserción de la pestaña -6- entre el intersticio determinado por el borde longitudinal de la cara posterior -3- y sus solapas -5-, según se muestra en la figura 2; quedando perfectamente cerrada la cartera o sobre, cuyo contenido -9- es accesible a través de la ranura cerrada por la zona -7- una vez desprendida, según puede apreciarse en la figura 3.

15.

20. Dicha ranura puede estar practicada en el proceso de estampación, en cuyo caso, la cartera a sobre queda desprovista de zona protectora desprendible -7-, lo cual no altera la esencialidad del invento, toda vez que su originalidad consiste en la forma de cartera o sobre del envase.

25.

Serán variables las circunstancias de tamaño, forma y material particularmente referidas a cada uno de los elementos que integran el conjunto del envase, en el que podrá ser variado todo aquello que no suponga una alteración de la esencialidad del objeto expuesto en la descripción precedente, la

30.

2841072

- 6 -
17 1975



cual deberá ser tomada en su más amplio sentido y no como una limitación de posibilidades de realización.

5. La firma solicitante se reserva el derecho de extender esta demanda a los países extranjeros, reivindicando la misma prioridad de la presente solicitud al amparo del Convenio Internacional para la Protección de la Propiedad Industrial.

N O T A

10. El Modelo de Utilidad, que se solicita por veinte años, para España, de acuerdo con la vigente Legislación, deberá recaer sobre: "ENVASE SUMINISTRADOR DE TOALLAS DE PAPEL O LAMINAS SIMILARES", según las características esenciales de las siguientes:

R E I V I N D I C A C I O N E S

15. 1ª.- Envase suministrador de toallas de papel o láminas similares, cuya cara anterior está dotada de una ranura longitudinal susceptible de cubrirse con una franja desprendible, a través de la que se extraen las toallas contenidas entre la superficie interna de dicha cara y sus solapas, caracterizado por adoptar una forma de cartera o sobre constituido por una lámina que comprende dos porciones o caras rectangulares, anterior y posterior, limitadas por una línea de plegado central; los laterales de tales caras presentan unas solapas que se pliegan sobre la superficie interior de las respectivas caras,
20. quedando el conjunto cerrado mediante una pestaña longitudinal que forma parte de la cara anterior, y que se aloja entre el intersticio determinado por la cara posterior y sus solapas.

25. 2ª.- ENVASE SUMINISTRADOR DE TOALLAS DE PAPEL O LAMINAS SIMILARES.
- 30.

20-10-72

- 7 -

171975



Según queda sustancialmente descrito en la presente memoria, que consta de siete hojas ,escritas a máquina por una sola cara y dibujos.

Madrid, 25 de Agosto de 1971

PAPELERAS REUNIDAS, S. A.
P. P.

FRANCISCO GARCIA CABRERIZO
P. P.

A large, stylized handwritten signature in black ink, appearing to be 'M. Dolores Jerquera'.

Firmado: M.ª Dolores Jerquera

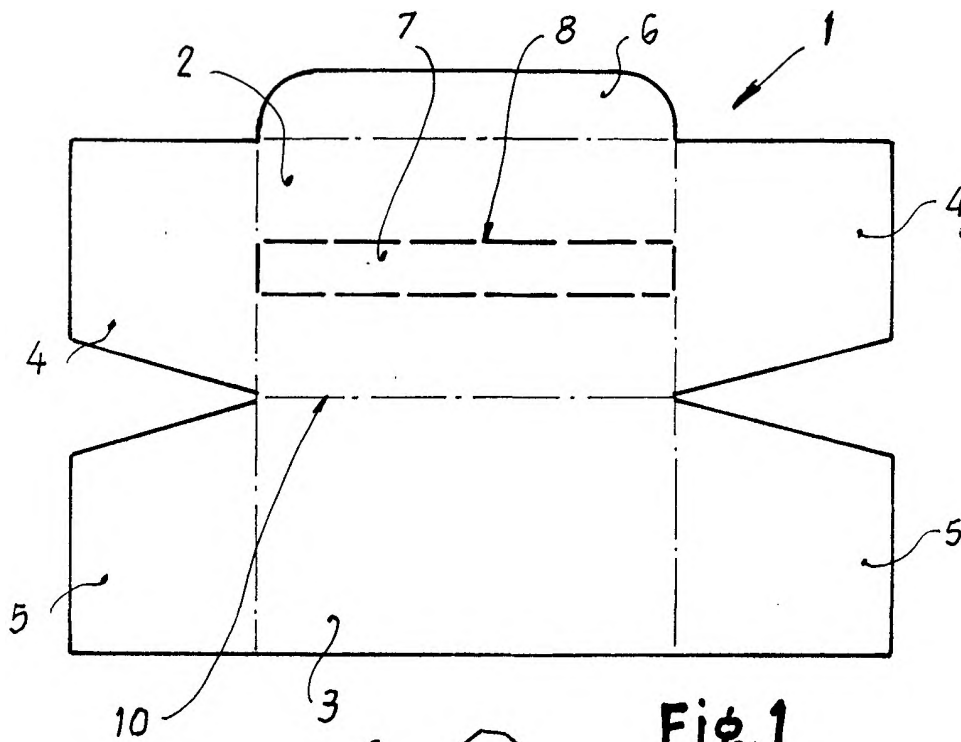

25 ABO. 1971

Fig. 1

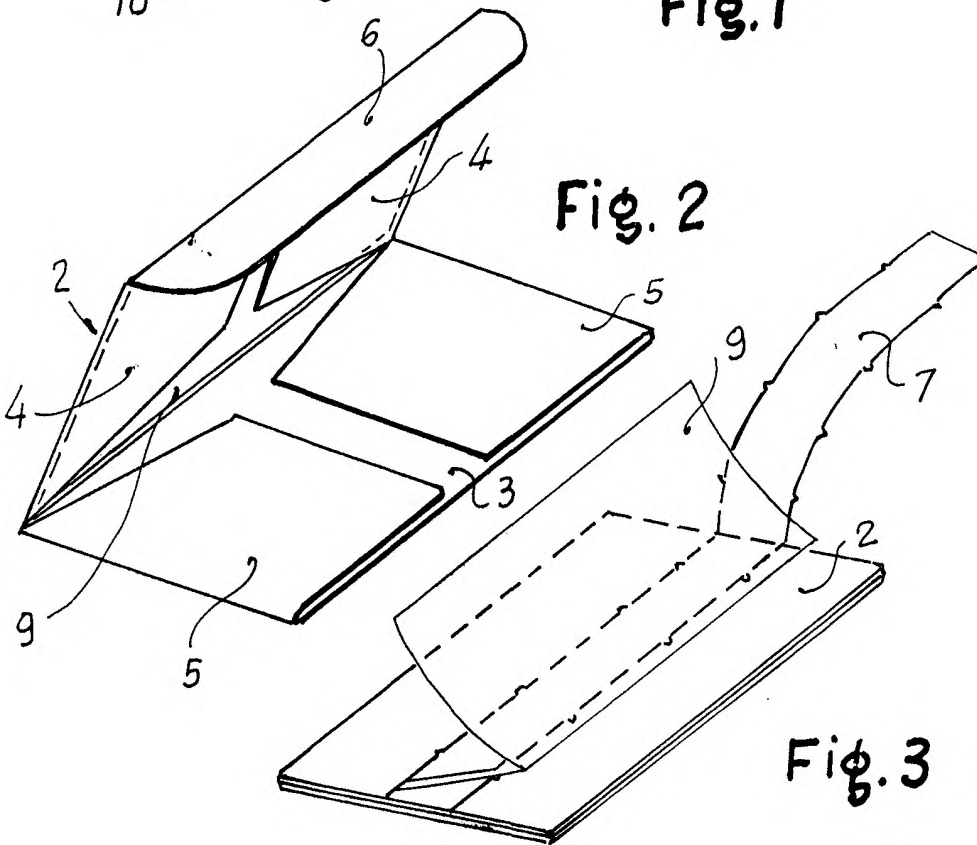

Fig. 2

Fig. 3

Madrid, 25 A.O. 1971
 PAPELERAS REUNIDAS, S.A.
 P.P.

FRANCISCO GARCIA CABRERIZO
 P.P.

Firmado: M.ª Dolores Jarquera

Escala variable