

171888

P.- 48.385

19 AGO



SECCION TECNICA
CLASIFICACION I. P. C.
CLASE B 65
SUBCLASE D

Memoria descriptiva

para solicitar MODELO DE UTILIDAD por 20 años

a nombre de BRASSO SOCIEDAD ANONIMA ESPAÑOLA

entidad / ~~de nacionalidad~~ española

con domicilio en Alameda de Mazarredo, 63, Bilbao, Vizcaya

por: "UN DISPOSITIVO DE CIERRE HERMETICO PARA ENVASES".

(Clase Internacional B65d).



Esta solicitud se refiere a un dispositivo de cierre hermético para envases. El dispositivo de esta solicitud comprende una parte de cuerpo ligeramente troncocónica destinada a acoplarse a la boca del envase y fijarse en ella de manera separable por salto elástico, y proporcionando un cierre hermético en dicha zona de unión, y una parte de obturador unida a dicha parte de cuerpo y destinada a cerrar de manera hermética, y también por salto elástico una pequeña boquilla de salida del producto, estando dispuesta dicha parte de obturador en un rebaje de grandes dimensiones y fondo cóncavo formado en la superficie de la parte de cuerpo del cierre y estando previstos en dicho obturador medios destinados a facilitar la apertura de dichos medios de obturador cuando estos se encuentran en su posición de cierre, rodeando a la boquilla de entrega del producto situada centralmente en el fondo de la parte rebajada citada.

A continuación se describirá el objeto de esta invención más detalladamente haciendo referencia a los dibujos adjuntos, en los que:

La figura 1 es una vista lateral en sección transversal del cierre de esta solicitud en su condición de abierto,

La figura 2 es una vista transversal del cierre de la figura 1, pero en una dirección que forma 90° con la sección de la citada figura 1,

La figura 3 es una viata en planta del cierre de dichas figuras 1 y 2, en la condición ilustrada en la primera de ellas,

Refiriéndonos ahora a los dibujos y, en parti-

9:12:72

171888

19 AGO



5 cular a la figura 1 de los mismos, en ella se puede apre-
ciar la conjunción del dispositivo de cierre 1 cuya par-
te de cuerpo 2, en general cilíndrica, está destinada a
acoplarse en torno a la parte de boca del envase corres-
pondiente, ajustando en ella por salto elástico para pro-
porcionar un cierre hermético de dicho envase. Dicha par-
te de cuerpo 2 presenta, en su interior 3, un resalto pe-
riférico 4 de forma en general triangular, con su vérti-
ce curvo y cuyo lado más largo es el inferior, uniéndose
10 el lado superior en 5 a la superficie interior del cuer-
po 2 mediante una curva suave. Esta superficie se estre-
cha a continuación hacia arriba en una cierta extensión.
Esta particular conformación de la superficie lateral in-
terior de la parte de cuerpo 2 hace que el cierre se adap-
15 te perfectamente al perfil de la parte de cuello del en-
vase, ajustando en ella por salto elástico del resalto
periférico 4 sobre un resalto, también periférico, for-
mado en la parte de cuello del envase y que corresponde,
exactamente, al perfil de la parte marcada con 5 en la
20 figura 1.

La parte superior del tapón presenta un rebaje
cóncavo más profundo en su parte 6 y decreciendo esta -
profundidad en 7, hasta el borde del cuerpo 2, pero sin
llegar a alcanzar el nivel de la superficie superior del
25 tapón. El contorno en planta del citado rebaje cóncavo
se puede apreciar perfectamente en la figura 3 de los -
dibujos, mientras que su perfil en sección transversal
está representado en la figura 2. En el centro geométri-
co de dicho cuerpo 2, en su parte superior rebajada, es-
30 tá formado un resalto en general cilíndrico, que forma
la boquilla 8 de salida del producto. Esta boquilla 8

17 1888 19 AGO.



5 presenta un ánima cilíndrica 11 de muy pequeño diámetro que forma la boca de salida del producto, propiamente - dicha. Esta ánima 11 se continua hacia abajo en una parte troncocónica de transición, de muy pequeña altura y, luego, en una parte 10, también troncocónica de mayor altura y diámetro que las dos partes mayor citada. La parte de base inferior de esta última zona 10 desemboca en la parte interior del cuerpo 2 según una abertura - comprendida en un plano que forma un cierto ángulo con la horizontal.

10 Exteriormente, esta boquilla 8 presenta un resalto o nervio 9 circunferencial, redondeado y de muy pequeñas dimensiones, situado cerca de su parte superior. Este resalto 9 permite de fijación del obturador 15 por salto elástico, con lo que se consigue el cierre total del envase. La parte superior de dicha boquilla 8 queda a un nivel inferior al de la parte superior del cuerpo 2.

15 Refiriéndonos ahora a las figuras 1 y 3, se explicará la constitución de la parte de obturador para la boquilla de salida 8. Dicha parte está formada a modo de lengüeta 13, de forma en general rectangular, unida a la periferia del cuerpo 2 por una zona debilitada 12 que cumple la función de visagra para unir de manera articulada dicho obturador al cuerpo 2. Esta lengüeta 13 presenta en su cara superior (que será la inferior en la condición de cierre), un par de nervaduras N espaciadas entre si y paralelas. Estas nervaduras partes de puntos situados cerca de la zona debilitada 12 y aumentan su altura hasta alcanzar un máximo al tiempo que se unen,



determinando dicha curva de unión 16 una parte de la superficie lateral del obturador propiamente dicho. Este obturador es un cuerpo cilíndrico, truncado por su parte superior según un plano inclinado que contiene los bordes de dichas nervaduras N, de modo que la parte indicada con 5 17 en el dibujo es la parte más baja de la superficie lateral del obturador.

En la superficie interior del ánima 15 está formado un resalto periférico 18, aproximadamente a la mitad de la altura de la parte de superficie lateral más alta del obturador, destinado a cooperar con el nervio 9 de la boquilla 8, para asegurar en posición el obturador en la condición de cierre del dispositivo. Por último, dicha lengüeta 13 aumenta su grosor por su cara inferior (según 15 se vé en la figura 1) hacia la parte debilitada 12, determinándose una cuña cuya cara inferior está estriada como en 14, con el fin de proporcionar unos medios para facilitar la apertura del dispositivo antes de la salida del líquido contenido en el envase que incorpora el dispositivo de acuerdo con la solicitud. 20

Según se puede apreciar en la figura 3, en contorno casi circular del rebaje 6 se convierte, en la parte 7, en una zona recta de lados y paredes paralelas, en la que disminuye la profundidad de dicho rebaje y destinada a recibir en ella la parte de lengüeta 13 correspondiente en la doncición de cierre del dispositivo. 25

9.13.72

171888

19 A



- REIVINDICACIONES -

5

Los puntos que como característica de novedad se presentan para que sean objeto de esta solicitud de Modelo de Utilidad en España por VEINTE años, son los siguientes:

10

1.- Un dispositivo de cierre hermético para envases, del tipo que comprende una parte de capuchón destinada a acoplarse sobre la parte de cuello del envase y una parte de obturador unida articuladamente a la parte de capuchón citada, caracterizado porque dicho capuchón comprende un cuerpo en general cilíndrico, con una conicidad muy ligera en su superficie exterior y cuya superficie interior presenta un resalto circunferencial de sección triangular con su lado más largo mirando hacia abajo y destinado a permitir el ajuste por salto elástico sobre un resalto correspondiente formado en la superficie superior lateral del cuello del envase, estando conformada la zona inmediatamente adyacente al resalto interior del capuchón, por encima de dicho resalto, de modo que la superficie interior de la parte de capuchón se acople exactamente a la parte de cuello del envase en todas sus superficies curvas, y porque dicha parte de capuchón presenta en su cara superior un rebaje cóncavo, de contorno casi circular que abarca una gran zona superficial de dicha cara superior, presentando dicho rebaje en su parte central un saliente erecto perforado que constituye la boquilla de salida del producto,

15

20

25

30



5 y una parte rebajada recta, de menor profundidad que la concavidad citada, dirigida en sentido radial y que se extiende hasta el borde del capuchón, en el area en que está formada una zona debilitada de unión a continuación de la cual está formada una lengüeta obturadora provista de un capuchón obturador destinado a acoplarse exteriormente a la boquilla de salida citada.

10 2.- Un dispositivo según la reivindicación 1, caracterizado porque dicha lengüeta obturadora tiene forma rectangular y presenta dos nervios espaciados y paralelos de forma triangular, paralelos también a los lados de dichas lengüetas, uniéndose dichos nervios por su parte más alta, según una superficie curva, para determinar un capuchón cilíndrico de horde superior truncado según un plano inclinado, cuya cavidad interior corresponde exactamente al contorno circular de la boquilla de salida y presentando, dicha cavidad, un resalto circunferencial interior destinado a permitir el ajuste por salto elástico del capuchón obturador sobre la boquilla la -
15
20 cual, a su vez, presenta un resalto circunferencia correspondiente en su superficie exterior.

25 3.- Un dispositivo según la reivindicación 1 ó la 3, caracterizado porque la lengüeta obturadora presenta, en su superficie superior (considerandola en la condición de cierre del envase) una superficie inclinada, estriada en su parte extrema más cercana a su articulación con el capuchón, estando destinada dicha superficie estriada a facilitar la operación de apertura del envase, para dejar salir el producto.

30 4.- Un dispositivo según una cualquiera de las

941272

171888 19 AGO.



reivindicaciones precedentes, caracterizado porque dicha boquilla de salida presenta un ánima formada con tres zonas de distinto diámetro, siendo la zona de menor diámetro cilíndrica la que se abre a la atmósfera por la parte superior de la boquilla y siendo la zona de mayor diámetro, troncocónica, la que se abre por la parte inferior de la boquilla, dentro del capuchón de cierre, estando unidas ambas zonas por una intermedia, también troncocónica.

5

10

5.- Un dispositivo de cierre hermético para envases.

Tal y como se ha descrito en la Memoria que antecede, representado en los dibujos que se acompañan y, para los fines que se han especificado.

15

Esta Memoria consta de ocho hojas escritas a máquina por una sola cara.

19 AGO. 1871

Madrid,

P.A.

20

Alberto de
Por Poder

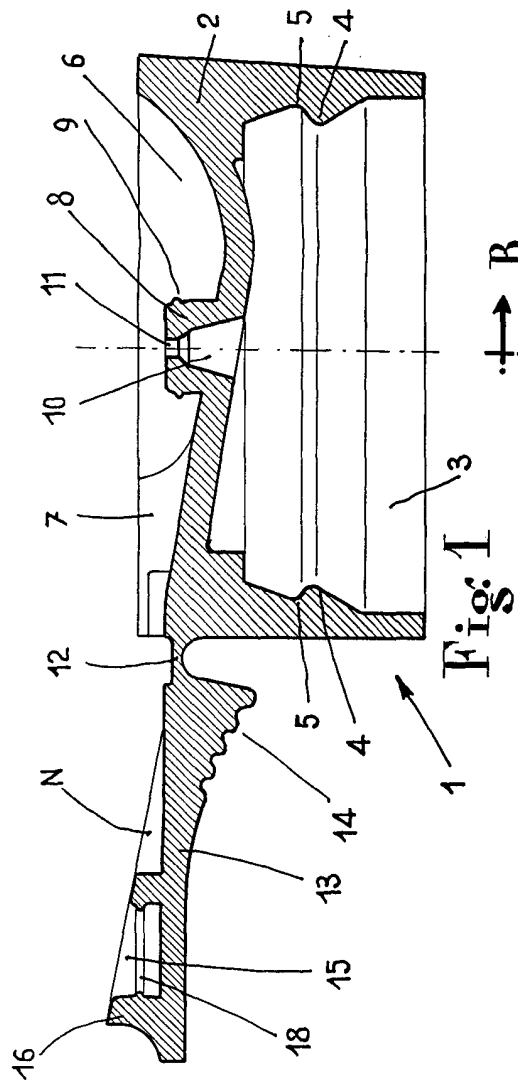

Fig: 1

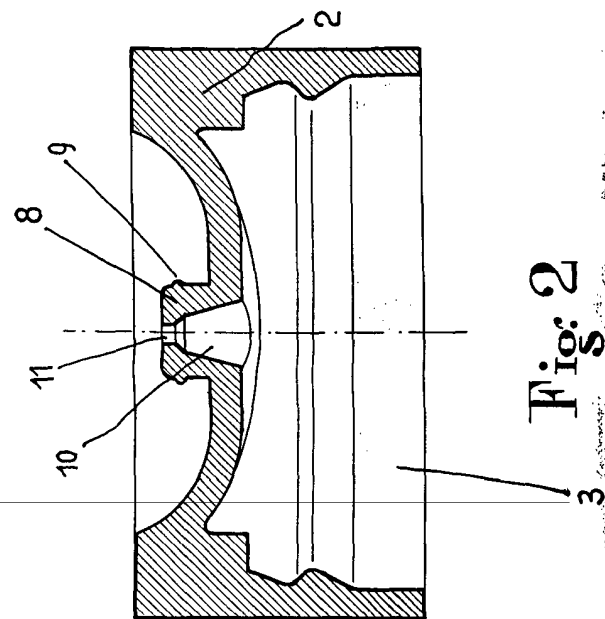

Fig: 2

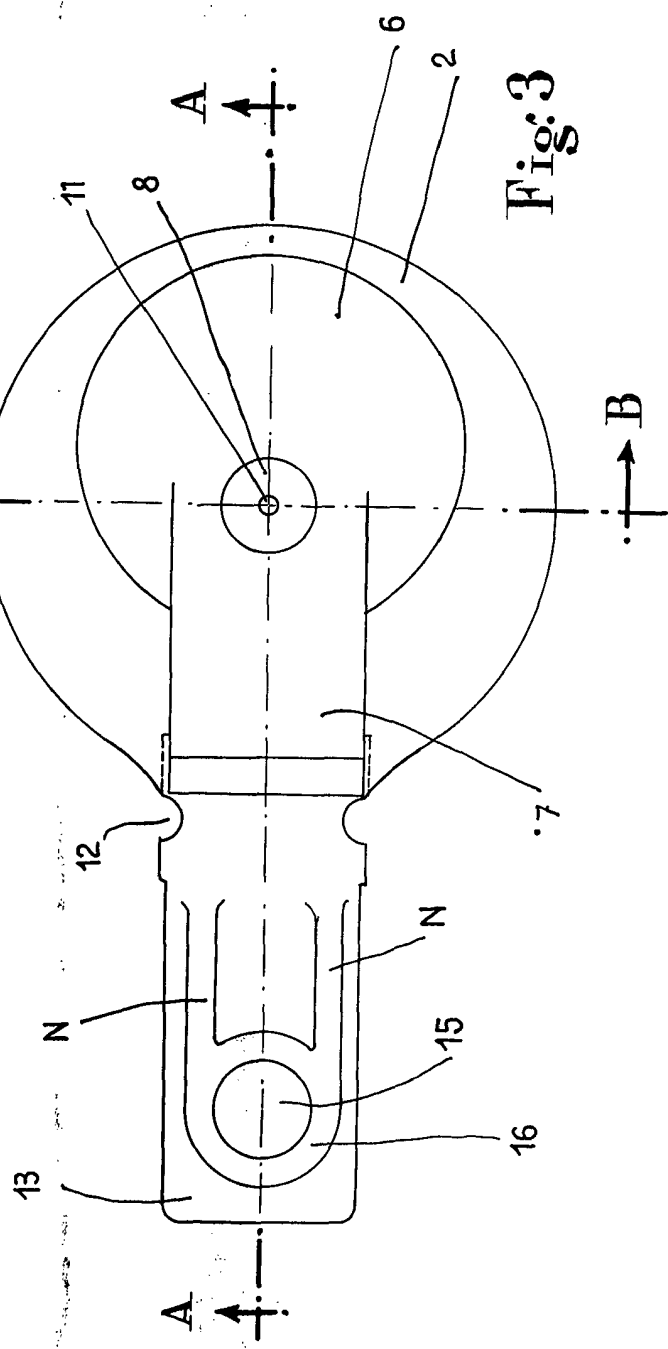

Fig: 3

Handwritten signature or initials in the top right corner.