



de unos tacos dispuestos convenientemente en las partes centrales y extremas del mismo formandose unas gargantas entre los tacos anteriormente indicados, todo ello a base de cartón ondulado.

5 Se completa la plataforma con unas abrazaderas metálicas a base de acero o fleje, que presentan en sus extremos un dentado alterno que se introduce entre los soportes, haciendo imposible que se pueda abrir manualmente.

10 Para que la idea general anteriormente expuesta, pueda ser más fácilmente comprendida en la descripción que sigue, vamos a referirnos a la lámina de dibujos que se acompaña, la cual nos muestra un caso de realización práctica, naturalmente que tratándose de un ejemplo aclaratorio, el dibujo en cuestión deberá interpretarse con amplio criterio y sin carácter limitativo alguno.

15 En dicho dibujo se representa en la fi. 1, una vista en perspectiva de la nueva plataforma y en la fig. 2, un detalle también en perspectiva de las abrazaderas metálicas.

20 El soporte -1- es totalmente liso - en toda su superficie colocándose los tacos -2- de cartón ondulado en las dos extremidades y en la parte central, mientras en los citados tacos -2- se colocan unas piezas también de cartón ondulado que actúan como gargantas, para facilitar la manipulación de la platafor-

25



ma y de todas las cajas, almacenadas o colocadas sobre la misma.

5 Se completa la plataforma mediante las abrazaderas metálicas -4- a base de acero o fleje que en sus dos extremidades e interiormente, se ha previsto un dentado -5- que se introduce entre los soportes -1-, actuando dicha pieza -4- como un resorte que hace imposible que se pueda abrir manualmente la plataforma así formada.

10 Descrita suficientemente la naturaleza y características de ésta nueva plataforma para cajas y similares, se ha de hacer constar la posibilidad de que sean variables sus materiales, formas y tamaños, así como también podrán introducirse variaciones secundarias que no alteren la esencialidad de su objeto, que se pone de manifiesto en la siguiente

15
NOTA REIVINDICATORIA
==== =====

20 Los puntos nuevos, no conocidos ni practicados en España, sobre los cuales se desee recaigan las reivindicaciones del presente Modelo de Utilidad, son:

25 1.- Plataforma para cajas y similares caracterizada esencialmente por estar formada por un soporte liso de cartón ondulado que comprende unos tacos también de cartón ondulado, dispuestos en sus dos extremos y en su parte central, habiéndose dispuesto entre dichos tacos unas piezas que actúan como gar

17 18 86

19 A



- 4 -

gantas para facilitar la manipulación de la plataforma y porque sobre los extremos de los tacos centrales, se han previsto cuatro abrazaderas dobladas en resorte, provistos en la cara interior de sus dos extremos de un dentado en mordaza que se introduce entre el soporte, evitando toda posibilidad de abrir manualmente la plataforma.

5

2.- " PLATAFORMA PARA CAJAS Y SIMILARES ", de conformidad en un todo en lo esencial y fines industriales a lo descrito en la precedente memoria descriptiva y gráficamente representada en los adjuntos planos para su mejor comprensión.

10

Esta memoria consta de CUATRO hojas escritas ó mecanografiadas por una sola cara a doble espacio.

MADRID

13 A

Por autorización de la interesada.



1.888

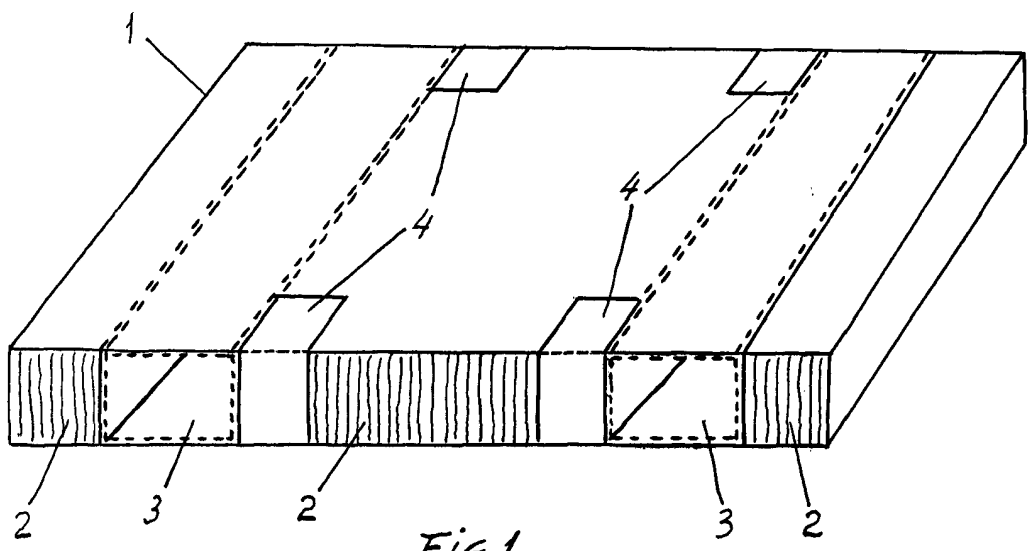

FIG. 1

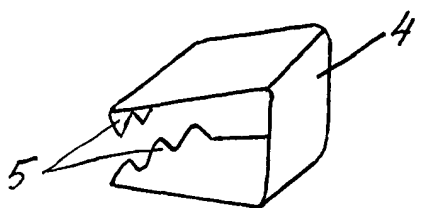

FIG. 2

Escala variable