

23:10:72

171699

171699



SECCION TECNICA
CLASIFICACION I. P. C.
CLASE <u>A 47</u>
SUBCLASE <u>B</u>

MEMORIA DESCRIPTIVA

para un MODELO DE UTILIDAD, por veinte años en España, por:
"UN MUEBLE DE COCINA PERFECCIONADO", a favor de la firma
Fabricación de Electrodomésticos, S.A. "FABRELEC", entidad
española, con residencia en BASAURI (Vizcaya).

Consiste el presente Modelo de Utilidad, como su
enunciado indica, en un nuevo conjunto de mueble para coci-
na, constituido por un lavavajillas y un fregadero en un
solo bloque, por las ventajas de órden práctico y económi-
co que representa y que se deducen de la descripción que
5 sigue:

El nuevo mueble consta de las siguientes partes,
todas ellas reunidas en un bloque que se cubre con una sola
encimera que es, preferentemente, de acero inoxidable y
10 forma un escurridor acanalado, con la necesaria inclinación,
en una parte y uno o dos senos de fregadero en la otra. En
su borde posterior lleva acoplado un perfil de plástico
o de caucho, para tapar eficazmente la junta con la pared

30:40:30

17²1699



y evitar que por ella penetre agua. En la parte de fregade-
15 ro lleva el mando para la entrada de agua al lavavajillas.

El aparato lavavajillas tiene su alimentación de
agua por el fregadero y el desagüe lo hace a través del
propio fregadero. Tiene una amplia puerta central y en su
parte alta lleva un cuadro de mandos por teclas para las
20 distintas operaciones o programas, y el piloto de control
de funcionamiento.

La parte del fregadero forma un armario con
puerta de bisagras por resorte, para fijar las dos posicio-
nes extremas, la de apertura total y la de cierre. En la
25 cara interna de la puerta lleva unos estantes para almace-
naje de productos detergentes y análogos. Este armario
puede servir incluso para guardar el cubo de la basura y
desperdicios.

Para completar esta descripción, se hará referen-
30 cia en lo que sigue al dibujo adjunto, dado a título de
ejemplo ilustrativo, no limitativo, en el que, en figura
única, se ha representado el mueble perfeccionado objeto
de esta solicitud, siendo:

-1- el aparato lavavajillas propiamente dicho,
35 con su puerta frontal, basculante, y los dispositivos de
mando y control en su parte superior.

-2- es el armario o recinto sobre el que se apoya
el fregadero.

-3- la pila o seno del fregadero, que forma una
40 sola pieza con toda la encimera, hecha de acero inoxidable,
estando la parte de la misma que cubre el aparato lavavaji-
llas acanalada y con la necesaria inclinación hacia la pi-
la, como escurridor.

-4- es el mando de entrada de agua al lavavaji-



45 11as. 2

171699

-5- es un perfil de plástico o de goma que se aplica sobre una pestaña levantada del borde posterior de la encimera y hace de junta estanca contra el muro, para impedir que por elle entre el agua que salpique del fregadero.

-6- es la puerta del armario que soporta al fregadero -3-, la cual, como puede apreciarse, está provista de bisagras de resorte y en su cara interna lleva dos o mas estantes para colocar productos u objetos relacionados con la limpieza que se ejecuta en el fregadero.

Las dimensiones totales del mueble pueden, evidentemente, variar con arreglo a las necesidades de cada caso, dándose como preferidas las de 1.100 x 600 x 850 que son standard en esta clase de muebles, para poderlo acoplar en cualquier conjunto.

La salida de agua del lavavajillas se conecta a la del fregadero para simplificar la instalación, permitiendo este conjunto el acoplamiento de un aparato triturador de desperdicios, combinando el tragante a válvula gigante con la salida del fregadero.

La toma de corriente eléctrica y la entrada de agua de la red general se hace a traves de una ventana prevista al efecto en la parte posterior del mueble.

Esta reunion de elementos, no realizada hasta ahora, proporciona múltiples ventajas de órden económico y práctico; en cuanto al primero por lo ya dicho y, en cuanto al segundo, por la proximidad del escurridor y del fregadero al aparato lavador, que ahorra movimientos y, por consiguiente, trabajo y tiempo.

75:0:72

- 171699

77 AGO



En el objeto descrito caben, naturalmente, modificaciones de forma, dimensiones, proporciones y materias, sin apartarse de su esencialidad característica, por lo que se hace constar que tales modificaciones se entenderán incluidas en esta solicitud, sean cualesquiera las circunstancias que concurran.

N O T A

Descrito suficientemente el objeto de este Modelo de Utilidad, se declaran de novedad en España las siguientes

R E I V I N D I C A C I O N E S

85 1ª.- Un mueble de cocina perfeccionado, que se caracteriza por comprender la reunion en un solo conjunto del aparato lavavajillas y del fregadero-escurridor, con armario auxiliar de sustentación de éste, con una sola encimera para las dos partes, formando escurridor acanalado la que cubre el lavavajillas propiamente dicho, y la pila o pilas del fregadero la que se apoya sobre el armario auxiliar, estando ambas partes provistas de puerta frontal, una basculante y otra de desplazamiento horizontal, ésta ultima con estantes en su cara interna para almacenaje de productos y objetos de limpieza.

95 2ª.- Un mueble de cocina perfeccionado, segun la reivindicación anterior, que se caracteriza porque el borde posterior de la encimera forma una pestaña longitudinal hacia arriba, sobre la que se acopla un perfil de plástico o de caucho para cerrar perfectamente la junta que forma 100 con el muro y evitar la penetración de agua por ella.

3ª.- Un mueble de cocina perfeccionado.

Conforme se describe y reivindica en la presente memoria descriptiva y se ilustra en el dibujo que a la mis-

105 ma se acompaña.

- 5 -

171699

11 A



Madrid a diez de Agosto de mil novecientos setenta y uno.

Fabricación de Electrodomésticos, S.A.
F a b r e l e c .

p. a :

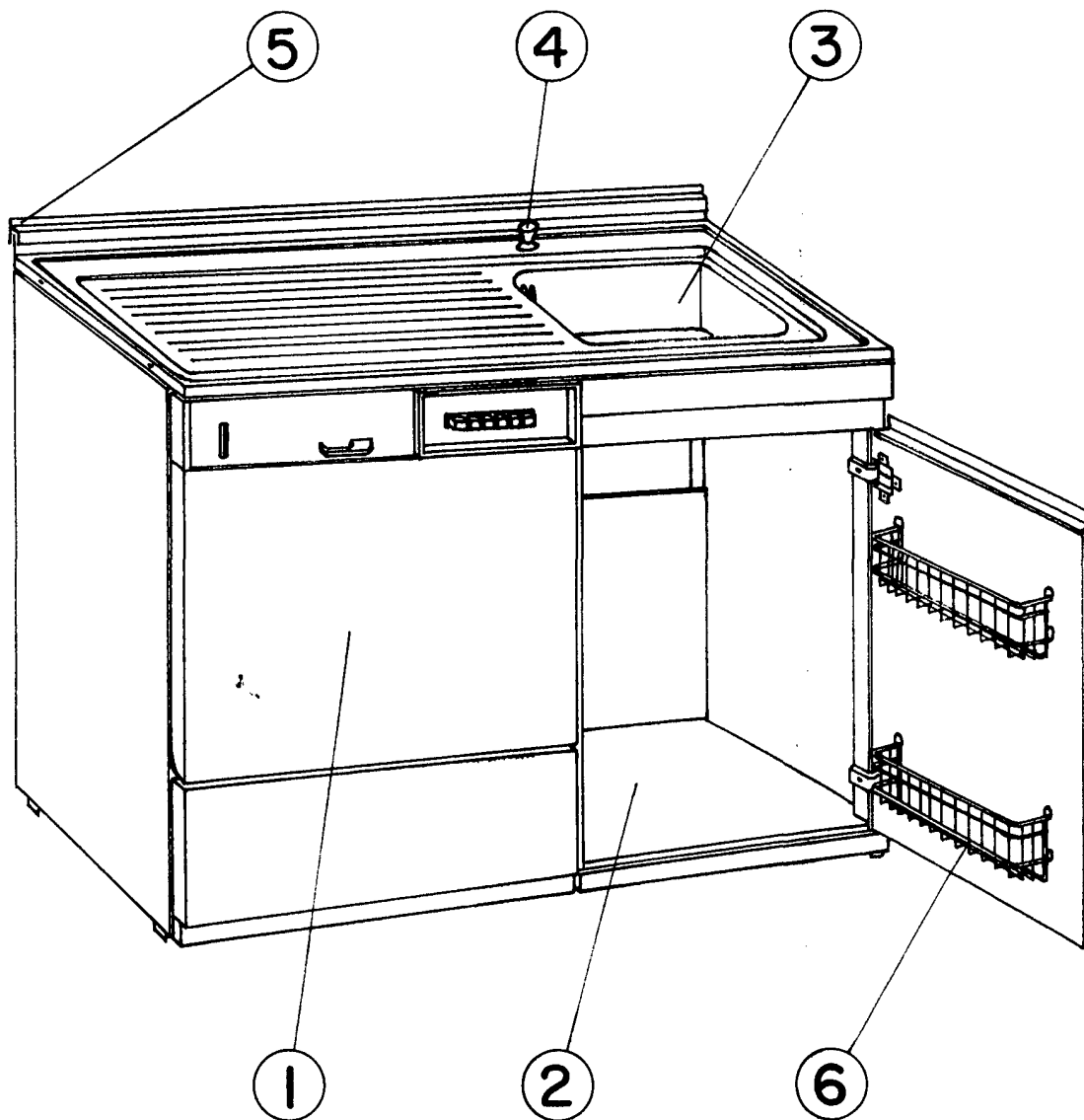

MADRID 11 DE AGOSTO 1971.

ESCALA VARIABLE