

171



PATENTE DE INVENCION

por 20 años

por "UNOS PERFECCIONAMIENTOS EN LA PROYECCION SOBRE PANTALLA DE DIAPOSITIVOS DE CARACTER FIJO", a favor de D. Julián Font Serra, de nacionalidad española, domiciliado en Barcelona, Diputación, 424 - 52 - 32.

MEMORIA DESCRIPTIVA

El recurrente ha ideado y puesto en ejecución práctica unos perfeccionamientos en la proyección sobre pantalla de dispositivos de carácter fijo que permitirán dar a estas proyecciones calidades y efectos ópticos absolutamente inéditos. Por todo ello, y por ser nuevos y de su propia invención tales perfeccionamientos, el recurrente solicita que

5.

se le garantice en su propiedad y explotación exclusiva mediante la concesión de la Patente de invención a que se refiere la presente memoria descriptiva.

10. En su esencia consisten tales perfeccionamientos en situar sobre el dispositivo pasavistas del aparato de proyección dos diapositivos superpuestos que guarden o no relación entre si o que se complementen en algo. Uno de estos diapositivos presentará su gelatina teñida a un color, rojo por ejemplo y el otro a otro color distinto, por ejemplo azul.

15. Delante del objetivo se hacen pasar sucesivamente dos vidrios distintos, a uno sólo que, en parte esté coloreado en azul y en parte en rojo. En tanto el color rojo cubra el objetivo, quedará invisible la proyección teñida en rojo. Al cambiar el colorido del cristal o filtro de rojo a azul que cubre el objetivo,

20. desaparecerá la proyección de la imagen teñida en azul antes visible para aparecer la roja.

Fácil es comprender la considerable fecundidad de combinaciones que entrañan los perfeccionamientos ideados. Podrán por ejemplo superponerse más de dos diapositivas sobre el aparato de proyección, cada una de ellas coloreada a distinto color. Situando ante el objetivo vidrios o filtros con los mismos colores escogidos para el teñido de la gelatina, aparecerán y desaparecerán sucesivamente las imágenes de

25. los diferentes diapositivos.

Si el filtro o vidrio de ante objetivo está coloreado en forma tal que sobre una misma unidad, un



parte o extremo está coloreada a un color y la opuesta a otro, con una zona intermedia de transición o difumado para el paso de un color a otro; y este filtro se hace pasar frente al objetivo, resultará que sobre la pantalla, la desaparición de una imagen y la aparición de la opuesta se hará suavemente por variaciones o gradaciones imperceptibles.

45. Como primera aplicación de los perfeccionamientos que nos ocupan, el recurrente propone obtener sobre vidrios de soporte distintos, las diapositivas que se pretenda superponer en la proyección. La gelatina de cada una de las diapositivas en cuestión se

50. tiñe a un color distinto. Una de estas diapositivas se impresiona invertida para poderla superponer por el lado de la gelatina sobre la otra. Se superponen ambas en esta forma figura I con la gelatina -3- en contacto con lo que sus respectivos vidrios de soporte

55. -1- y -2- servirán de protección al conjunto. Se unen finalmente ambos vidrios por un cerco o marco -4- de papel, tela u otro material que abraza a sus bordes.

60. En cuanto al filtro o vidrio coloreado de ante filtro, el recurrente propone resolverlo figuras II y III por un vidrio corredero -5-, coloreado a uno y otro color -6- y -7- con o sin solución de continuidad; o como en la figura IV por el clásico filtro de discos -8- giratorios alrededor del eje -9-

65. de un soporte excéntrico -10- que irán colocándose ante el objetivo -11-. En este mismo dispositivo se pueden mejorar como se ve en la figura V los efectos



70. ópticos, substituyendo los diversos discos -8- por una corona -12- transparente y coloreada a distintos colores con gradación de matices.

A los efectos legales de la Patente que se solicita serán variables todos cuantos detalles no afecten, alteren, cambien o modifiquen la esencia de los perfeccionamientos ideados.

75. N O T A.

Se reivindica como objeto de esta Patente de invención:

80. 1.- Unos perfeccionamientos en la proyección sobre pantalla de dispositivos de carácter fijo, caracterizados por el hecho de superponer en el dispositivo de pasa vistas del aparato de proyección dos o más diapositivas distintas, con sus respectivas gelatinas coloreadas a colores distintos, y de cubrir al objetivo con un filtro o cristal móvil, coloreado al mismo color que el tinte de una de las gelatinas; capaz de ser substituido en un momento dado, e por gradación de colorido, por otro coloreado al color de la gelatina de otras de las diapositivas superpuestas. Con lo que, en la pantalla sólo se harán visibles aquellas imágenes que están teñidas a color distinto del cristal que cubre al objetivo.

85. 90.



95. 2.- Los propios perfeccionamientos de la reivindicación anterior, caracterizado por el hecho de que para facilitar el manejo de las diapositivas que se pretenden proyectar, se yuxtapongan por la cara de la gelatina, dos diapositivas distintas sostenidas por sus respectivos cristales de soporte, que quedarán al ex-

terior, protegiendo así a las gelatinas. Cada una de las gelatinas de estas diapositivas estará coloreada a distinto color, y una de ellas estará impresionada invertida. El conjunto quedará reforzado por un cerco o marco.

100. 3.- Los propios perfeccionamientos de las reivindicaciones 1 y 2, caracterizados por el hecho de que el filtro o cristal con el que se cubrirá el objetivo, esté coloreado a diversos colores, con o sin solución de continuidad; y que pase ante el objetivo, ya sea por deslizamiento rectilíneo o por rotación del soporte alrededor de un eje lateral, paralelo al eje óptico la máquina de proyección.

110. Sean cuales fueren las circunstancias que concurren con la esencialidad de la Patente definida en las anteriores reivindicaciones, cual objeto es:

4.- "UNOS PERFECCIONAMIENTOS EN LA PROYECCION SOBRE PANTALLA DE DIAPOSITIVOS DE CARACTER FIJO"

115. Consta la presente memoria de cinco hojas foliadas, mecanografiadas por una sola cara y del dibujo unido a la misma.

Barcelona tres de noviembre de mil novecientos
120. cuarenta y cinco.

P. A. de D. Julián Font Serra



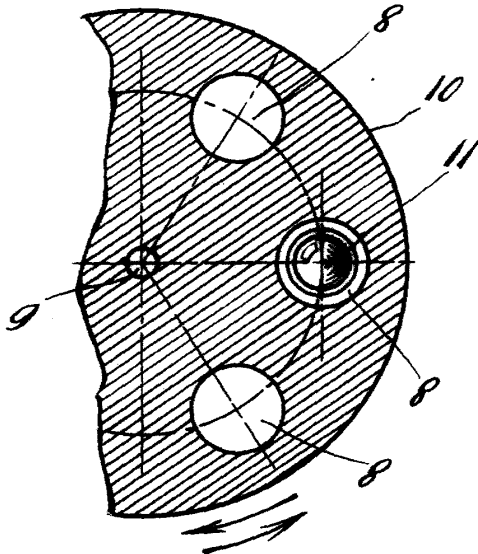

FIG. IV

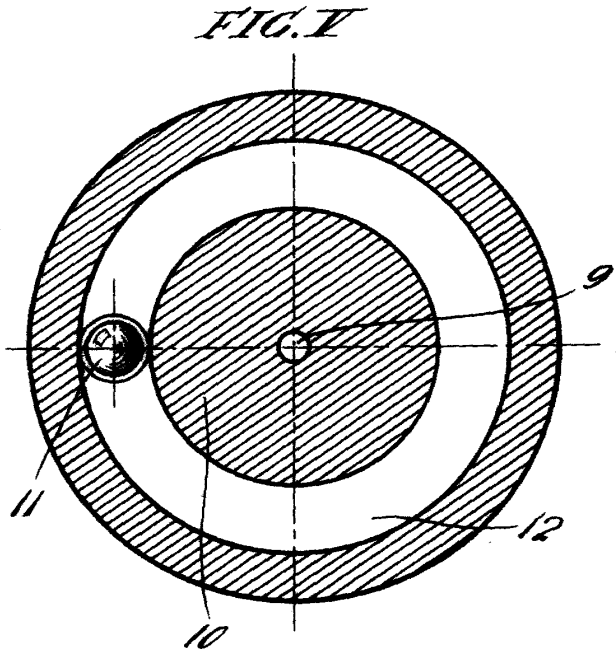

FIG. V

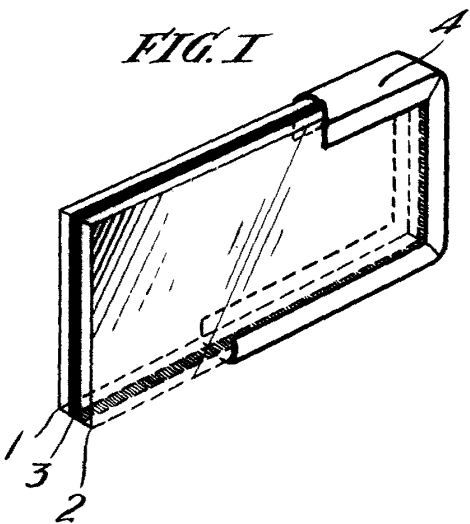

FIG. I

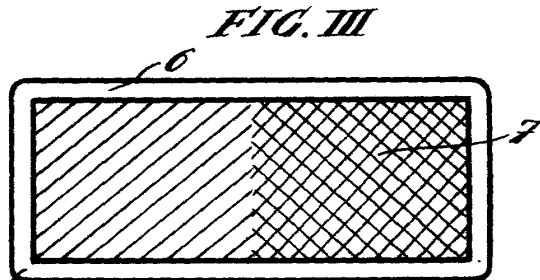

FIG. III

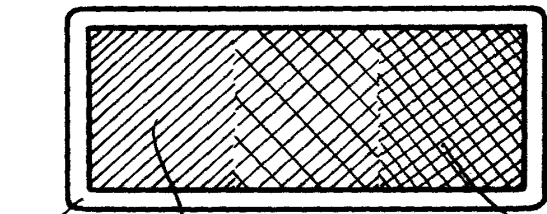

FIG. II



Barcelons 3 novembre de 1945
P. A. de D. Julián Font Serra

C. FONT
P. A.
[Handwritten signature]

Escala variable