

4-1-72

171632

10 AGO.



D. ARTEMIO TEIXIDO BORRAS N.º 165.569 G.º 2 C
--

MODELO DE UTILIDAD

por 20 años

A favor de D. ARTEMIO TEIXIDO BORRAS, de nacionalidad española, residente en RIUDECOLS (Tarragona), Carretera Alcolea, s/n. - - - - -

por: "SEMIGOZNE DE BISAGRA PERFECCIONADO PARA GAFAS". -

MEMORIA DESCRIPTIVA

Se refiere el presente modelo de utilidad a unos perfeccionamientos llevados a cabo en el semigozne de bisagra mejorado para gafas, presentado por el
5 propio solicitante bajo el modelo de utilidad nº 165.569.

En efecto, dicho modelo daba a conocer un semigozne de bisagra para gafas, cuya característica fundamental radicaba en la estructura de la espiga de anclaje en la masa de la montura, a base de una configuración
10 dentada en troncos de cono para conseguir el



anclaje, y un terminal en casquete esférico para facilitar la introducción de dicha espiga.

5 El actual modelo prevé como característica esencial que el casquete terminal de la espiga lleve practicado un entallado en estrella que además de procurar un anclaje antigiro para el semigozne, sirve de motivo embellecedor, al quedar visto a través del material transparente o translúcido constitutivo de la montura.

10 Otra característica esencial consiste en que la valona de donde arrancan las orejas perforadas a complementarse con el semigozne de la patilla, es circular, y presenta alternadamente en su periferia una serie de entalladuras en forma de aletas radiales
15 inclinadas hacia dentro, para constituir un dispositivo antigiro y de anclaje en la masa de la montura.

Para facilitar la explicación más detallada, se acompaña a la presente memoria una hoja de dibujos en la que se ha representado un caso práctico de reali-
20 zación que se cita sólo a título de ejemplo no limitativo del alcance del presente modelo de utilidad.

En dichos dibujos:

La figura 1 es una vista en alzado lateral del semigozne en cuestión, parcialmente fragmentado
25 y ocluído en la masa de la montura por su espiga correspondiente.

Las figuras 2 y 3 se corresponden con otras tantas vistas en planta del propio semigozne, por los dos extremos del mismo.

30 Según tales figuras, el semigozne de bisagra



perfeccionado para gafas, objeto del presente modelo de utilidad, está constituido por las convencionales orejas perforadas -1- que se complementan con el otro semigozne asociado a la patilla de las gafas, y que
5 pueden ser de mayor o menor dimensionado como se muestra en línea de trazos en la figura 1, cuyas orejas arrancan de un cuello o garganta -2- que sirve para dar mayor flexibilidad a tal zona y permitir una mejor adaptación en el plegado de las patillas sobre la montura.

10 La zona o cuerpo a ocluir en la masa de dicha montura -3- la constituye una espiga cilíndrica -4- terminada, en el extremo anterior, en una valona -5- de donde arranca el cuello -2-, y en el posterior en un casquete esférico -6- que al igual que aquella
15 valona posee mayor diámetro en planta que la espiga -4-.

Es fundamental el hecho de que tal casquete -6- lleve practicado un entallado en estrella -7- que además de servir como anclaje antigiro procura un motivo embellecedor al ser transparente la montura -3-.

20 Por otra parte, es igualmente fundamental el hecho de que la valona -5- incorpore alternadamente otra serie de entallas determinando unas aletas -8- radiales e inclinadas hacia dentro, que también coadyuvan en el antigiro y anclaje efectivo de la espiga en la masa
25 de la montura -3-.

El modelo, dentro de su esencialidad, puede ser llevado a la práctica en otras formas de realización que difieran sólo en detalle de la indicada únicamente a título de ejemplo a las cuales alcanzará igualmente
30 la protección que se recaba. Podrá, pues, fabricarse

171632

- 4 -



el semigozne de bisagra perfeccionado para gafas de referencia, en cualquier forma y tamaño, con los materiales y medios más convenientes, por quedar todo ellò comprendido en el espíritu de las siguientes
5 reivindicaciones.

N O T A

Se reivindica como objeto del presente modelo de utilidad:

10 1.- Semigozne de bisagra perfeccionado para gafas, del tipo presentado en el modelo de utilidad 165.569, a base de una espiga de anclaje con casquete esférico terminal por un extremo, y valona de tope en el otro, c a r a c t e r i z a d o esencialmente porque el casquete terminal lleva practicado un entallado en
15 estrella en su zona convexa, para servir de elemento antigiro y al propio tiempo estético ante la naturaleza transparente de la montura.

20 2.- Semigozne de bisagra perfeccionado para gafas, según la reivindicación anterior, caracterizado esencialmente porque la valona extrema de arranque de las orejas perforadas es circular y posee, alternadamente una serie de entallas determinantes de aletas radiales inclinadas hacia adentro que coadyuvan en el anclaje y carácter antigiro de la espiga ocluida en la masa de
25 la montura.

3.- SEMIGOZNE DE BISAGRA PERFECCIONADO PARA GAFAS.

171632

- 5 -



Consta la presente memoria descriptiva de cinco hojas mecanografiadas, foliadas, numeradas y escritas por una sola cara, acompañada de una lámina de dibujos.

Madrid, a 10 AGO. 1971

ARTEMIO TEIXIDO BORRAS

P. A.

171032

10

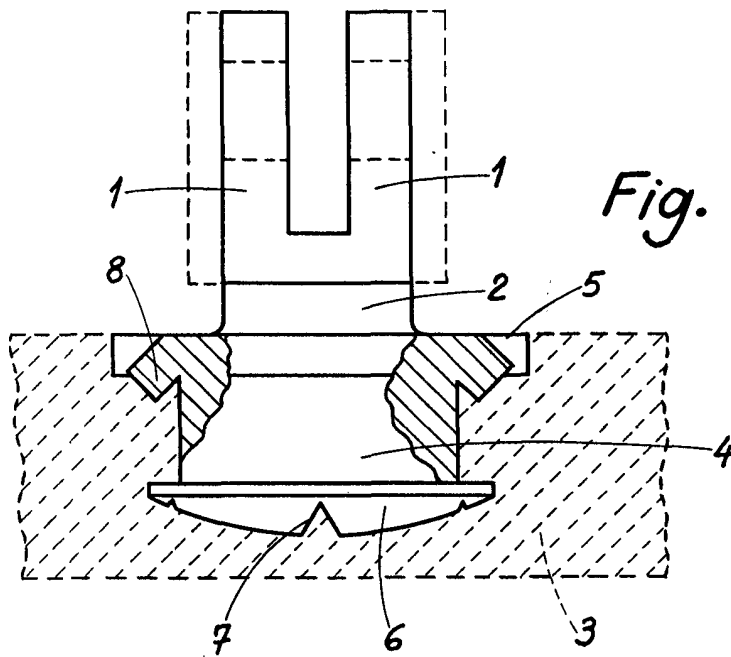

Fig. 1

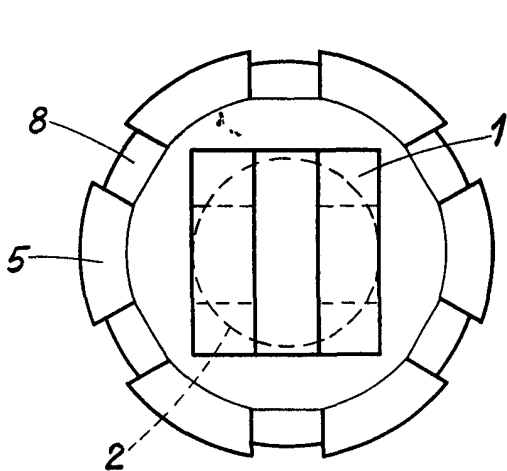

Fig. 2

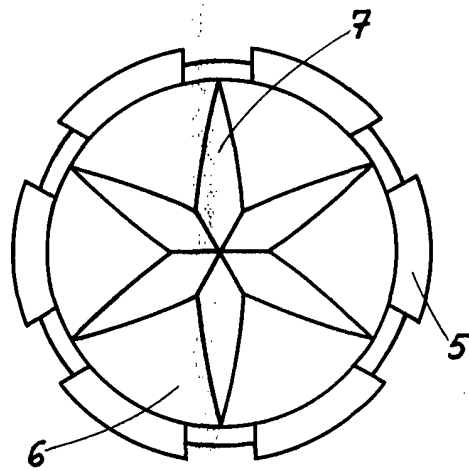

Fig. 3

Madrid 10 de Agosto de 1971

[Handwritten signature]