

13:10:72

171563

2 AG



CLASE A 47
J

MODELO DE UTILIDAD

=====

por VEINTE años

cuyo privilegio se solicita para Es-
paña, sus territorios y plazas de so-
beranía, a favor de:

SUMINISTROS INDUSTRIALES ROCAFORT, SA.

(SIRSA)

entidad de nacionalidad española, do-
miciliada en CORNELLA DE LLOBREGAT -
(Barcelona), Avda. Mártires Sta. Cru-
zada

relativo a:

"BATERIA DE COCINA DE CAMPANA"

=====



171563

MEMORIA DESCRIPTIVA

- La presente invención se refiere, tal como indica su enunciado, a una batería de cocina de campaña que, -
5. comprendiendo una multiplicidad de recipientes y un hornillo para su transporte y almacenamiento, tales elementos se componen en un reducido espacio, del cual fácilmente extraíbles para su empleo en las funciones que individualmente les son propias. - - - - -
10. Esencialmente se caracteriza la citada invención - por comprender un recipiente general, prismático y de planta rectangular, superiormente abierto y rebordeado, en cuyo interior alojan, superpuestos, otros tres recipientes de altura inferior a la del citado recipiente general y boca superior también rebordeada, y sobre el
15. superior de dichos tres recipientes se apoya un hornillo provisto de parrilla de soporte y, a su vez, sobre el mismo una plancha cuya cara superior queda situada al mismo nivel que el reborde del recipiente general. - - -
20. El conjunto descrito queda inmovilizado y presionado mediante un mango, que situándose coincidente con un plano de simetría del recipiente general, superiormente a la plancha, dispone en ambos extremos de sendas uñas de retención que, sujetándose por presionamiento al reborde del recipiente general presionan sobre la plancha, ésta
25. ta sobre el hornillo y éste sobre los tres recipientes -

13:10:72

171563



inferiores a él que, a su vez, presionan contra el fondo del recipiente general. - - - - -

5. Uno de los extremos del citado mango dispone, además, de una pinza dispuesta superiormente a una de las uñas de retención configurando con la misma un a modo de mandíbula mediante la cual puede sujetarse dicho mango al reborde de uno de los recipientes constituyendo, configurando dicho conjunto un recipiente con mango. - - - - -

10. Todos los elementos alojados en el interior del recipiente general son fácilmente extraíbles del mismo para su empleo, así como el recipiente general, como elementos individuales en las funciones que les son propias; como cacerolas del recipiente general, como platos o sartén los recipientes alojados en el interior del mismo y como plancha la que cierra la boca superior del recipiente general. - - - - -

20. Para facilitar la comprensión de cuanto se ha expuesto, dando a conocer simultáneamente diversos detalles de orden práctico, seguidamente se hace referencia a la lámina de dibujos que acompaña a la presente memoria en la cual se expone un ejemplo de realización entre los muchos que podrían describirse, por cuyo motivo, dado su fin meramente ilustrativo, debe ser considerada como desprovista de todo carácter limitativo respecto al alcance de la protección legal que se recaba. En los dibujos: - - - - -

25. Figura 1, representa una vista en planta por encima de una batería de cocina de campaña según la invención. -

171563



Figura 2, representa una sección parcial según el plano II-II de la figura anterior. - - - - -

- Tal como puede observarse en las descritas figuras el conjunto comprende un recipiente general 1, susceptible de ejercer funciones de cacerola o similar, de forma en planta rectangular con vértices redondeados y en su boca superior provisto de un rebordeado exterior 2. En su interior aloja tres recipientes 3 superpuestos, susceptibles de ejercer funciones individuales como platos, sartén, fuente, etc., también provistos en su borde superior de un rebordeado exterior 4, y un hornillo 5 que descansa sobre el plato superior 3 mediante el manguito de fijación 6. Dicho hornillo 5, tal como puede observarse en la figura 2, comprende el plato anular 7, la parrilla de soporte 8 y el mechero 9, además del ya citado manguito de fijación 6 mediante el cual dicho hornillo 5, una vez extraído, acopla por roscado al inyector de una bombona de gas combustible, por ejemplo. Superiormente al hornillo 5, y cerrando la boca superior del recipiente general 1, está dispuesta una plancha ondulada 10, la cual plancha estando la batería compuesta como en las figuras, ejerce funciones de tapa obturadora, pero en su empleo individual, dispuesta sobre la parrilla 8, se emplea como plancha para cocinar. - - - - -
- 5.
- 10.
- 15.
- 20.
25. El descrito conjunto está presionado e inmovilizado mediante el mango 11 que, sujetándose a dos puntos opuestos del reborde superior 2 del recipiente 1 mediante sus

13:10:72

171583



- uñas de fijación 12 y 13, rígida la primera y elástica la segunda, presiona en ambos extremos sobre la plancha 10 y, por lo tanto, sobre los elementos dispuestos inferiormente a la misma. En uno de los extremos de dicho mango 11 articula una anilla 14 para suspensión del conjunto en su almacenamiento o transporte, y en su otro extremo, superiormente a la uña elástica 13, se expande en una pinza 15 configurando ambas una mandíbula con la que dicho extremo es sujetable mediante simple introducción forzada al reborde 4 de una de los platos 3, configurándose una sartén para ser empleada como tal. Es de observar que dicho mango 11 dispone en su parte central de una expansión térmicamente aislante 16 la cual, además, de embellecer el conjunto tal como puede constatarse en la figura, constituye además, la empuñadura propiamente dicha para una sartén configurada entre él y uno de los platos 3, una cacerola y una plancha, según sea el recipiente pinzado con el mango. - - - - -

- Para extraer los elementos alojados en el interior del recipiente general 1 basta actuar sobre la uña elástica 13 en el sentido indicado por la flecha en la figura 1, haciéndola saltar del reborde 2, una vez logrado lo cual se extrae por simple desplazamiento longitudinal la uña rígida 12 de dicho reborde 2 y se separa el mango 11 de la plancha 10, a partir de la cual no existe obstáculo para extraer dichos elementos y ser empleados individualmente. - - - - -

171563



Habiendo descrito suficientemente las características, de la invención, debe hacerse constar, en resumen, que en la misma podrán introducirse cuantas variantes de detalle referentes materiales, dimensiones, número de -
5. elementos integrantes, forma de acoplamiento mutuo y demás circunstancias accesorias, la experiencia y la práctica puedan aconsejar, siempre que con ello no se desvirtúe su esencialidad, que es la que se concreta en la primera de las reivindicaciones que siguen. - - - - -

10.

NOTA

Se declaran de novedad, utilidad y propiedad para España y todos sus territorios y plazas de soberanía, - las siguientes: - - - - -

REIVINDICACIONES

15.

1. Batería de cocina de campaña, caracterizada - por comprender un recipiente general, superiormente abief to y rebordeada exteriormente, en cuyo interior alojan - superpuestos varios recipientes cuya boca superior está, también, rebordeada; sobre el superior de dichos recipient

20.

tes un hornillo provisto de parrilla de apoyo y sobre el mismo una plancha ondulada, cuya cara superior se sitúa al mismo nivel que el borde superior del recipiente general, y cuya forma en planta es complementaria de la boca de dicho recipiente al cual obtura, presionándose e inmo

25.

vilizándose el conjunto de elementos distribuidos en la forma dicha, mediante un mango que, situado en un plano vertical de simetría del recipiente general, superiormen-

171563



te a la plancha en funciones de tapa de cierre, dispone en ambos extremos de uñas de retención, de las cuales - una como mínimo es elástica, que le sujetan al reborde del recipiente general, sujetando y presionando sobre -

5. la plancha, disponiendo, además, dicho mango en uno de sus extremos de una pinza superior y complementaria de una de las uñas de retención, con lo cual configura un a modo de mandíbula para sujeción al reborde de cualquier de los recipientes constituyendo un recipiente con -

10. mango. - - - - -

2. "BATERIA DE COCINA DE CAMPANA". - - - - -

Todo ello conforme se describe y reivindica en la presente memoria, que consta de siete hojas, foliadas y mecanografiadas por una sola de sus caras y de dos figuras que la ilustran. - - - - -

15.

MADRID, - 7 AGO. 1971

P. A. M. CURELL SUÑOL

M. Curell Suñol

Por Poder
Firmado: M. Ludevig

MC/



171563 FIG. 2

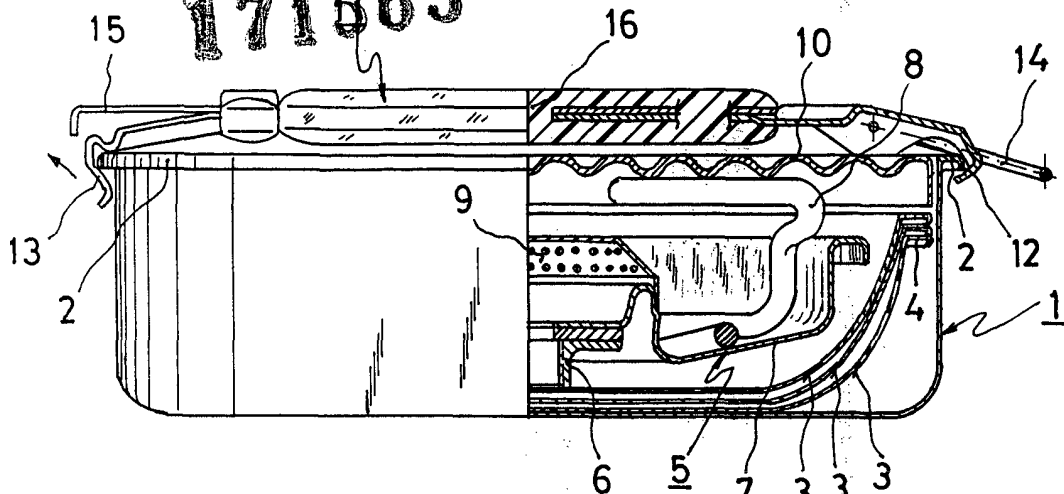
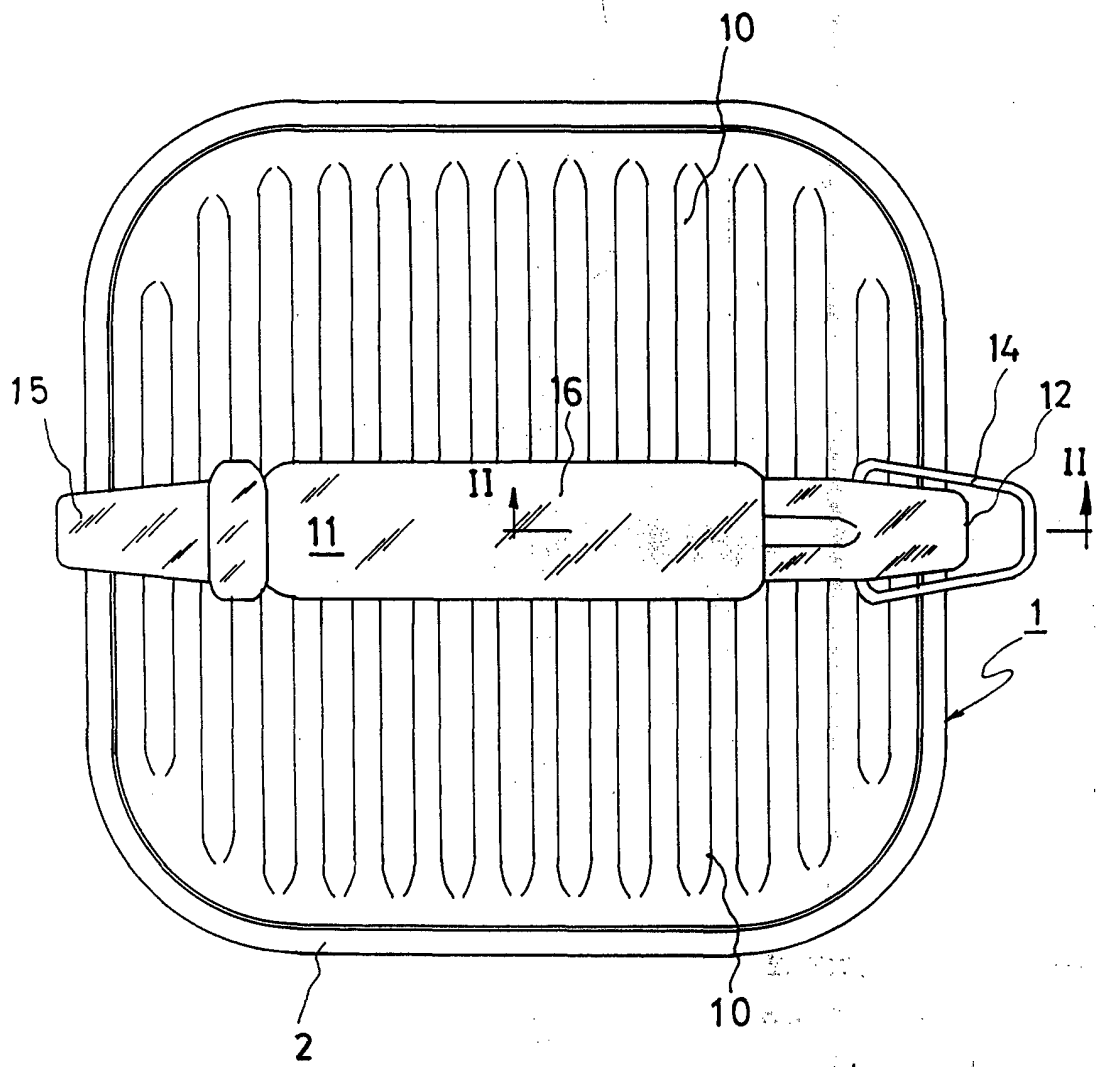

FIG. 1



Man. Ind. S.

Impreso en España