

22-10-72

O.G. 21.817.-MY.

171541

171541



6 AG

SECCION TECNICA
CLASIFICACION
CLASE <u>A 47</u>
SUBCLASE <u>F</u>

MODELO DE UTILIDAD

M E M O R I A D E S C R I P T I V A

S o b r e :

" CAJON DE BATEAS DESPLAZABLES SINCRONIZADAS "

Solicitantes: Don Antonio SOLER MARTI, Don Juan SOLER MARTI,
Don José SOLER MARTI y Don Mario SOLER MARTI,
de nacionalidad española, domiciliados en:
calle Aldana, nº 3.- BARCELONA - 15.



El Modelo de Utilidad a que se refiere la presente Memoria, se destina a garantizar la explotación y la propiedad exclusivas, en todo el territorio nacional, de un cajón de bateas desplazables sincronizadas.

5. Consiste el objeto en un cajón de planta rectangular que dispone de la altura suficiente para contener dos bateas que ocupan dos diferentes niveles y cuyas posiciones relativas en el interior del cajón pueden ser alteradas sincronizada y simultáneamente de manera que tal que, cuando la superior es desplazada hacia la parte posterior, la inferior se mueve al mismo tiempo hacia la parte delantera.
- 10.

- Estos desplazamientos antagónicos de las dichas bateas se hacen posibles por causa de que al menos por uno de sus costados (mejor por los dos) están unificadas respectivamente con los tramos superior e inferior de un cable o correa sin-fin conducido por dos garruchas extremas que giran libres sobre apoyos que les presenta el costado (o los dos costados) del cajón.
- 15.

- El cajón según el Modelo es especialmente apto para servir de enlace entre dos recintos o entre un recinto y el exterior, situando su mitad delantera en el recinto o lugar en donde esté colocado el operador y su mitad posterior en otro recinto o en el exterior. Por este motivo utilizable como elemento de relación excepcionalmente seguro en lugares de responsabilidad, como taquillas, pagadurías, cajas de Banco para servicio tanto a personas como a vehículos automóviles, etc.
- 20.
- 25.

- La parte delantera a la que accede el operador es la que, en posición de reposo, lleva adscrita la batea superior, cuyo borde también delantero llevará dispuesto el mando de
- 30.



un dispositivo de bloqueo que inmoviliza los desplazamientos de las dichas bateas de las que, la inferior cubre el resto de la superficie del cajón; el accionamiento puede ser facilitado con un asa, un tirador, etc.

5. Para mejor comprensión del objeto y solamente a título de ejemplo, se adjunta una hoja de planos en la que:

La figura 1 representa una perspectiva del cajón, según el Modelo en su posición de reposo.

10. La figura 2 representa a menor escala la misma perspectiva del cajón en el que se inicia el cambio de posición de las bateas.

En dichas ilustraciones y en la subsiguiente descripción, los elementos integrantes del conjunto y sus partes principales han sido señalizados de acuerdo con la siguiente

15. nomenclatura:

- 1.- Cajón.
- 2.- Batea superior.
- 3.- Batea inferior.
- 4.- Tirador de maniobra.
20. 5.- Maneta.
- 6.- Garruchas.
- 7.- Cable sin-fin.

25. Con referencia a las antes citadas ilustraciones, tenemos que el cajón -1- comprende una batea superior -2- y una batea inferior -3- colocadas a dos niveles diferentes y ocupando cada una la mitad de su longitud. Una y otra se mueven longitudinalmente al cajón -1- apoyándose sobre guías laterales que les presentan los costados del mismo.

30. En posición de reposo, la batea superior -2- ocupa la situación más delantera, con su borde rellenando un reba-



6 AGO. 1972

jamiento existente en el frente del cajón -1-; en dicho borde, lleva adscrita un asa o tirador de maniobra -4- y la maneta -5- que acciona un dispositivo bloqueador.

- En la cara interior de los costados del cajón -1-,
5. van fijados los ejes horizontales sobre los que giran locas, a cada lado, dos garruchas -6- que soportan un cable sin-fin -7-, sobre cuyo tramo superior va fijada la batea superior -2- por medio de una brida adecuada, mientras que la batea inferior -3- se fija en el tramo inferior del referido cable
10. sin-fin -7-, con cuya disposición, cuando la batea superior -2- es desplazada hacia la situación más posterior del cajón -1-, la batea inferior -3-, cruzando longitudinalmente por debajo de aquella, se sitúa en la posición más adelantada que antes ocupaba la otra.
15. Según se representa en las figuras 1 y 2, para evitar posibles interferencias de espacio, las bateas superior -2- e inferior -3- han sido dotadas de una sección longitudinal trapecial conjugada con una sección transversal rectangular. De esta manera, los bordes inclinados delantero y posterior
20. que posee cada batea consiguen que los papeles u objetos que se dispongan en una y otra se distancien entre sí por causas de la gravedad que les hace buscar el respectivo fondo de la batea.
25. Son variables las circunstancias de tamaño, forma y material particularmente referidas a cada uno de los elementos que integran el conjunto, en el que podrá ser variado todo aquello que no suponga una alteración de la esencialidad del objeto expuesto en la pasada descripción, la cual deberá ser tomada en su más amplio sentido y no como una limitación
30. de posibilidades de realización.



El solicitante se reserva el derecho de extender esta demanda a los países extranjeros, reivindicando la misma prioridad de la presente solicitud al amparo del Convenio Internacional para la Protección de la Propiedad Industrial.

5.

N O T A

El Modelo de Utilidad, que se solicita por veinte años, para España, de acuerdo con la vigente Legislación, deberá recaer sobre: "CAJON DE BATEAS DESPLAZABLES SINCRONIZADAS", según las características esenciales de las siguientes:

10.

R E I V I N D I C A C I O N E S

1ª.- Cajón de bateas desplazables sincronizadas, caracterizado por disponer de planta rectangular y una altura suficiente para contener dos bateas que ocupan dos diferentes niveles y cuyas posiciones relativas en el interior del cajón pueden ser alteradas sincronizada y simultáneamente de manera tal que, cuando la batea superior es desplazada hacia la parte posterior, la batea inferior se mueve al mismo tiempo hacia la parte delantera pasando por debajo de la anterior.

15.

20.

2ª.- Cajón de bateas desplazables sincronizadas, según la reivindicación 1ª, caracterizado porque las dos bateas tienen la misma superficie y ella es igual a la mitad de la superficie del cajón considerada longitudinalmente, y porque sus respectivos desplazamientos se llevan a cabo con apoyo sobre guías laterales adscritas a los costados de dicho cajón.

25.

3ª.- Cajón de bateas desplazables sincronizadas, según las reivindicaciones anteriores, caracterizado porque, en posición de reposo, la batea superior ocupa la situación más delantera, con su borde rellenando un rebajamiento exis-

30.



tente en el frente del cajón, y en dicho borde lleva adscrita un asa o tirador de maniobra y una maneta que acciona un dispositivo bloqueador de la citada posición.

5. 4ª.- Cajón de bateas desplazables sincronizadas, según las reivindicaciones anteriores, caracterizado porque, en la cara interior de sus costados, van fijados a cada lado los ejes horizontales sobre los que giran locas dos garruchas que soportan un cable sin-fin, sobre cuyo tramo superior y por medio de una brida adecuada, va fijada la batea superior
10. mientras que la batea inferior se fija en el tramo inferior del referido cable sin-fin, con cuya disposición, cuando la batea superior es desplazada hacia la situación más posterior del cajón, la batea inferior cruza longitudinalmente por debajo de ella y se sitúa en la posición más adelantada que
15. antes ocupaba la otra.

5ª.- CAJON DE BATEAS DESPLAZABLES SINCRONIZADAS.-

Según queda sustancialmente descrito en la presente memoria, que consta de seis hojas escritas a máquina por una de sus caras, y dibujos.

20.

Madrid, 6 AGO. 1971

Don Antonio SOLER MARTI,
Don Juan SOLER MARTI,
Don José SOLER MARTI y
Don Mario SOLER MARTI
P.P.

ANTONIO SOLER MARTI
JUAN SOLER MARTI
JOSE SOLER MARTI
MARIO SOLER MARTI

Hoja única.

17 15 4 1

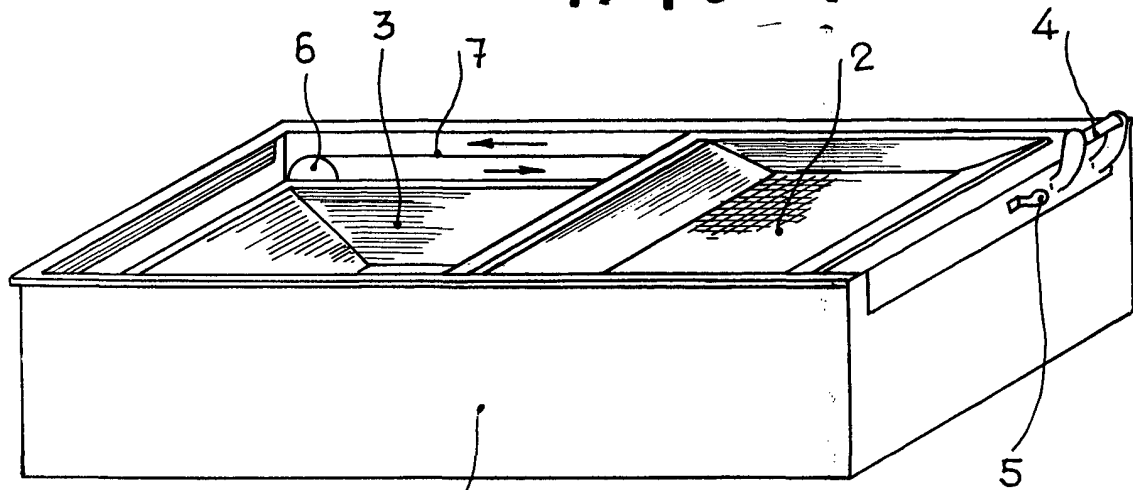

Fig. 1

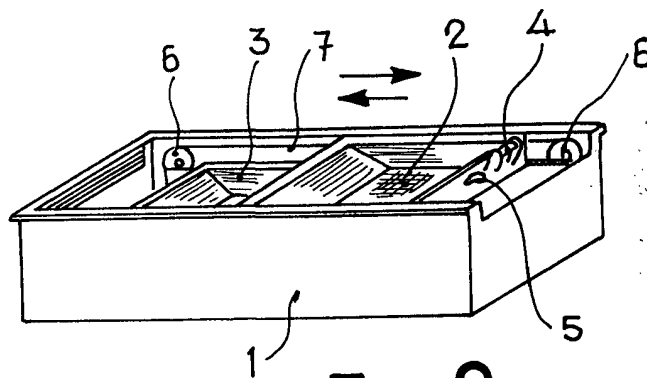

Fig. 2

Madrid, 6 AGO 1971

ANTONIO SOLER MARTI
JUAN SOLER MARTI
JOSE SOLER MARTI
MARIO SOLER MARTI
P. P.

Escala variable