

26-9-73

TA.

171508

SECCION TECNICA
CLASIFICACION I. P. C.
CLASE <u>B65</u>
SUBCLASE <u>D</u>

MODELO DE UTILIDAD

Orden nº 93

Memoria Descriptiva

sobre:

CAJA-ENVASE.



=====

Solicitante

DON GERARDO NIETO ALVAREZ-URIA, de nacionalidad española, residente en Plaza de Lugo 24, LA CORUÑA.

=====

El presente modelo de utilidad se refiere a una caja-envase, especialmente constituida a partir de una plancha de un material flexible y resistente tal como papel encerado o similar.

5.

La caja de la invención, debido al ma-



terial de constitución presenta poco peso y además no necesita grapas para hacerla resistente al peso de los objetos que pueda contener, ya que va dotado de líneas de doblez y líneas de cprte que permiten el plegado del conjunto para armar la caja.

5.

Por lo tanto, la caja es de fácil realización de tal manera que cualquier experto en la materia puede llevar a la construcción.

10.

De acuerdo con la invención, la caja-en-vase presenta el fondo que se prolonga por sus cuatro lados, en tantas porciones de igual aktura que constituyen las paredes laterales, separadas del mismo por líneas de doblez, estando la zona angular situada entre cada dos paredes adyacentesm cerradas por una porción cuadrada, como prolongación de dichas paredes, y separadas de las mismas por líneas de doblez, presentando tales porciones una línea de doblez, según la diagonal que discurre desde el vertice extremo al interno, prolongándose una de las paredes mayores en una porción que constituye la tapa, y las otras paredes en una solapa rectangular, aspi como también las porciones cuadradas situadas en cada dos paredes.

15.

20.

25.

La porción que constituye la tapa presenta a partir de los bordes laterales sendos cortes paralelos y próximos al borde frontal que delimitan una lengüeta en cada esquina destinadas a introducirse a través de otros tantos cortes transversales practicados en la solapa de la pared lateral mayor.

30.

Para un mayor entendimiento de la invención a continuación se refiere un ejemplo de realización de la invención, con referencia al dibujo adjunto, en el



que se muestra una vista de alzado de la plantilla 1, que sirve de base para la construcción de la caja-envase.

5. El fondo 2 se prolonga por sus cuatro lados en tantas porciones 3 de igual altura que constituyen las paredes laterales, separadas del fondo 2 por las líneas de dobléz 4. Entre cada dos paredes laterales emerge una porción angular 5 de forma cuadrada que presenta una zona de dobléz 6 en diagonal.

10. La pared mayor 7 se prolonga en una porción 8 que constituye la tapa, quedando delimitadas dichas porciones por la línea de dobléz 8', y las otras paredes en una solapa rectangular 9.

15. La tapa 8, presenta a partir de los bordes laterales sendos cortes 10 paralelos al borde frontal que delimitan una lengüeta 11 cada una destinada a introducirse en sendos cortes 12 practicados en la solapa 9 de la pared lateral mayor 7.

20. Para un mayor entendimiento del dibujo se indica que las líneas de dobléz se representan con líneas de trazo discontinuo y los cortes con línea llena.

25. El ejemplo de realización descrito a lo largo de la presente memoria es meramente enunciativo y no limitativo, de la invención, por lo que en dicho ejemplo puede introducirse cualquier modificación que no altere el significado de la invención.

N O T A

30. Descrita suficientemente la naturaleza del invento, así como la manera de realizarse en la práctica debe hacerse constar que las disposiciones anteriormente indicadas son susceptibles de modificaciones o mejoras de



realización en cuanto no alteren su principio fundamental. Siendo lo que constituye la esencia del referido invento, y por lo que se solicita un Modelo de Utilidad por 20 años, sobre: CAJA-ENVASE; caracterizándose por lo siguiente:

5.

1.-Caja-envase, del tipo obtenido a partir de una plantilla dotada de líneas de doblez y líneas de corte que permiten el plegado del conjunto para armar la caja, caracterizada porque el fondo se prolonga por sus

10.

cuatro lados, mientras tantas porciones de igual altura que constituyen las paredes laterales, separadas del mismo por líneas de doblez, estando la zona angular situada entre cada dos paredes adyacentes, cerradas por una porción cuadrada, como prolongación de dichas paredes, y separadas

15.

de las mismas por líneas de doblez, presentando tales porciones una línea de doblez, según la diagonal que discurre desde el vertice externo al interno, prolongándose una de las paredes mayores en una porción que constituye la tapa, y las otras paredes en una solapa rectangular,

20.

así como también las porciones cuadradas situadas en cada dos paredes, y porque la porción que constituye la tapa presenta a partir de los bordes laterales sendos cortes paralelos y proximos al borde frontal que delimitan una lengüeta en cada esquina destinada a introducirse a través de otros tantos cortes transversales practicados en la solapa de pared lateral mayor.

25.

2.-Caja-envase, tal y como queda sustancialmente descrito en la presente Memoria e ilustrado en el di-

26-9-73

171508

- 5 -



bujo adjunto.

Esta Memoria consta de cinco hojas escritas a máquina por una sola cara.

Madrid,

- 2 SET. 1971

GERARDO NIETO ALVAREZ-URIA.

A. GOMEZ ACEBO Y MODEY
D.º Firmado: F. Hernández Ruiz

A large, stylized handwritten signature in black ink, consisting of several overlapping loops and a long vertical stroke.

ESCALA VARIABLE

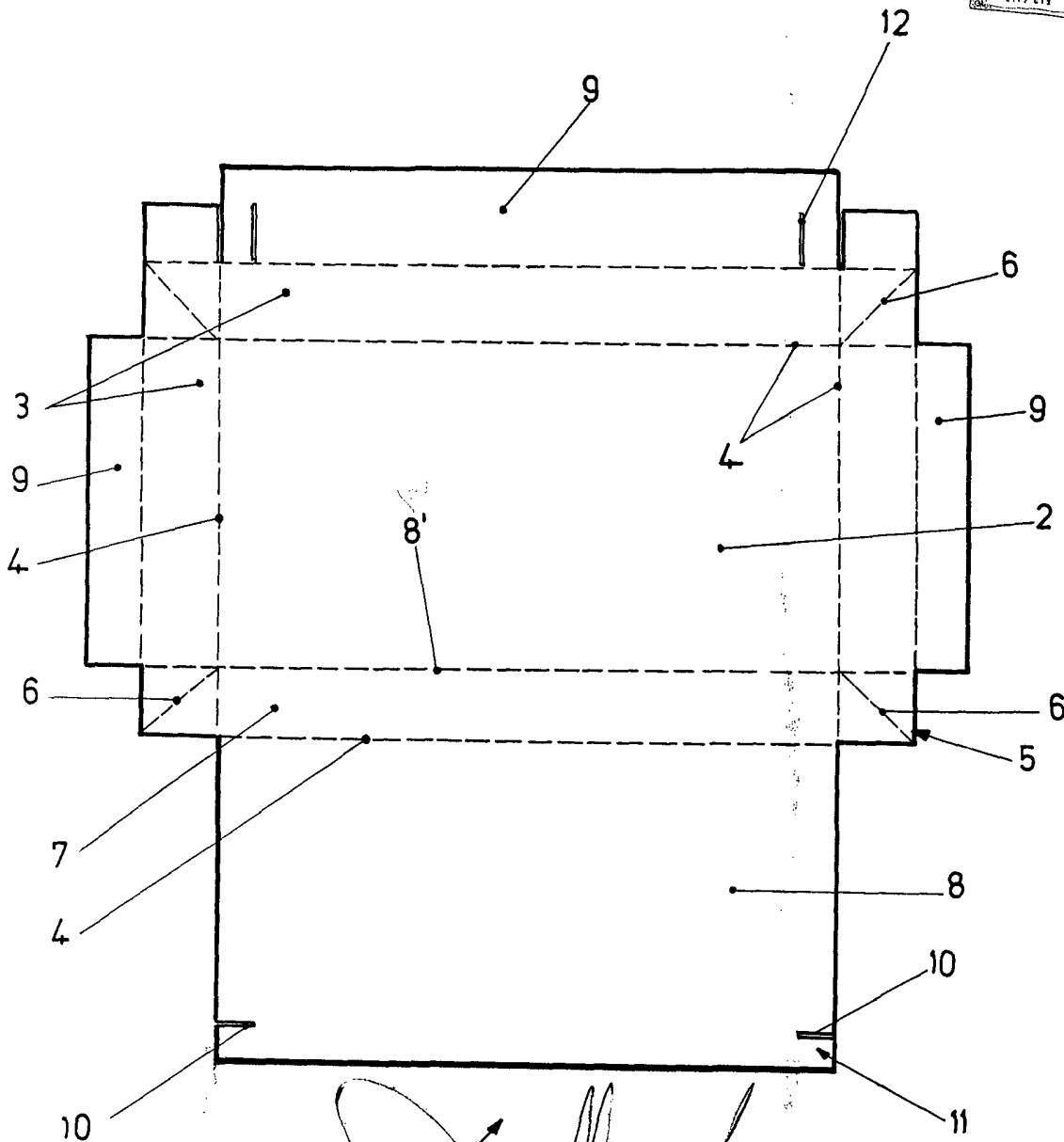

-2 SET. 1971

Madrid

G. GOMEZ ACEBO Y MODESTO
a. a. Firmador: F. Hernández Ruiz

ESCALA VARIABLE.