

10-72

O.G.21.837/edi



171445

MODELO DE UTILIDAD

SECCION TECNICA
CLASIFICACION
CLASE B65
SUBCLAS D

MEMORIA DESCRIPTIVA

sobre:

"ENVASE PARA PRODUCTOS ALIMENTICIOS, ESPECIALMENTE HELADOS"

-o-o-o-o-o-o-

Solicitante: D. JULIO CASAL BARCO de nacionalidad española,  
con domicilio en Crr. de las Ermitas, Km 2,200  
CORDOBA (España)

-o-o-o-o-o-o-



El Modelo de Utilidad al que corresponde ésta memoria descriptiva y para el que se solicita privilegio de explotación industrial en exclusiva para todo el territorio nacional, concierne a un envase para productos alimenticios, muy especialmente helados, que adopta una forma original y ha sido provisto de medios para posibilitar su cierre, facilitar el apilamiento y reforzar adecuadamente el conjunto.

El envase es del tipo de los fabricados en materia semi-rígida, tal como plástico o similar y de los utilizables una sólo vez por desecharse tras haber consumido el contenido, adoptando una forma general troncocónica de posición invertida, ya que la base mayor corresponde a la embocadura y la menor a la de apoyo del conjunto.

Este conjunto aparece troquelado en tal forma que adquiere unagran vistosidad semejando su configuración externa la de una tartita. En él el borde de la embocadura aparece engruesado adecuadamente para crear una zona de refuerzo que impida posibles deformaciones o roturas.

De otra parte en las proximidades de la embocadura se ha previsto la disposición de una acanaladura circundante que permite el eventual ajuste de una tapa de cierre, que queda apoyada e inserta en la misma, protegiendo y aislando el contenido.

Asimismo los envases han sido provistos de medios combinados a base de resaltes y muescas que posibilitan la introducción de unos en otros en el apilamiento sin que encajen entre sí impidiendo la fácil extracción independiente de las distintas unidades.

Para una mejor comprensión de éste objeto se acompañan unos dibujos sin carácter limitativo, en los que:

La Figura 1ª representa la vista en perspectiva y de



conjunto de un envase de las características del de la invención.

La Figura 2ª, representa la vista en sección longitudinal del mismo envase.

5. La Figura 3ª representa la vista en planta desde la parte superior o embocadura del envase de las figuras anteriores.

10. Sobre éstas ilustraciones y en la subsiguiente descripción los elementos componentes del conjunto y sus partes principales han sido designadas de acuerdo con la nomenclatura siguiente:

- 1.- Cuerpo del envase.
- 2.- Borde embocadura.
- 3.-Acanaladura para tapa.
15. 4.- Base inferior o fondo.
- 5.- Abombamientos del tabique.
- 6.- Resaltes formados por la unión de dos abombamientos.
- 7.- Planos rectos intermedios.
- 8.- Muesca del plano recto.
20. 9.- Resaltes externos.

25. Haciendo referencia constante al ejemplo representado en los dibujos, el envase de la invención se caracteriza esencialmente por constituirse por un cuerpo -1- de sección tronco-cónica, que adopta una posición invertida al corresponderse la base menor con la de apoyo -4- del conjunto y consecuentemente la mayor con la embocadura.

La arista que limita dicha embocadura ha sido rebor-deada -2- en grosor para constituir un refuerzo de la misma que evite posibles deformaciones o roturas.

30. Por debajo de ésta embocadura y en disposición parale-





la a la misma se ha practicado en la pared interior del envase una acanaladura continúa circundante -3-, con misión funcional de permitir el ajuste sobre ella de una tapa de forma coincidente y material adecuado, tal como cartón, plástico o similar que proporciona el cierre estable del envase.

5.

Las paredes del cuerpo conforman una diversidad de espacios -5-, abombados hacia el exterior y simétricos entre sí dosados que se alinean uno junto al otro, estando separados cada dos de ellos por la interposición de tabiques rectos verticales -7-, ligeramente sobresalientes, cada uno de los cuales es común a dos abombamientos contiguos.

10.

La forma adoptada para los espacios 5 determina la constitución en la superficie exterior del envase de zonas curvadas en convexidad, entre las que se forman acanaladuras que a su vez resultan de la forma interiormente saliente de los tabiques de separación.

15.

Estos tabiques de separación -7-, constituyen en su parte superior resaltes -6-, formados por un plano transversal que los corta, y en las proximidades de dichos resaltes, sobre el propio tabique, han sido practicadas hendiduras -8-, que correspondientemente forman a su vez las pestañas -9- en la superficie exterior.

20.

De ésta forma se consigue que al introducir unos envases en otros a efectos de apilamiento, no resulten encajadas entre sí en tal forma que pudiera dificultarse su extracción, ya que al realizarse tal operación de apilamiento las aristas internas de los resaltes -6- apoyarán sobre las pestañas exteriores -9- determinadas por las hendiduras -8-, impidiendo una mayor penetración.

25.

30.

La base -4-, sobre la que incide inferiormente la com-



binación de espacios -5- y tabiques -7- que forman el cuerpo del envase, es circular y curvada ligeramente para constituir un fondo cóncavo de envase.

- 5. Serán variables las circunstancias de tamaño, forma y material particularmente referidos a cada uno de los elementos que integran el conjunto, en el que podrá ser variado todo aquello que no suponga una alteración de la esencialidad del objeto expuesto en la descripción precedente, la cual deberá ser tomada en su más amplio sentido y no con una limitación de posibilidades de realización.
- 10.

El solicitante se reserva el derecho de extender esta demanda a los países extranjeros, reivindicando la misma prioridad de la presente solicitud al amparo del Convenio Internacional para la protección de la Propiedad Industrial

15. NOTA

El Modelo de Utilidad, que se solicita por veinte años para España, de acuerdo con la vigente Legislación, deberá recaer sobre: " ENVASE PARA PRODUCTOS ALIMENTICIOS, ESPECIALMENTE HELADOS", según las características esenciales de las siguientes:

20. REIVINDICACIONES

1ª.- Envase para productos alimenticios, especialmente helados, caracterizado por constituirse por un cuerpo de sección troncocónica, que adopta una posición invertida al corresponderse su base menor con la de apoyo del conjunto y la mayor con la embocadura, que en la arista superior que la limita ha sido provista de un borde engruesado para constituir una zona de refuerzo.

2ª.- Envase para productos alimenticios, especialmente helados, según la reivindicación 1ª, caracterizado porque por

30.



debajo de la embocadura y en posición paralela a su borde, la pared interior del envase ha sido provista de una acanaladura continua y circundante que constituye el elemento de asiento y fijación de una tapa, de forma coincidente, que proporcione el cierre estable del envase.

5.

3ª.- Envase para productos alimenticios, especialmente helados, según las reivindicaciones 1ª y 2ª, caracterizado porque la pared interior del cuerpo conforma una diversidad de espacios, abombados hacia el exterior y simétricos entre sí, dados que se alinean uno junto al otro, estando separados cada dos de ellos por la disposición de un tabique vertical, recto y ligeramente sobresaliente que por su parte superior está cortado por un plano transversal, también recto, que determina la forma de un resalte.

10.

4ª.- Envase para productos alimenticios, especialmente helados, según las reivindicaciones 1ª a 3ª, caracterizado porque la sección de los espacios abombados es sensiblemente trapecial determinando en la pared externa del envase un abombamiento convexo para ellos y una acanaladura intermedia entre cada dos que responde a la forma saliente de los tabiques interiores separadores.

15.

5ª.- Envase para productos alimenticios, especialmente helados, según las reivindicaciones 1ª a 4ª, caracterizado porque sobre la propia pared de los tabiques interiores se han practicado muescas longitudinales que determinan la formación consecuente de pestañas sobre las acanaladuras de la superficie externa, habiéndose practicado una muesca para cada tabique, situada en aproximación al resalte superior.

25.

6ª.- Envase para productos alimenticios, especialmente helados, según las reivindicaciones 1ª a 5ª, caracterizado

30.

28-10-72

- 7 -

171445



porque la base inferior, de conformación circular, está ligeramente curvada para determinar la constitución de un fondo cóncavo en el envase.

7ª.-"ENVASE PARA PRODUCTOS ALIMENTICIOS, ESPECIALMENTE HELADOS".

Según queda sustancialmente descrito en la presente Memoria Descriptiva, que consta de siete hojas escritas a máquina por una sola cara y acompañada de dibujos.

Madrid, 3 AGO. 1971

D. JULIO CASAL BARCO

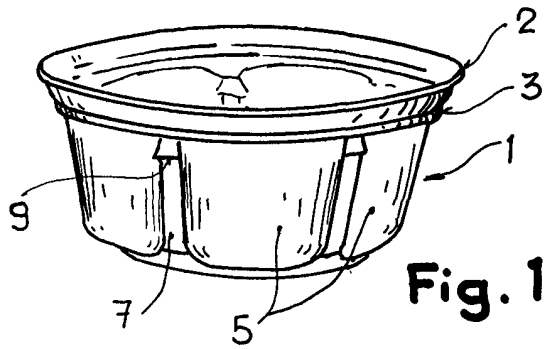

Fig. 1

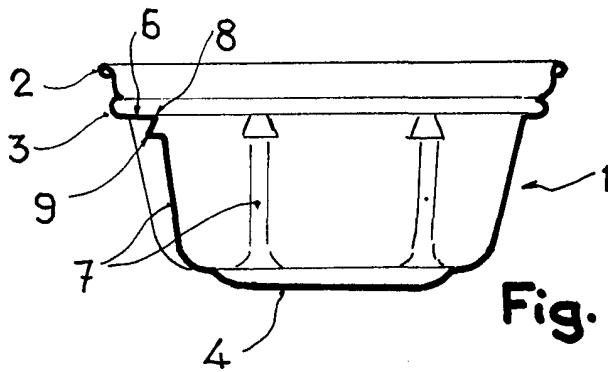

Fig. 2

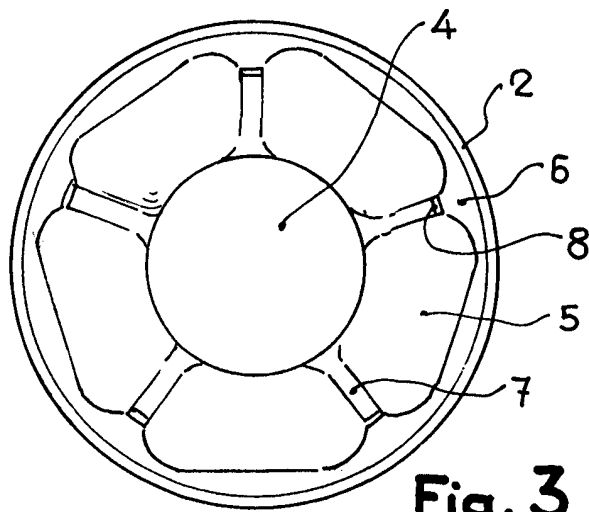

Fig. 3

Madrid, 3 AGO. 1977  
JULIO CASAL BARCO  
P. P.

Escala variable

se