

13-10-72

171406

171406

31



REGISTRO DE PATENTES
CLASIFICACION I.P.C.
CLASE <u>G09</u>
SUBCLASE <u>F</u>

BAD ORIGINAL

M O D E L O D E U T I L I D A D

por veinte años,

para todo el territorio nacional, por " CUADRO-VITRINA PARA INFORMACION ", cuyo privilegio se solicita a favor de D.RAMON PADILLA SANCHEZ, de nacionalidad española, residente en BARCELONA; calle Rocafort, 107,12.

M E M O R I A D E S C R I P T I V A

5 El presente Modelo de Utilidad tiene por objeto, conforme se infiere de la lectura de su enunciado, un cuadro-vitrina de información, que aporta respecto a lo conocido en este campo las ventajas que se detallan, subsanando por otra parte los defectos típicos de que adolecen dichos objetos en general.

BAD ORIGINAL

171406



5

Entre los inconvenientes más usuales que presentan los cuadros informativos actuales caben citar como más importantes su difícil manipulación para incluir o quitar las leyendas que el público necesita consultar otro inconveniente consiste en hallarse dotados de marcos que producen proyecciones de sombra o que dificultan la visión lateral de los datos más cercanos al marco.

10

Los inconvenientes apuntados han sido totalmente resueltos y con sencillez por el objeto del presente Modelo.

15

La descripción detallada que se da a continuación, proporciona una idea clara de la esencia básica del presente Modelo de Utilidad, al ser considerado con los dibujos ilustrativos que se acompañan, a título de ejemplo, de la forma preferente de ejecución práctica y sin que signifiquen limitación alguna al derecho registral, que se recaba.

20

El Modelo que se preconiza se constituye esencialmente a base de una placa translúcida 10, dotada opcionalmente de iluminación posterior interna, estableciéndose sobre dicha placa según filas y columnas, 11 y 12, unos perfiles 11 ventajosamente metálicos, que respectivamente se fijan con carácter movable sobre la placa translúcida y otros 12 - los de las columnas -, dispuestos en puente sobre aquellos; siendo posible la

25

13:10:72

- 3 -



BAD ORIGINAL

171406

extracción de los perfiles guía, que constituyen las filas, por hallarse fijados con tornillos o elementos similares.

La disposición de perfiles que determinan filas
5 columnas, configura un emparrillado divisorio ortogonal y permite la inclusión en las filas de tiras
13 de material plástico, translúcido, rígido, conteniendo leyendas informativas, de cuya anchura son
múltiplo las de mayores tamaños que puede comprender
10 asociadas el cuadro cuando se extraen el número de guías
11 - horizontales, de las filas - que es necesario.

La tapa translúcida 10 se halla enmarcada y fijada
a un bastidor fijo 20, dispuesto sobre una placa base
21, siendo ambos de grosor suficiente como para poder
15 albergar tras la tapa los órganos convencionales de iluminación, se dispone encajada y susceptible de abatimiento una tapa transparente 30, que se halla enmarcada y acharnelada por uno de sus lados en la placa
base 21, disponiéndose en posición opuesta y en el
20 interior sendas orejas 31, opuestas, operativas para recibir los extremos de un cierre de piñón y cremallera 22, convencional, accionado por una llave 23 de cuadradillo o similar.

La figura 1 de la hoja de dibujos corresponde a una
25 vista en perspectiva del cuadro-vitrina y la figura 2 a su alzado lateral.

BAD ORIGINAL

- 4 -



171406

5 Descrito suficientemente en qué consiste este Modelo de Utilidad, en correspondencia con los diseños que se acompañan, se comprende que podrán introducirse en los mismos cualesquiera modificaciones de detalle se estimen convenientes, siempre que no se altere su esencialidad, a cuyo fin se declaran de novedad, las siguientes reivindicaciones que constituyen la

NOTA REIVINDICATORIA

10 1ª - " CUADRO-VITRINA PABINFORMACION", caracterizado, esencialmente, por constituirse a base de una placa translúcida dotada de iluminación posterior interna, la cual está dividida en filas y columnas, respectivamente por guías horizontales movibles, preferentemente metálicas y por pletinas verticales dispuestas en puente y ortogonalmente sobre aquellas.

15 2ª - Cuadro-vitrina, según la anterior reivindicación, caracterizado por comprender en asociación entre las guías metálicas horizontales tiras planas de material rígido translúcido, conteniendo leyendas informativas operativas para ser intercambiadas a voluntad, entre las guías horizontales de las filas.

20 3ª - Cuadro-vitrina, según las anteriores reivindicaciones, caracterizado, esencialmente, por comprender una tapa transparente, con su correspondiente marco - ventajosamente metálico - dotado de un convencional cierre de piñón y cremallera, cuyas dos espigas de



31



BAD ORIGINAL

171406

enclavamiento gozan de desplazamiento simultáneo a ambos lados, estando la tapa transparente acharnelada en uno de los cuatro lados, accionándose el cierre de piñón y cremallera que se halla colocado en el lado opuesto al que contiene la charnela, mediante una llave de cuadradillo o similar.

4ª - Cuadro-vitrina, según las anteriores reivindicaciones, caracterizado, esencialmente, porque los perfiles que determinan la pluralidad de guías fijadas a la placa translúcida, pueden ser separadas de ésta extrayendo los elementos de fijación, constituidos por elementos roscados o similares, lo que permite la inclusión entre las guías de tiras de anchura múltiplo de la menor que constituye el módulo.

5ª - Cuadro-vitrina, según las anteriores reivindicaciones, caracterizado porque las guías y plotinas que determinan las filas y columnas se disponen ortogonalmente determinando un emparrillado metálico.

6ª - Cuadro-vitrina, según las anteriores reivindicaciones, caracterizado por comprender una placa base y sobre ella fijado un bastidor metálico, en forma de marco, que soporta a la tapa translúcida, acharnelada con aquella placa base.

7ª - Cuadro-vitrina, según las anteriores reivindicaciones, caracterizado esencialmente por comprender adosado a uno de los lados del bastidor y la placa base

13-10-72

31



BAD ORIGINAL

17140R

una caja contenedora de un cierre de piñón y cremallera cuyas dos espigas de enclavamiento encajan con sendas orejas dispuestas en el interior del marco de la tapa transparente que se le superpone.

5 8ª - " CUADRO-VITRINA PARA INFORMACION "

Todo tal y conforme queda descrito y reivindicado en la Memoria Descriptiva que antecede y que consta de seis hojas escritas a máquina por una sola de sus caras y un plano que la ilustra.

MADRID, 31 JUL. 1971
RAMON PADILLA SANCHEZ,
P.A.,

J. J. MORGADES Y GRANER

P. A.

Morgades
Eda. M.º del Carran Morvades

171406



FIG. 1

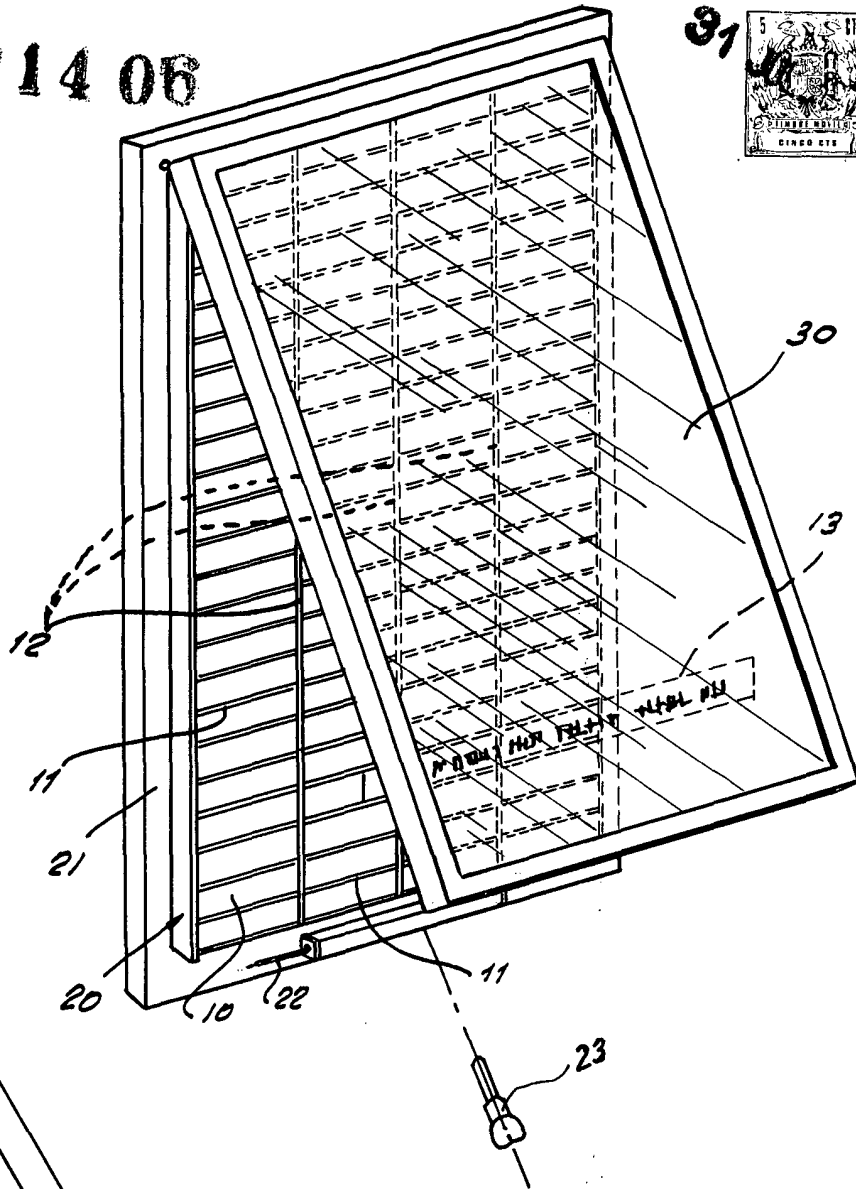
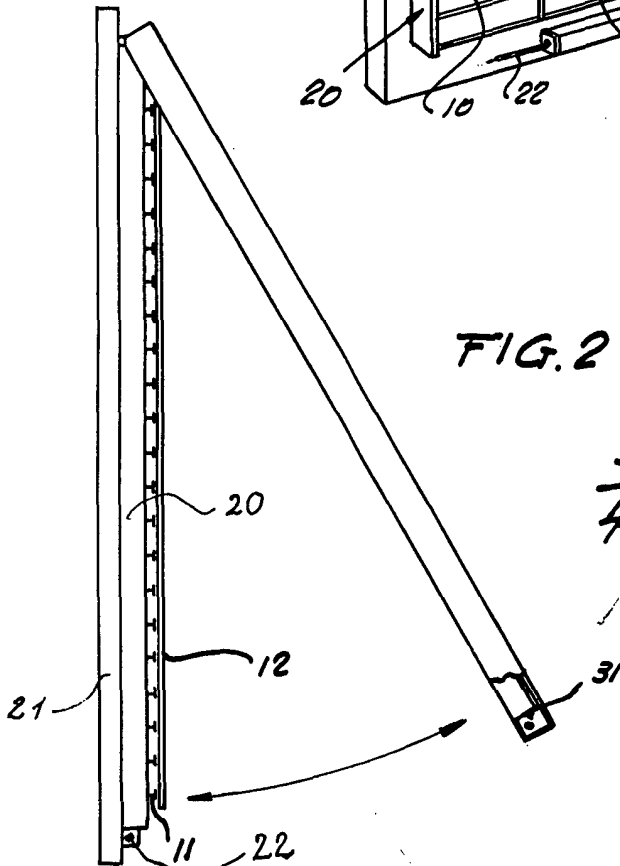

FIG. 2



Madrid. 31 JUL 1971
P. a. J. J. Morgades Graoer.
77.
Morgades

ESCALA VARIABLE