

13+10+72

171375

31



SECCION TECNICA
FABRICACION
CLASE B 28
SUBLEASE b

MODELO DE UTILIDAD

por 20 años

A favor de D^a MARIA DEL PILAR GARCIA ESTEBAN, de nacionalidad española, residente en SABADELL (Barcelona), Avenida José Antonio, 377. - - - - -
por: "DISPOSITIVO DE DESMOLDEO APLICABLE A MAQUINAS PARA LA FABRICACION DE PIEZAS PARA REVESTIMIENTOS". -

MEMORIA DESCRIPTIVA

Se refiere el presente modelo de utilidad a un dispositivo de desmoldeo aplicable a máquinas del tipo de las constituídas para fabricación de piezas para
5 revestimientos como losetas, terrazos, etc., y más especialmente para las máquinas de la clase descrita que disponen de dos posiciones de trabajo, sobre las que indistintamente pueden actuar operarios en fase de producción.



La característica fundamental del presente dispositivo de desmoldeo radica en el hecho de que ocupa la parte central de la máquina, es decir entre las dos posiciones de trabajo, y con un conjunto único permite realizar la operación de desmoldeo de las piezas pertenecientes a uno y otro lado de trabajo.

Constitutivamente está integrado por un pistón, cuyo vástago deslizante es solidario de un vaso del que arrancan en sucesión una serie de brazos rematados en unas barras verticales que empujan a su vez, ante el movimiento del citado vástago, las zonas o perfiles de apoyo de los cuadros portadores de los vaciados de carga de la máquina, separándolos de los carros portacuadros y consiguiendo el oportuno desmoldeo.

Para facilitar la explicación más detallada, se acompaña una hoja de dibujos, en los que se ha representado un caso práctico de realización que se cita sólo a título de ejemplo no limitativo del alcance del presente modelo de utilidad.

En dichos dibujos:

La figura 1 es una vista en perspectiva del dispositivo en cuestión.

La figura 2 se corresponde con una vista en alzado lateral del propio dispositivo, mostrando en línea de trazos su posición en fase de actuación.

Según tales figuras, el dispositivo de desmoldeo aplicable a máquinas para la fabricación de piezas para revestimientos objeto del presente modelo de utilidad está constituido por un pistón -1- que se sitúa en la zona central de la máquina correspondiente,

171375

- 3 -



31

y cuyo vástago deslizante -2- es solidario de un vaso -3- en el que juega, a través de un cojinete -4- (Fig. 2), un brazo -5- asociado a un eje -7- transversal respecto a la máquina y fijado por rótulas extremas -6- y -6a- a los laterales de la bancada de la misma (no representados en las figuras).

Con el eje -7- van asociados otros dos brazos extremos -8- y -8a-, cada uno de los cuales se remata con igual configuración anterior en respectivos vasos -9- y -9a-, fijados a dos pasamanos -10- y -10a-, de los que arrancan pares de barras verticales -11-11a- rematadas en los perfiles angulares -12-12a- con cojinetes -13- donde apoyan, se sitúan y son guiados los cuadros -14- portadores de los vaciados de carga.

Opcionalmente las barras -11-11a- pueden deslizarse por soportes de guiado -15- fijables a los mismos laterales de la bancada de la máquina.

Según tal conjunto de elementos, la actuación del pistón -1- se traduce en la elevación A del vástago -2- y vaso -3- con el giro consiguiente B del eje -7- y el desplazamiento C de los conjuntos laterales de barras -11-11a- y perfiles -12-12a- logrando la elevación de los cuadros -14- que se separan de los carros portacuadros -16- efectuando el oportuno desmoldeo de las piezas.

El modelo, dentro de su esencialidad, puede ser llevado a la práctica en otras formas de realización que difieran únicamente en detalle de las indicadas tan sólo a título de ejemplo, a las que alcanzará igualmente la protección que se recaba. Podrá, por tanto, fabricarse



el dispositivo de referencia en cualquier configuración y tamaño y con los materiales y medios más convenientes, por quedar todo ello comprendido en el espíritu de las siguientes reivindicaciones.

5

N O T A

Se reivindica como objeto del presente modelo de utilidad:

1.- Dispositivo de desmoldeo aplicable a máquinas para la fabricación de piezas para revestimientos, caracterizado esencialmente por estar constituido por un único pistón central actuante, por su vástago deslizante, sobre un vaso solidario al mismo, del que arrancan una serie de brazos rematados en unas barras verticales que, al actuar sobre las superficies en donde están situados los cuadros portadores de los vaciados para carga, en el momento de desmoldeo, provocan la elevación de tales cuadros y su consiguiente separación de los carros portacuadros, consiguiendo el desmoldeo de las piezas.

2.- DISPOSITIVO DE DESMOLDEO APLICABLE A MAQUINAS PARA LA FABRICACION DE PIEZAS PARA REVESTIMIENTOS.

Consta la presente memoria descriptiva de cuatro hojas mecanografiadas, foliadas, numeradas y escritas por una sola cara, acompañada de una lámina de dibujos.

Madrid, a 31 JUL. 1971

MARIA DEL PILAR GARCIA ESTEBAN

p.a.

MANUEL DE RAFAEL
P. R.

171375

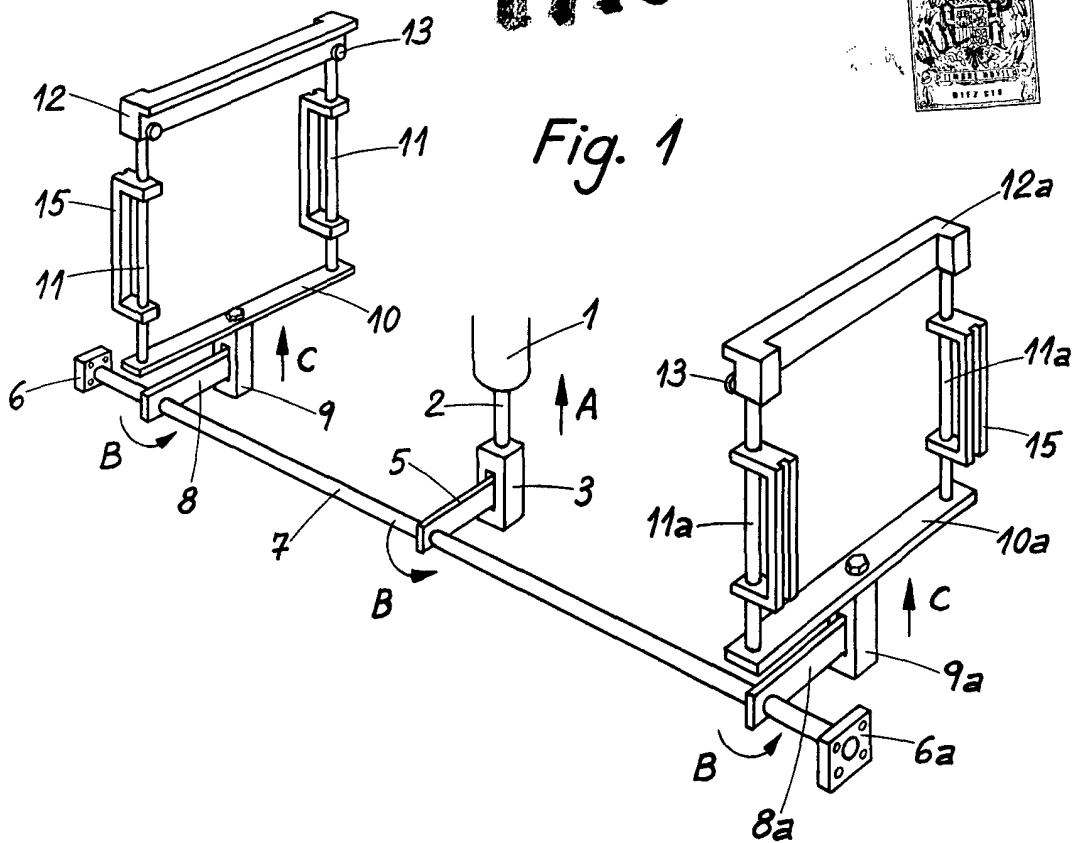

Fig. 1

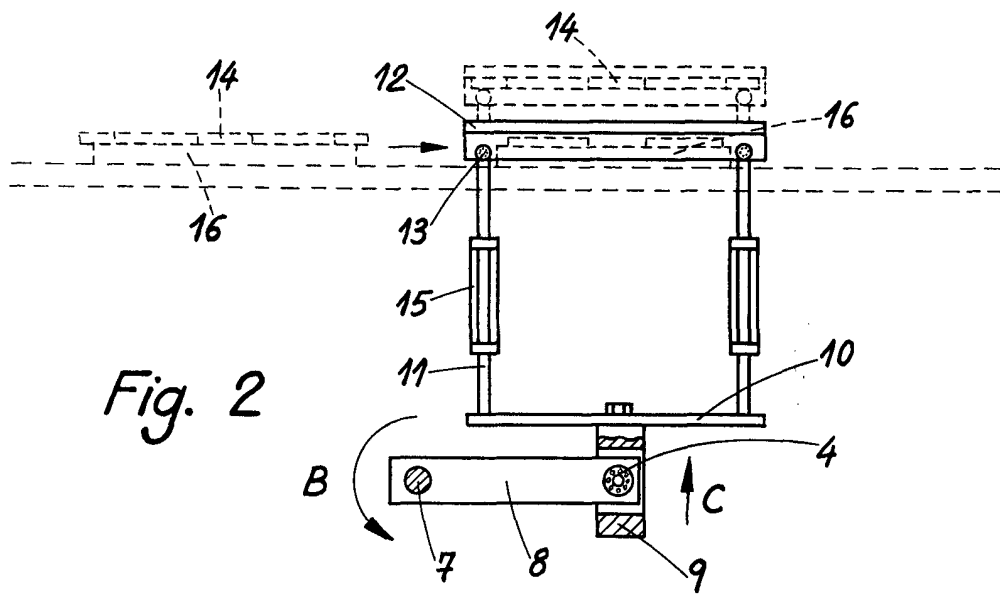

Fig. 2

Madrid 31 de Julio de 1971

MANUEL
P. F.