

171333



30 JUN

SECCION TECNICA
CLASIFICACION I. P. C.
CLASE <u>A 47</u>
SUBCLASE <u>9</u>

MEMORIA DESCRIPTIVA

MODELO DE UTILIDAD

DURACION: 20 AÑOS

OBJETO: APARATO SERVIDOR DE PALILLOS HIGIENICOS"

A favor de JOSE MANUEL JIMENEZ JIMENEZ Y D. ANTONIO GOMEZ SESARINO

Domicilio: Montesinos, 14 ARANJUEZ (MADRID)

Nacionalidad: ESPAÑOLA

.....

171333

- 2 -



5

El presente registro de modelo de utilidad se refiere, tal como su enunciado indica, a un aparato servidor de palillos higienicos, de acuerdo con la descripción que del mismo se realice, que ha de entenderse en su más amplia extensión y no restrictivamente.

10

El modelo cuyo registro se preconiza por medio del presente escrito viene a proporcionar un palillero de mesa cuyos caracteres de agradable presentación y originalidad lo hacen destacar sobre todo lo conocido en el mercado, por lo que no hay duda de que su aparición está destinada a llamar poderosamente la atención en el campo específico de su aplicación industrial.

15

Consiste fundamentalmente el modelo propuesto en un aparato servidor de palillos higienicos, caracterizado por comprender una base rectangular cuya parte central presenta un resalte ovalado que tiene una incisión en los puntos de mayor separacion, al objeto de que penetre por tales incisiones un tabique vertical, de configuración general rectangular, que en su parte superior presenta un rebaje semicirculos central, en tanto que la pared superior del tabique forma una ligera concavidad.

20

25

171333

- 3 -



30

30

El aparato se completa con un cuerpo o caja central que es un cilindro hueco cerrado por ambos laterales, pero con uno de ellos dotado de una ventana circular y esta cerrado a su vez por un círculo giratorio, capaz de desplazarse para dejar la ventana al exterior o cerrada. El cilindro presenta dos perforaciones longitudinales, arriba y abajo, que le permiten incrustarse en el tabique que queda así en posición central, teniendo en su parte inferior unas alas para su apoyo en el resalte ovalado de la base.

35

El funcionamiento del aparato es de una extrema sencillez, ya que una vez lleno el cilindro de palillos a través de la ventana lateral y cerrada ésta, basta con elevar el cilindro a lo largo del tabique y hacerle sobresalir ligeramente para que, al bajarlo a su posición normal, quede un palillo servido apoyado en la pared superior del tabique, donde gracias a la concavidad prevista queda de manera estable.

40

45

Con el fin de hacer más comprensible la explicación desarrollada, en el plano adjunto se han representado diversas vistas del modelo, siendo la figura 1ª una vistas en plantas y laterales del aparato en posición normal con la ventana abierta; la figura 2ª unas vistas en planta y laterales del aparato cuando

50

171333

- 4 -



30 JUN

55

sube el cilindro y sirve el palillo y la figura 3ª una vista superior, habiendose relacionado los elementos - más notables del conjunto con arreglo a la enumeracion siguiente: 1) Tabique central. 2) Cilindro. 3) Concavidad de la pared superior del tabique. 4) Círculo giratorio. 5) y 7) Puntos de giro del círculo 6) Base. 8) Ventana circular del tabique. 9) Pequeño resalte de la pared superior del tabique. 10) Palillos y 11) Rebaje semicircular del tabique.

60

Descrita suficientemente la naturaleza del presente modelo de utilidad, se hace constar expresamente que cualquier modificación de detalle que pudiera introducirse se considerará incluida dentro del mismo, en tanto no altere o modifique sustancialmente sus características fundamentales.

65

Por último, se declaran de novedad y propia invención las siguientes

REIVINDICACIONES

70

1ª) APARATO SERVIDOR DE PALILLOS HIGIENICOS, caracterizado esencialmente por comprender una base - rectangular cuya parte central presenta un resalte ovalado que tiene una incisión en los puntos de mayor separación, al objeto de que penetre por tales incisiones - un tabique vertical, de configuración general rectangular

75



que en su parte superior presenta un rebaje semircircular central, en tanto que la pared superior del tabique en las zonas no rebajadas tiene un pequeño resalte y forma una ligera concavidad, completandose el aparato con un cuerpo o caja cilindrico hueco y cerrado por ambos laterales, con una ventana circular prevista en uno de ellos y éste cerrado a su vez por una tapa circular capaz de girar sobre dos puntos, para dejar la ventana al aire o tapada, presentando el cilindro dos incisiones longitudinales, arriba y abajo, que le permiten incrustarse en el tabique central, teniendo en su parte inferior unas alas para su apoyo en el resalte ovalado de la base.

2º) APARATO SERVIDOR DE PALILLOS HIGIENICOS según la reivindicacion 1ª, caracterizado por el hecho de que los palillos se depositan en el cilindro a través de la ventana circular, y una vez cerrada esta, basta con desplazar hacia arriba el cilindro a través del tabique hasta hacerlo sobresalir ligeramente para que, al volver el cilindro a su posición de reposo, quede servido un palillo descansando en la pared superior del tabique, pudiendo repetirse esta operacion mientras queden palillos en el cilindro.

171333

- 6 -



3ª) APARATO SERVIDOR DE PALILLOS HIGIENICOS

Todo ello, tal y como queda expuesto en la presente memoria descriptiva, que consta de seis hojas foliadas y mecanografiadas por una sola de sus caras y a dos espacios y hoja de planos adjunta.

Madrid, 30 Julio 1.971

LUIS M.ª DE ZUNZUNEGUI
POR PODER

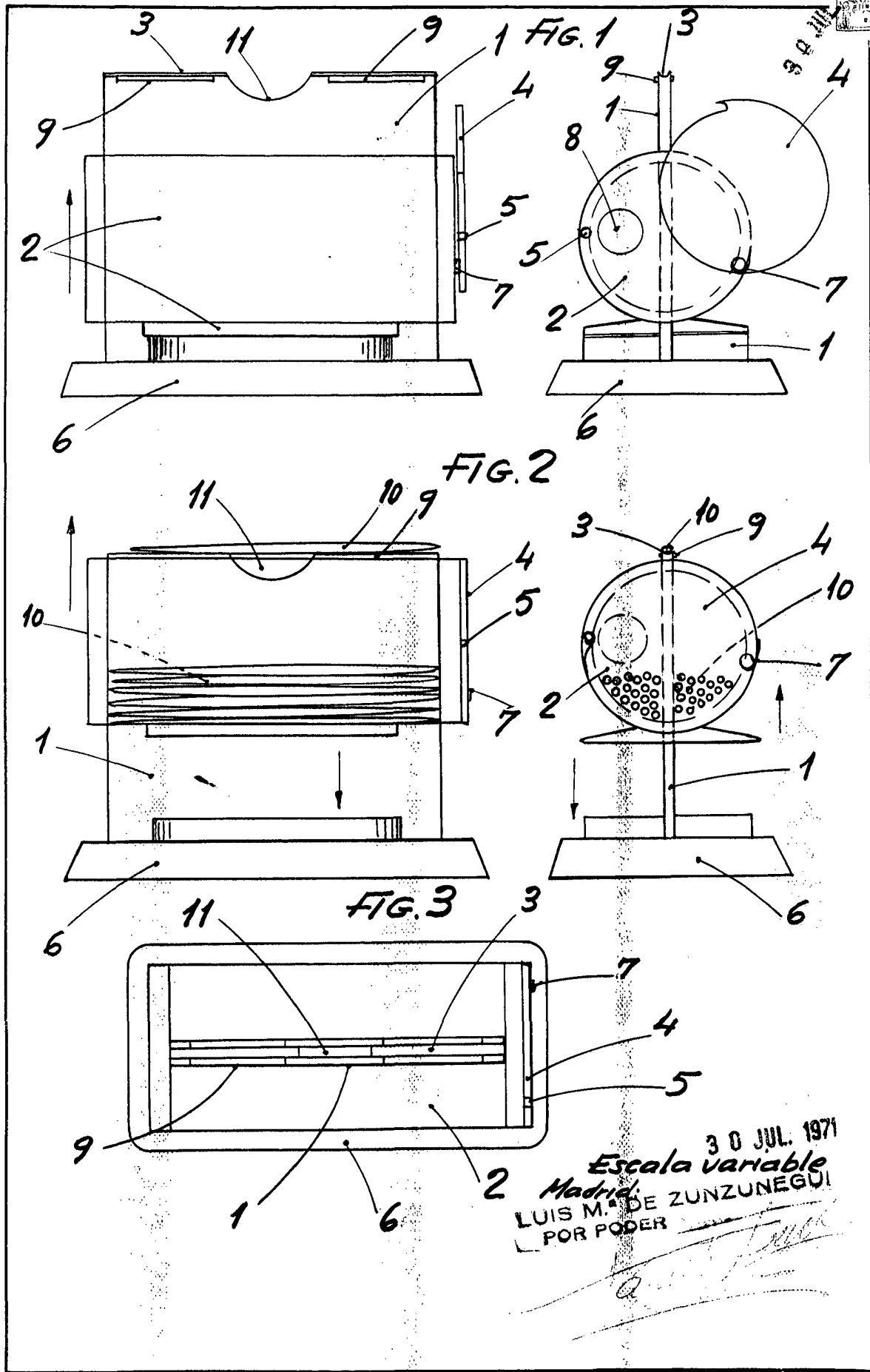

30 JUL. 1971
Escaia variable
Madrid
LUIS M. DE ZUNZUNEGUI
POR PODER

Zunzunegui